

Schafschermaschine	Originalbetriebsanleitung
Sheep shearing machine	Translation of the original instructions
Tondeuse à moutons	Traduction de la notice originale
Tosatrice per pecora	Traduzione delle istruzioni originali
Esquiladora para ovejas	Traducción del manual original
Schaapscheermachine	Vertaling van de oorspronkelijke gebruiksaanwijzing
Fåreklipper	Oversættelse af den originale brugsanvisning
Fårklippmaskin	Översättning av bruksanvisning i original
Saueklippemaskin	Oversettelse av den originale brukerveiledningen
Keritsin lampaille	Alkuperäisten ohjeiden käännös
Máquina de Tosquiar	Tradução do manual original
Κουρευτική μηχανή προβάτων	Μετάφραση πρωτοτύπου οδηγιών χρήσης



## Inhaltsverzeichnis

<b>1 Allgemeines</b> .....	<b>3</b>
1.1 Garantiebestimmungen .....	3
1.2 Kundendienst.....	3
1.3 Haftungsbeschränkung.....	3
1.4 Urheberrecht.....	3
1.5 Verwendete Symbole.....	4
1.6 Bestimmungsgemäße Verwendung .....	4
<b>2 Sicherheit</b> .....	<b>5</b>
2.1 Allgemeines .....	5
2.2 Anforderungen an das Personal.....	5
2.3 Gefahren, die vom Gerät ausgehen können .....	6
2.4 Persönliche Schutzausrüstung (PSA) .....	8
<b>3 Technische Daten</b> .....	<b>8</b>
<b>4 Aufbau und Funktion</b> .....	<b>9</b>
4.1 Aufbau .....	9
4.2 Funktionsbeschreibung .....	9
<b>5 Transport, Verpackung und Lagerung</b> .....	<b>10</b>
5.1 Lieferumfang.....	10
5.2 Verpackung.....	10
5.3 Lagerung .....	10
<b>6 Bedienung</b> .....	<b>11</b>
6.1 Anforderungen an den Einsatzort.....	11
6.2 Scherdruck einstellen .....	11
6.3 Schermaschine ein- und ausschalten.....	12
6.4 Schermaschine verwenden .....	12
6.5 Schermesser wechseln .....	12
6.6 Schmierung .....	14
6.7 Reinigung .....	15
<b>7 Störungsbehebung</b> .....	<b>16</b>
7.1 Sicherheitshinweise.....	16
7.2 Störungsursachen und -behebung .....	16
<b>8 Ersatzteile</b> .....	<b>17</b>
<b>9 Entsorgung</b> .....	<b>18</b>

## 1 Allgemeines

Diese Anleitung ermöglicht Ihnen den sicheren und effizienten Umgang mit dem Gerät. Lesen Sie diese Anleitung vor Beginn aller Arbeiten sorgfältig durch.

Grundvoraussetzung für sicheres Arbeiten ist die Einhaltung aller angegebenen Sicherheitshinweise und Handlungsanweisungen in dieser Anleitung.

Bewahren Sie die Anleitung dauerhaft auf. Falls Sie das Gerät an Dritte weitergeben, geben Sie auch diese Anleitung mit.

### 1.1 Garantiebestimmungen

Die Garantiebestimmungen sind in den Allgemeinen Geschäftsbedingungen des Herstellers enthalten.

### 1.2 Kundendienst

Für technische Auskünfte stehen unser Kundendienst und unsere autorisierten Servicestellen zur Verfügung.

Darüber hinaus sind unsere Mitarbeiter ständig an neuen Informationen und Erfahrungen interessiert, die sich aus der Anwendung ergeben und für die Verbesserung unserer Produkte wertvoll sein können.

### 1.3 Haftungsbeschränkung

Alle Angaben und Hinweise in dieser Anleitung wurden unter Berücksichtigung der geltenden Normen und Vorschriften, dem neusten Stand der Technik sowie unserer langjährigen Erkenntnisse und Erfahrungen zusammengestellt.

Der Hersteller übernimmt keine Haftung für Schäden aufgrund:

- Nichtbeachtung der Betriebsanleitung.
- Nicht bestimmungsgemäßer Verwendung der Maschine.
- Einsatz von nicht ausgebildetem Personal.
- Technischer Veränderungen.
- Verwendung von nicht originalen Ersatzteilen.

Der tatsächliche Lieferumfang kann bei Sonderausführungen, der Inanspruchnahme zusätzlicher Bestelloptionen oder aufgrund neuester technischer Änderungen von den hier beschriebenen Erläuterungen und Darstellungen abweichen.

### 1.4 Urheberrecht

Dieses Dokument ist urheberrechtlich geschützt. Jede Vervielfältigung bzw. jeder Nachdruck, auch auszugsweise, sowie die Wiedergabe der Abbildungen, auch im veränderten Zustand, ist nur mit schriftlicher Zustimmung des Herstellers gestattet.

## 1.5 Verwendete Symbole

### **GEFAHR**

**Ein Warnhinweis dieser Gefahrenstufe kennzeichnet eine drohende gefährliche Situation.**

Falls die gefährliche Situation nicht vermieden wird, führt dies zum Tod oder zu schweren Verletzungen.

► Befolgen Sie zur Vermeidung der Gefahr die hier aufgeführten Anweisungen.

### **VORSICHT**

**Ein Warnhinweis dieser Gefahrenstufe kennzeichnet eine mögliche gefährliche Situation.**

Falls die gefährliche Situation nicht vermieden wird, kann dies zu Verletzungen führen.

► Befolgen Sie zur Vermeidung der Gefahr die hier aufgeführten Anweisungen.

### **ACHTUNG**

**Ein Warnhinweis dieser Gefahrenstufe kennzeichnet einen möglichen Sachschaden.**

Falls die Situation nicht vermieden wird, kann dies zu Sachschäden führen.

► Befolgen Sie zur Vermeidung der Gefahr die hier aufgeführten Anweisungen.

### **HINWEIS**

► Ein Hinweis kennzeichnet zusätzliche Informationen, die den Umgang mit dem Gerät erleichtern.

## 1.6 Bestimmungsgemässe Verwendung

Das Gerät dient ausschliesslich zum Scheren von Schafen, Ziegen sowie Lamas, Alpakas und anderen Kameliden.

Eine andere oder darüber hinausgehende Benutzung gilt als nicht bestimmungsgemäss.

### **VORSICHT**

**Gefahr durch nicht bestimmungsgemässe Verwendung!**

Von dem Gerät können bei nicht bestimmungsgemässer Verwendung und/oder andersartiger Nutzung Gefahren ausgehen.

► Verwenden Sie das Gerät ausschliesslich bestimmungsgemäss.

► Halten Sie die in dieser Betriebsanleitung beschriebenen Vorgehensweisen ein.

Ansprüche jeglicher Art wegen Schäden aus nicht bestimmungsgemässer Verwendung sind ausgeschlossen.

Das Risiko trägt allein der Betreiber.

### **VORSICHT**

**Gefahr durch Fehlgebrauch!**

Unterlassen Sie insbesondere folgende Verwendungen des Geräts:

► Einsatz der Maschine an Menschen.

► Scheren von weiteren Tierarten, speziell von gefährlichen, wie z. B. Raubtieren.

## 2 Sicherheit

### 2.1 Allgemeines

#### **GEFAHR**

**Gefahr bei Nichtbeachtung der Sicherheitshinweise!**

Die Nichtbeachtung der in dieser Anleitung aufgeführten Handlungsanweisungen und Sicherheitshinweise führt zu schweren Verletzungen oder Schäden an Gerät und Personen.

► Beachten Sie unbedingt die in dieser Anleitung aufgeführten Warnhinweise und Anweisungen.

Folgende Sicherheitshinweise beachten:

- Lassen Sie die Schermaschine nicht unbeaufsichtigt, solange der Netzstecker eingesteckt ist.
- Lagern Sie die Schermaschine ausser Reichweite von Kindern.

### 2.2 Anforderungen an das Personal

- Die Bedienung der Schermaschine darf nur durch Personen erfolgen, von denen zu erwarten ist, dass sie ihre Arbeit zuverlässig ausführen. Personen, deren Reaktionsfähigkeit beeinflusst ist, wie z. B. durch Drogen, Alkohol oder Medikamente, sind nicht zugelassen.
- Der Bediener muss Erfahrung im Umgang mit den zu scherenden Tieren besitzen.
- Das Bedienen des Gerätes durch Kinder ist verboten.

#### Unbefugte

#### **VORSICHT**

**Gefahr für und durch Unbefugte!**

Unbefugte Personen, die die beschriebenen Anforderungen nicht erfüllen, kennen die Gefahren im Arbeitsbereich nicht.

► Untersagen sie unbefugten Personen den Zugang zum Scherort.

► Sprechen Sie im Zweifel Personen an und weisen Sie sie aus dem Arbeitsbereich.

► Unterbrechen Sie die Arbeiten, solange sich Unbefugte im Arbeitsbereich aufhalten.

## 2.3 Gefahren, die vom Gerät ausgehen können

### 2.3.1 Gefahr durch elektrischen Strom

#### **GEFAHR**

##### **Lebensgefahr durch elektrischen Strom!**

Beim Kontakt mit unter Spannung stehenden Leitungen oder Bauteilen besteht Lebensgefahr!

- ▶ Ziehen Sie die Anschlussleitung der Schermaschine immer am Stecker aus der Steckdose, nicht an der Netzleitung selbst.
- ▶ Kontrollieren Sie die Schermaschine vor der Verwendung auf äussere sichtbare Schäden. Nehmen Sie eine beschädigte Schermaschine nicht in Betrieb.
- ▶ Stecken Sie den Netzstecker der Schermaschine nur in unbeschädigte Steckdosen ein.
- ▶ Wickeln Sie die Anschlussleitung nie um die Schermaschine und halten Sie sie von heissen Unterlagen und Gegenständen fern.
- ▶ Lassen Sie Reparaturen an der Schermaschine nur von autorisierten Fachhändlern oder vom Werkskundendienst durchführen; dies gilt insbesondere für den Austausch einer beschädigten Anschlussleitung.
- ▶ Vergleichen Sie vor dem Anschliessen der Schermaschine die Anschlussdaten (Spannung und Frequenz) auf dem Typenschild mit denen Ihres Elektronetzes. Diese Daten müssen übereinstimmen, damit keine Schäden am Gerät auftreten. Im Zweifelsfall fragen Sie Ihren Elektrofachhändler.
- ▶ Öffnen Sie auf keinen Fall das Gehäuse der Schermaschine. Werden spannungsführende Anschlüsse berührt und der elektrische und mechanische Aufbau verändert, besteht Stromschlaggefahr.
- ▶ Halten Sie Feuchtigkeit von der Schermaschine fern. Diese kann zum Kurzschluss führen. Bei Verdacht von eingedrungener Flüssigkeit die Schermaschine nicht mehr einschalten und einer Servicestelle übergeben.
- ▶ Scheren Sie nie nasse Tiere.
- ▶ Reinigen Sie die Schermaschine nur trocken mit einer Bürste und dem mitgelieferten Reinigungspinsel.
- ▶ Tauchen Sie die Schermaschine niemals in Wasser oder andere Flüssigkeiten.
- ▶ Schalten Sie die Schermaschine vor allen Arbeiten am Gerät aus. Ziehen Sie den Netzstecker aus der Steckdose, um ein unerwartetes Einschalten des Gerätes zu verhindern.
- ▶ Betreiben Sie dieses Gerät niemals mit verstopften Luftöffnungen oder während es auf einer weichen Oberfläche liegt, wie z. B. einem Bett oder einer Couch, wenn dadurch die Luftöffnungen abgedeckt werden könnten. Halten Sie die Luftöffnungen frei von Fusseln, Haaren und ähnlichen Dingen.

### 2.3.2 Tiere

#### **VORSICHT**

##### **Verletzungsgefahr durch Tiere!**

Das Maschinengeräusch kann Tiere beunruhigen. Ein Tritt, Angriff oder das Körpergewicht des Tieres kann zu Verletzungen führen.

- ▶ Bei Arbeiten mit den Tieren sind nur Personen zugelassen, die Erfahrung im Umgang mit den zu scherenen Tieren besitzen.
- ▶ Entfernen Sie Fremdkörper im Fell (Draht, Holz etc.) vor Beginn des Scherens.
- ▶ Fixieren Sie das Tier ausreichend und beruhigen Sie es vor der Arbeit.
- ▶ Gehen Sie beim Arbeiten vorsichtig vor.
- ▶ Ziehen Sie notfalls eine zweite Person hinzu.

### 2.3.3 Schermesser

#### **VORSICHT**

##### **Gefahr durch bewegliche Bauteile!**

Sich bewegendes Schermesser und spitze Ecken des Schermessers können Verletzungen verursachen.

- ▶ Gehen Sie beim Arbeiten vorsichtig vor.
- ▶ Vermeiden Sie jeden Kontakt mit den sich bewegenden Schermessern.
- ▶ Berühren Sie den Bereich der Schermesser auch bei ausgeschalteter Maschine nicht, solange die Maschine noch an einer Stromquelle angeschlossen ist. Unterbrechen Sie bei Arbeiten an den Schermessern/Scherkopf immer zuerst die Stromversorgung.
- ▶ Verwenden Sie keine beschädigten Schermesser mit stumpfen oder fehlenden Zähnen. Arbeiten Sie nur mit scharfen, durch eine Fachwerkstatt geschliffene, Schermesser.
- ▶ Das Obermesser des Scherkopfes wird nur von den Mitnahmekegelstiften der Druckgabeln gehalten. Wenn der Scherdruck-Verstellkopf zu weit gelöst wird, kann das Obermesser wegfliegen und zu Verletzungen führen.

#### **VORSICHT**

##### **Verbrennungsgefahr!**

Ungenügendes Ölen des Scherkopfes führt zur Erwärmung. Dies kann zu einer Beunruhigung der Tiere führen.

- ▶ Ölen Sie die Schermesser und den Scherkopf durch die dafür vorgesehene Schmieröffnung während der Schur, mindestens alle 15 Minuten, damit sie nicht trocken laufen.

## 2.4 Persönliche Schutzausrüstung (PSA)

### ⚠ VORSICHT

#### Verletzungsgefahr durch falsche oder fehlende Schutzausrüstung!

Bei der Arbeit ist das Tragen von persönlicher Schutzausrüstung erforderlich, um die Gesundheitsgefahren zu minimieren.

- ▶ Tragen Sie stets die für die jeweilige Arbeit notwendige Schutzausrüstung während der Arbeit.



Rutschfeste Schuhe zum Schutz vor Ausrutschen auf rutschigem Untergrund.



Schutzbrille zum Schutz der Augen vor umher fliegenden Teilen.



Eng anliegende Arbeitsschutzkleidung mit geringer Reißfestigkeit, mit engen Ärmeln und ohne abstehende Teile. Sie dient vorwiegend zum Schutz vor Erfassen durch bewegliche Maschinenteile.

Keine Ringe, Ketten und sonstigen Schmuck tragen.



Arbeitshandschuhe zum Schutz vor Verletzungen.



Die Schallemission bei der Arbeit beträgt typischerweise 79 dB(A). Wir empfehlen beim Arbeiten immer einen Gehörschutz zu tragen.

## 3 Technische Daten

Griff	Ø 54 mm
Länge	301 mm
Gewicht (ohne Anschlusskabel)	1,24 kg
Spannung	} siehe Typenschild auf der Maschine
maximale Stromaufnahme	
Frequenz	
aufgenommene Leistung	
Drehzahl	
Lärmemission (L <sub>PA</sub> )	79 dB(A) (EN 60745-1:2009)
Unsicherheit K	3 dB
Umgebungstemperaturbereich	0 - 40 °C
maximale relative Luftfeuchte	10 - 90 %

Änderungen und Verbesserungen im Sinne des technischen Fortschrittes vorbehalten.

## 4 Aufbau und Funktion

### 4.1 Aufbau

Abb. 1

- 1 Schermesser
- 2 Schmieröffnung
- 3 Scherkopf
- 4 Scherdruckeinstellung
- 5 Motorenteil
- 6 Ein-/Ausschalter
- 7 Luftfilter
- 8 Kabel

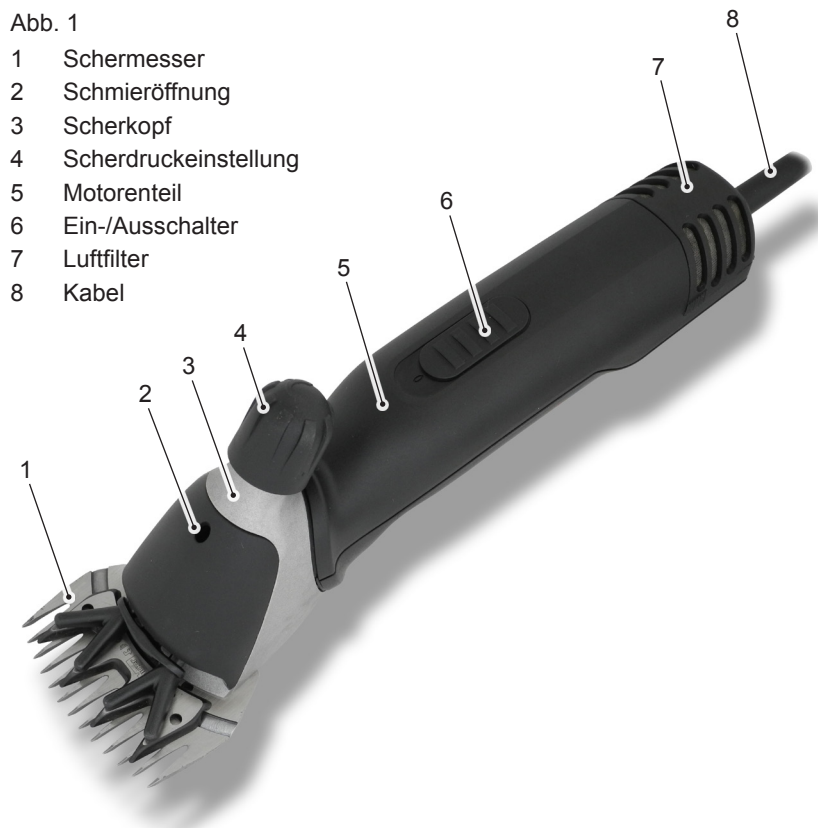

### 4.2 Funktionsbeschreibung



Abb. 2

Die Schermaschine dient zum Scheren von Schafen, Ziegen sowie Lamas, Alpakas und anderen Kameliden. Als Schneidwerkzeuge werden zwei kammartige Messer verwendet. Die der Haut zugewandte Kammplatte (2) ist feststehend und mit dem Gehäuse verschraubt. Das Obermesser (3) wird gegen dieses quer hin- und herbewegt. Das Obermesser wird mit Hilfe von zwei Druckgabeln in Bewegung versetzt. Der Scherdruck zwischen den Messern wird über den Verstellkopf (1) eingestellt.

## 5 Transport, Verpackung und Lagerung

### 5.1 Lieferumfang

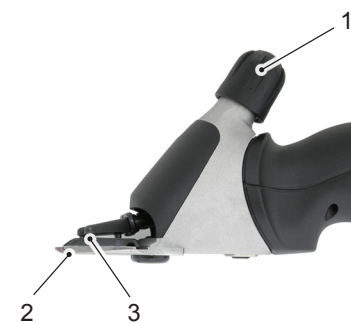
- 1 Schermaschine
- 1 Paar Schermesser
- 1 Spezial-Schraubendreher
- 1 Flasche Spezial-Schmieröl
- 1 Reinigungspinsel
- 1 Koffer für den Transport und die Aufbewahrung
- 1 Betriebsanleitung

### HINWEIS

- ▶ Prüfen Sie die Lieferung auf Vollständigkeit und auf sichtbare Schäden. Melden Sie eine unvollständige oder beschädigte Lieferung umgehend Ihrem Lieferanten/Händler.

### 5.2 Verpackung

Für die Verpackung wurden ausschliesslich umweltfreundliche Materialien verwendet.



Die Rückführung der Verpackung in den Materialkreislauf spart Rohstoffe und verringert das Abfallaufkommen. Entsorgen Sie nicht mehr benötigte Verpackungsmaterialien gemäss den örtlich geltenden Vorschriften.

### 5.3 Lagerung

**Schermaschine und Zubehör unter folgenden Bedingungen lagern:**

- Nicht im Freien aufbewahren.
- Trocken und staubfrei lagern.
- Vor Sonneneinstrahlung schützen.
- Mechanische Erschütterungen vermeiden.
- Lagertemperatur: 0 bis 40 °C.
- Relative Luftfeuchtigkeit: max. 90 %.
- Bei Lagerung länger als 3 Monate regelmässig den allgemeinen Zustand aller Teile kontrollieren.
- Die Schermaschine zwischen den Einsätzen gut gereinigt, geölt und mit entspanntem Schersystem im Gerätekofter aufbewahren (Korrosionsgefahr).

## 6 Bedienung

### 6.1 Anforderungen an den Einsatzort

- Beachten Sie die Betriebsbedingungen (siehe Kapitel **Technische Daten**).
- Steckdosen im Aussenbereich müssen mit einer Fehlerstrom-Schutzschaltung (FI) ausgerüstet sein.
- Am Arbeitsplatz muss ausreichende Beleuchtung vorhanden sein.
- Die Steckdose muss leicht zugänglich sein, so dass die Netzverbindung schnell getrennt werden kann.
- Das Anschlusskabel darf nicht straff gespannt sein oder geknickt werden.
- Sorgen Sie für ausreichende Belüftung.

### 6.2 Scherdruck einstellen



Abb. 3

Stellen Sie den Scherdruck vor Beginn der Schur wie folgt ein:

- ◆ Vor Beginn der Schur bei ausgeschalteter Maschine prüfen, ob die Mitnahmekegelstifte der Druckgabeln genau in die Positionslöcher des Obermessers eingreifen.
- ◆ Drehen Sie den Verstellkopf in Pfeilrichtung bis zum ersten spürbaren Widerstand.
- ◆ Drehen Sie den Einstellknopf um eine weitere 1/4-Drehung in Pfeilrichtung.
- ◆ Lässt das Scherergebnis nach, erhöhen Sie den Scherdruck durch eine weitere 1/4-Drehung des Einstellknopfes in Pfeilrichtung. Führt dies nicht zum gewünschten Ergebnis, müssen die Schermesser ersetzt oder nachgeschliffen werden.

### ⚠ VORSICHT

- ▶ Das Obermesser des Scherkopfes wird nur von den Mitnahmekegelstiften der Druckgabeln gehalten. Wenn der Scherdruck-Verstellkopf zu weit gelöst wird, kann das Obermesser wegfiegen und zu Verletzungen führen.

### HINWEIS

- ▶ Bei zu geringem Scherdruck können sich Haare zwischen den Schermessern ansammeln. Dies führt zu einem schlechten Scherergebnis. Reinigen Sie in diesem Fall die Schermesser, wie im **Kapitel 6.7** beschrieben.



### 6.3 Schermaschine ein- und ausschalten



Abb. 4

- ◆ Zum Einschalten der Schermaschine schieben Sie den Ein-/Ausschalter auf Position I.
- ◆ Zum Ausschalten der Schermaschine schieben Sie den Ein-/Ausschalter auf Position 0 (siehe Abb. 4).

### 6.4 Schermaschine verwenden

- ◆ Nähern Sie sich dem Tier von vorne.
- ◆ Fixieren Sie das zu scherende Tier und stellen Sie es ruhig.
- ◆ Stecken Sie den Netzstecker in die Steckdose.
- ◆ Schalten Sie die Schermaschine bereits im Sichtbereich des Tieres ein.
- ◆ Beobachten Sie das Verhalten des Tieres während der Schur.
- ◆ Schalten Sie nach der Schur die Schermaschine aus und ziehen Sie den Netzstecker aus der Steckdose.

### 6.5 Schermesser wechseln



Abb. 5

- ◆ Schalten Sie die Schermaschine aus, indem Sie den Schalterschieber auf Position "0" schieben.
- ◆ Ziehen Sie den Netzstecker aus der Steckdose.
- ◆ Drehen Sie den Verstellkopf in Pfeilrichtung bis der Widerstand nachlässt.
- ◆ Legen Sie die Schermaschine mit den Kammplattenschrauben nach oben auf eine ebene Unterlage.



Abb. 6

- ◆ Lösen Sie die Kammplattenschrauben und ziehen Sie die Kammplatte vom Scherkopf ab.
- ◆ Entnehmen Sie das Obermesser.



Abb. 7



Abb. 8

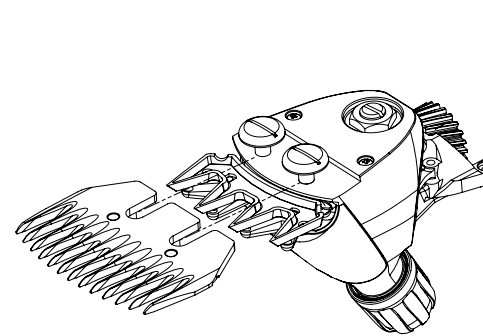

Abb. 9

- ◆ Legen Sie das neue Obermesser in die Mitnahmekegelstifte der Druckgabeln.
- ◆ Geben Sie einige Tropfen Öl auf die geschliffenen Flächen des Obermessers.

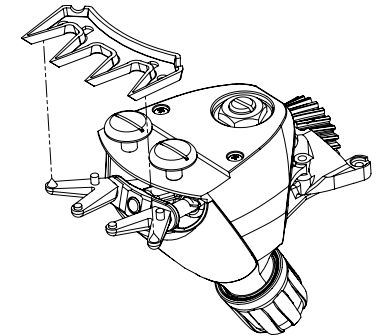
### HINWEIS

- ▶ Achten Sie bei der Montage der neuen bzw. nachgeschliffenen Schermesser auf die richtige Lage der Schermesser zueinander.
- ▶ Die Mitnahmekegelstifte der Druckgabeln müssen genau in die Positionslöcher des Obermessers eingreifen.



Abb. 10

- ◆ Montieren Sie die neue Kammplatte. Richten Sie sie dabei so aus, dass die geschliffene Fläche der Kammplatte ca. 1,5 - 2 mm über die Spitzen des Obermessers hinausragt.
- ◆ Schrauben Sie die Kammplattenschrauben fest.

## HINWEIS

- ▶ Arbeiten Sie nur mit scharfen Schermessern, ersetzen Sie stumpfe oder defekte Messer mit fehlenden Zähnen. Das korrekte Nachschleifen von Schermessern ist nur mittels Spezialmaschinen und durch den Fachmann möglich. Kontaktieren Sie in diesem Fall Ihre Servicestelle.

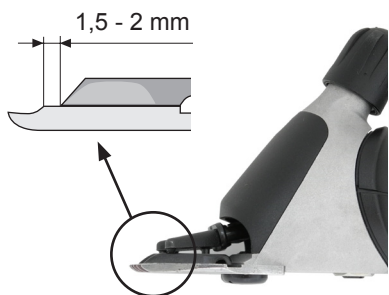
### 6.6 Schmierung



Für ein gutes Scherergebnis und zur Erhöhung der Lebensdauer der Schermaschine inklusive des Scherkopfes ist eine dünne Ölschicht zwischen dem Obermesser und der Kammplatte notwendig. Auch alle anderen beweglichen Teile des Scherkopfes müssen geschmiert werden.

- ◆ Tropfen Sie Öl auf die Schermesser und in die Schmieröffnung auf dem Scherkopf.

Abb. 11

## ACHTUNG

### Mögliche Beschädigung der Schermaschine!

Ungenügendes Ölen des Scherkopfes führt zur Erwärmung und einer reduzierten Lebensdauer von Schermaschine und Messer.

- ▶ Ölen Sie die Schermesser während der Schur ausreichend, mindestens alle 15 Minuten, damit sie nicht trocken laufen.
- ▶ Verwenden Sie nur das mitgelieferte Spezialöl oder ein Paraffin-Öl der Spezifikation ISO VG 15.

## HINWEIS

- ▶ Das mitgelieferte Öl ist giftklassefrei und verursacht weder an Haut noch an Schleimhäuten Irritationen. Es ist nach 21 Tagen zu etwa 20% abgebaut (CEL-L-33-T-82).

- Ölen Sie die Messer vor, während und nach jedem Gebrauch.
- Ölen Sie die Messer spätestens, wenn die Messer Streifen hinterlassen oder sich verlangsamen.
- Tragen Sie einige Tropfen Öl vorne und seitlich auf die Schermesser auf (siehe Abb. 11).
- Wischen Sie überschüssiges Öl mit einem weichen, trockenen Tuch ab.
- Schmier sprays enthalten nicht genug Öl für eine gute Schmierung, eignen sich jedoch zur Kühlung der Schermesser.
- Wechseln Sie beschädigte Messer sofort aus, um Verletzungen zu verhindern.

### 6.7 Reinigung

## ACHTUNG

### Unsachgemäße Reinigung.

### Gefahr der Beschädigung der Schermaschine!

- ▶ Reinigen Sie die Schermaschine nur mit einem trockenen Tuch und mit dem mitgelieferten Pinsel, den Luftfilter nur mit einem trockenen Pinsel oder einer Bürste.
- ▶ Verwenden Sie auf keinen Fall Druckluft.

### Gehäuse der Schermaschine

- ◆ Reinigen Sie das Gehäuse der Schermaschine mit einem trockenen Tuch.

### Schermesser und Scherkopf

- ◆ Reinigen Sie die Schermesser und den Scherkopf mit dem mitgelieferten Pinsel.
- ◆ Schmieren Sie die Schermesser, wie im **Kapitel 6.6** beschrieben.

### Luftfilter

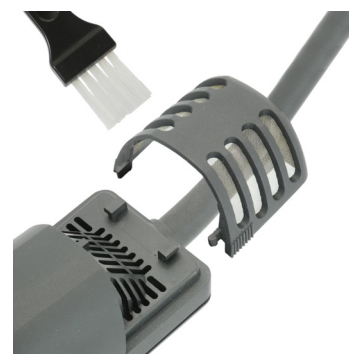

- ◆ Ziehen Sie den Luftfilter von der Schermaschine ab.
- ◆ Reinigen Sie den Luftfilter mit einem trockenen Pinsel oder einer Bürste. Achten Sie darauf, dass während der Reinigung keine Fremdkörper in die Maschine gelangen.
- ◆ Schieben Sie den Luftfilter wieder auf die Schermaschine.

Fig. 11



## ACHTUNG

### Mögliche Beschädigung der Schermaschine!

Ein Betrieb der Schermaschine ohne Luftfilter kann zu einer Beschädigung der Schermaschine führen.

- ▶ Betreiben Sie die Schermaschine nur mit korrekt montiertem Luftfilter.

## 7 Störungsbehebung

### 7.1 Sicherheitshinweise

## ⚠ GEFAHR

### Lebensgefahr durch elektrischen Strom!

Bei Kontakt mit unter Spannung stehenden Leitungen/Bauteilen besteht Lebensgefahr!

- ▶ Ziehen Sie den Netzstecker aus der Steckdose, bevor Sie mit der Störungsbehebung beginnen.
- ▶ Reparaturen an Elektrogeräten dürfen nur vom Werkskundendienst oder von Fachleuten durchgeführt werden, die vom Hersteller geschult sind.

Während der Garantiezeit darf das Gerät nur durch vom Hersteller autorisiertes Personal geöffnet werden, andernfalls erlischt der Garantieanspruch.

### 7.2 Störungsursachen und -behebung

Störung	Mögliche Ursache	Fehlerbehebung
Obermesser bewegt sich nicht über die ganze Lauffläche.	Haltefeder gebrochen.	Benachrichtigen Sie den Kundendienst.
	Exzenterwelle und/oder Kugel bzw. Schwenkkopf sind verschlissen (ungenügende Schmierung).	
	Lager sind stark abgenutzt.	
Obermesser bewegt sich nicht.	Zahnrad defekt.	Benachrichtigen Sie den Kundendienst.
	Exzenterwelle gebrochen oder verbogen.	
	Kugel fehlt.	
Scherdruckverstellkopf klemmt.	Gewinde ist verschmutzt oder rostig.	Benachrichtigen Sie den Kundendienst.
	Sicherungsring hat sich verklemmt.	
Scherdruckverstellkopf löst sich von selbst.	Sicherungsring fehlt.	Benachrichtigen Sie den Kundendienst.
	Gewindebüchse lose.	
Es kann nicht genügend Druck auf das Obermesser gegeben werden.	Haltefeder gebrochen.	Benachrichtigen Sie den Kundendienst.
	Bolzenlager fehlt.	
	Bolzenlager ist abgenutzt.	
	Schwenkkopf ist abgenutzt.	
Druckgabeln fallen heraus.	Druckgabeln sind abgenutzt.	Benachrichtigen Sie den Kundendienst.
	Sicherungsnocken an Haltefeder gebrochen.	

Störung	Mögliche Ursache	Fehlerbehebung
Motor läuft nicht oder stoppt sofort.	Scherdruck zu stark.	Reduzieren Sie den Scherdruck, wie in <b>Kapitel 6.2</b> beschrieben. Messer nachschleifen lassen.
	Brandgeruch aus dem Motorengehäuse, Motor verbrannt. Motor und/oder Elektronik defekt.	Benachrichtigen Sie den Kundendienst.
Motor läuft sehr langsam.	Schermesser wurden nicht genügend geölt.	Ölen Sie die Schermesser.
	Motor und/oder Elektronik defekt.	Benachrichtigen Sie den Kundendienst.
Schermaschine schneidet schlecht oder gar nicht.	Schermesser sind stumpf.	Benachrichtigen Sie den Kundendienst.
	Schermesser sind nicht nach Vorschrift geschliffen.	
	Scherdruck zu gering.	Erhöhen Sie den Scherdruck durch Drehen des Verstellkopfes, wie in <b>Kapitel 6.2</b> beschrieben.
	Schermesser nicht richtig montiert und/oder ausgerichtet.	Scherkopf richtig montieren, wie in <b>Kapitel 6.5</b> beschrieben. Richten Sie die Schermesser korrekt aus, siehe <b>Abb. 10</b> .
	Die Haare des Tieres sind zu nass.	Scheren Sie nur trockenes Haar.
	Haare sind zwischen Obermesser und Kammplatte eingeklemmt.	Demontieren Sie die Schermesser, reinigen, ölen und montieren Sie sie wieder, stellen Sie den Scherdruck ein.
Motorenteil wird warm.	Luftfilter verstopft.	Reinigen oder ersetzen Sie den Luftfilter.
	Scherdruck zu gross.	Verringern Sie den Scherdruck.
	Lager defekt.	Benachrichtigen Sie den Kundendienst.

## 8 Ersatzteile

Siehe Ersatzteilzeichnung am Ende dieser Betriebsanleitung.

## ⚠ VORSICHT

**Falsche oder fehlerhafte Ersatzteile können zu Beschädigungen, Fehlfunktionen oder Totalausfall führen sowie die Sicherheit beeinträchtigen.**

- ▶ Verwenden Sie nur Originalersatzteile des Herstellers. Beschaffen Sie die Ersatzteile über Vertragshändler oder direkt beim Hersteller.

## HINWEIS

- ▶ Bei Verwendung nicht freigegebener Ersatzteile verfallen sämtliche Garantie-, Service-, Schadenersatz- und Haftpflichtansprüche gegen den Hersteller oder seine Beauftragten, Händler und Vertreter.

Während der Garantiezeit darf das Gerät nur durch vom Hersteller autorisiertes Personal geöffnet werden, andernfalls erlischt der Garantieanspruch.

Pos. Nr.	Bezeichnung	Stückzahl	Pos. Nr.	Bezeichnung	Stückzahl
	Schermaschine		31	Schalterschieber	1
1	Schafscherkopf komplett	1	32	Gehäuseschale oben	1
2	Verstellkopf Schaf	1	33	Schalterrastrierung	1
3	Schafscherkopfdeckel	1	34	Motor komplett	1
4	Haltefeder	1	35	Lagerflansch vorne	1
5	Schwenkkopf	1	36	Stator	1
6	Gabelhalter	1	37	Kugellager 8-19-6	2
7	Druckgabel rechts	1	38	Sicherungsscheibe	1
8	Druckgabel links	1	39	Rotor inkl. Kugellager	1
9	Senkschraube M4 x 8	2	40	Spielausgleichscheibe 626	1
10	Kugel	1	41	Lagerflansch hinten mit Kohlenfedern	1
11	Exzenterwelle Schaf	1	42	Kohlenfeder	2
12	Kugellager 608-2RS	1	43	PH-Schraube M4 x 10	1
13	Kammlattensch. Schaf	2	44	Lüfterrad	1
14	Sicherungsmutter	1	45	Kohlenbürste	2
15	Drehpunktschraube	1	46	Motorklammer	4
16	Schafscherkopfgehäuse	1	47	Gehäuseschale unten	1
17	Kugellager 608-2Z	1	48	Kabelklemme	1
18	Zahnrad Z22 Schaf	1	49	Knickschutzülle	1
19	Sicherungsscheibe	1	50	PCB	1
20	Gewindebüchse	1	51	Kontaktdraht	1
21	Sicherungsring	1	52	PT-Schraube KA30 x 16	13
22	Bolzenlager	1	53	Kabel	1
30	Luftfilter	1			

## 9 Entsorgung



### ACHTUNG

#### Umweltschäden bei falscher Entsorgung!

- ▶ Elektroschrott, Schmier- und andere Hilfsstoffe unterliegen der Sondermüllbehandlung und dürfen nur von zugelassenen Fachbetrieben entsorgt werden!

### HINWEIS

- ▶ Übergeben Sie die Schermaschine zur Entsorgung an eine Servicestelle oder nahe gelegene Elektro-Fachwerkstatt.

# Contents

<b>1 IMPORTANT SAFEGUARDS.....</b>	<b>20</b>
<b>2 General .....</b>	<b>21</b>
2.1 Warranty provisions .....	21
2.2 Customer service .....	21
2.3 Limitation of liability .....	21
2.4 Copyright .....	22
2.5 Symbols used .....	22
2.6 Intended use .....	22
<b>3 Safety .....</b>	<b>23</b>
3.1 General .....	23
3.2 Personnel requirements .....	23
3.3 Dangers that can be caused by the device .....	24
3.4 Personal protective equipment (PPE) .....	26
<b>4 Specifications .....</b>	<b>26</b>
<b>5 Design and function .....</b>	<b>27</b>
5.1 Design .....	27
5.2 Functional description .....	27
<b>6 Transport, packaging and storage .....</b>	<b>28</b>
6.1 Box contents .....	28
6.2 Packaging .....	28
6.3 Storage .....	28
<b>7 Operation .....</b>	<b>29</b>
7.1 Requirements at the place of use .....	29
7.2 Adjusting the clipping pressure .....	29
7.3 Switching the clipper on and off .....	30
7.4 Using the clipper .....	30
7.5 Replacing the clipping blades .....	30
7.6 Lubrication .....	32
7.7 Cleaning .....	33
<b>8 Troubleshooting .....</b>	<b>34</b>
8.1 Safety information .....	34
8.2 Causes of malfunctions and their rectification .....	34
<b>9 Spare parts .....</b>	<b>35</b>
<b>10 Disposal .....</b>	<b>36</b>

# 1 IMPORTANT SAFEGUARDS

## DANGER

**Commercial Clipper. When using an electrical appliance, read all instructions before use.**

To reduce the risk of electric shock:

- ▶ Do not reach for an appliance that has fallen into water. Unplug immediately.
- ▶ Do not place or store appliance where it can fall or be pulled into a tub or sink.
- ▶ Do not place in or drop into water or other liquid.
- ▶ Unplug this appliance before cleaning, putting on, or taking off parts.
- ▶ Keep unit dry at all times.

## CAUTION

**Commercial Clipper. When using an electrical appliance, read all instructions before use.**

To reduce the risk of burns, fire, electric shock, or injury to persons:

- ▶ An appliance should never be left unattended when it is plugged in (except for charging).
- ▶ Close supervision is necessary when this appliance is used by vulnerable persons.
- ▶ Use this appliance only for its intended use as described in this manual. Do not use attachments not recommended by the manufacturer.
- ▶ Never operate this appliance if it has a damaged cord or plug, if it is not working properly, if it has been dropped or damaged, or dropped into water. Return the appliance to a service center for examination and repair.
- ▶ Keep the charger cord away from heated surfaces.
- ▶ Never drop or insert any object into opening.
- ▶ Do not use this appliance with a damaged or broken comb or blade, as cut or scratched skin may result.
- ▶ Do not wrap cord around unit when storing. Continuous stress on the charger cord can damage cord insulation and result in a shock hazard.
- ▶ Avoid contact with moving blades.
- ▶ To disconnect, move the on/off switch to "OFF", then remove plug from outlet.
- ▶ During use, do not place or leave the appliance where it is expected to:
  - ◆ subject to damage by animal, or
  - ◆ exposed to weather.
- ▶ This appliance is for clipping and trimming animals only.
- ▶ Avoid tangling or kinking the cord while clipping. Should the cord become tangled or kinked, stop clipping and straighten the cord.

Continued on next page

- ▶ This appliance is not intended for use by persons, (including children) with reduced physical, sensory or mental capabilities, or lack of experience and knowledge, unless they have been given supervision or instruction concerning use of the appliance by a person responsible for their safety.  
Children should be supervised to ensure that they do not play with the appliance.
- ▶ Ensure that your clipper is serviced only by a qualified repair person.

**DO NOT USE THIS CLIPPER UNTIL YOU HAVE READ THESE OPERATING INSTRUCTIONS.**

**OPERATE ON VOLTAGE SPECIFIED ON CLIPPER.**

## SAVE THESE INSTRUCTIONS.

### 2 General

These instructions make it possible for you to use this device safely and efficiently. Read these instructions carefully before beginning to use the device.

A basic prerequisite for working safely is respecting all stated safety instructions and handling instructions in this manual.

Retain these instructions permanently. If you pass on the device to a third party, also give them these instructions.

#### 2.1 Warranty provisions

Warranty provisions may be found in the manufacturer's General Terms and Conditions.

#### 2.2 Customer service

Our customer service department and our authorised service centres are available for technical information.

In addition, our employees are always interested in new information and feedback resulting from usage, which could be valuable in improving our products.

#### 2.3 Limitation of liability

All statements and tips in this manual were assembled by taking into consideration applicable standards and regulations, the latest technology and insights gained from our many years of experience.

The manufacturer takes no responsibility for damages resulting from:

- Ignoring the manual.
- Non-intended uses of the device.
- Use by untrained personnel.
- Technical alterations.
- Use of non-original spare parts.

The actual goods delivered can deviate from the explanations and images presented here

in the case of special versions, the utilization of additional ordering options or as a result of the latest technical upgrades.

## 2.4 Copyright

This document is copyright-protected. Any reproduction or copying, in whole or in part, as well as the reproduction of images, even when changed, can only be carried out with the written agreement of the manufacturer.

## 2.5 Symbols used

### DANGER

**A warning at this danger level designates an imminently dangerous situation.**

If the dangerous situation is not avoided, it will lead to death or serious injury.

- ▶ To avoid the danger, follow the instructions shown.

### CAUTION

**A warning at this danger level designates a possibly dangerous situation.**

If the dangerous situation is not avoided, it can lead to injury.

- ▶ To avoid the danger, follow the instructions shown.

### NOTICE

**A warning at this danger level designates possible property damage.**

If the dangerous situation is not avoided, it can lead to property damage.

- ▶ To avoid the danger, follow the instructions shown.

### NOTE

- ▶ This advice designates additional information that simplifies operation of the device.

## 2.6 Intended use

The device is exclusively for shearing sheep, goats and llamas, alpacas and other camelidae.

Any other use or use extending beyond the above is considered unauthorised.

### CAUTION

**Danger from unauthorised use!**

Danger can result from unauthorised and/or other kind of use.

- ▶ Use the device only as intended.
- ▶ Limit yourself to the procedures described in this manual.

Claims of any nature for damage resulting from unauthorised use will not be recognised.

Such use is entirely at the own risk of the operator.

### CAUTION

**Danger resulting from misuse!**

In particular, the following applications of the device are prohibited:

- ▶ Use of the device on humans.
- ▶ Clipping of other types of animals, especially dangerous animals such as predators.

## 3 Safety

### 3.1 General

### DANGER

**Danger from not respecting the safety instructions!**

Ignoring the manual and safety precautions presented in this manual will lead to serious injury as well as damage to the device and people.

- ▶ The warnings and instructions in this manual must be observed.

Observe the following safety instructions:

- Do not leave the clipper unattended as long as the plug is plugged in.
- Store the clipper out of reach of children.

### 3.2 Personnel requirements

- This clipper may only be operated by persons who one can expect to carry out their work responsibly. Persons whose ability to react is undermined by, for example, drugs, alcohol or medication should not be allowed to use the device.
- The operator must be experienced in dealing with the animals to be clipped.
- Children are strictly prohibited from operating the device.

#### Unauthorised persons

### CAUTION

**Danger for and from unauthorised persons!**

Unauthorised persons who do not meet the requirements described here will not be able to recognise dangers in the work area.

- ▶ Prohibit access by unauthorised persons to the location where the clipping is being performed.
- ▶ If in doubt, approach the persons and instruct them to leave the work area.
- ▶ Stop your work until unauthorised persons have left the work area.



### 3.3 Dangers that can be caused by the device

#### 3.3.1 Danger from electrical current

## DANGER

### **Mortal danger from electrical current!**

Mortal danger can result from contact with current-carrying conductors or components!

- ▶ Always disconnect the power cable of the clipper from the mains by pulling the plug, not the cord.
- ▶ Before every use, check the clipper for externally visible damage. Do not operate a damaged clipper.
- ▶ Only ever insert the electrical plug of the clipper into an undamaged socket.
- ▶ Never wrap the power cable around the clipper and keep it away from hot surfaces and objects.
- ▶ Only permit repairs to the clipper to be made by authorised dealers or the factory customer service department; this applies especially to the replacement of a damaged power cord.
- ▶ Before plugging the clipper in, compare the electrical connection data (voltage and frequency) on the nameplate with that of your electric mains. These data must be identical so that no damage occurs to the device. When in doubt, ask your specialised electrical dealer.
- ▶ Do not, under any circumstances, open the housing of the clipper. If voltage-bearing connectors are disturbed or the electrical and mechanical construction is modified, there is risk of electric shock.
- ▶ Keep moisture away from the clipper. It can lead to short circuits. If you suspect that moisture has penetrated the device, do not switch it on again and take it to a repair shop.
- ▶ Never clip wet animals.
- ▶ Only clean the clipper when dry, using a brush or the enclosed cleaning brush.
- ▶ Never submerge the clipper in water or other liquids.
- ▶ Always switch the clipper off before working on it. Pull the plug from the socket to prevent the device from being switched on inadvertently.
- ▶ Never operate this appliance with the air openings blocked or while on a soft surface, such as a bed or couch, where it is possible for the air openings to be blocked. Keep the air openings free of lint, hair, and similar objects.

#### 3.3.2 Animals

## CAUTION

### **Danger of injury by animals!**

The noise of the device can disturb animals. A kick, an attack or the body weight of the animal can lead to injuries.

- ▶ Only persons who have experience with the animals to be clipped are permitted to clip the animals.
- ▶ Before beginning shearing, remove foreign objects from the coat (wire, wood etc.).
- ▶ Secure the animal sufficiently and calm it before starting work.
- ▶ Proceed with caution when working.
- ▶ Call in a second person if necessary.

#### 3.3.3 Clipping blade

## CAUTION

### **Danger from moving components!**

The moving clipping blade and its sharp edges can cause injuries.

- ▶ Proceed with caution when working.
- ▶ Avoid any contact with the moving clipping blades.
- ▶ Do not touch the area around the clipping blade while it is still plugged into a power source, even when the device is turned off. For work on the clipping blade/clipping head, always disconnect the electrical power first.
- ▶ Do not use damaged shears with blunt or missing teeth. Only work with sharp shears sharpened by a specialist workshop.
- ▶ The upper blade of the shearing head is only held by the tapered pins of the chicken feet drive. If the shear-pressure adjustment head is released too much, the upper blade can fly off and result in injuries.

## CAUTION

### **Danger of burns!**

Insufficient oiling of the clipping head leads to warming. This may agitate the animals.

- ▶ When clipping, oil the clipping blades and clipping head through the lubrication opening provided for this purpose at least every 15 minutes so that the blades do not run dry.

### 3.4 Personal protective equipment (PPE)

#### ⚠ CAUTION

##### Danger of injury through incorrect or missing protective equipment!

Personal protective equipment is required when working, in order to minimise the possibility of endangering health.

► Always wear the protective equipment required for the current task when performing work.



Slip-resistant shoes to protect against slipping on slippery surfaces.



Protective goggles to protect eyes from flying parts.



Close-fitting protective clothing with low tensile strength, tight sleeves and no protruding parts. The main purpose of this is to protect against clothing being caught by moving device parts.

Do not wear rings, necklaces or other jewellery.



Work gloves to protect against injury.



The acoustic emission while operating the device is typically 79 dB(A). We recommend that you always wear ear protection when working with the device.

### 4 Specifications

Handle	Ø 54 mm
Length	301 mm
Weight (without cable)	1.24 kg
Voltage	See nameplate on the device
Maximum current	
Frequency	
Power drawn	
Speed	
Noise emission (L <sub>PA</sub> )	79 dB(A) (EN 60745-1:2009)
Uncertainty K	3 dB
Ambient temperature range	0 - 40 °C
Maximum relative humidity	10 - 90%

We reserve the right to make technical changes and improvements without notice.

### 5 Design and function

#### 5.1 Design

Fig. 1

- 1 Clipping blade
- 2 Lubrication opening
- 3 Clipping head
- 4 Clipping pressure adjustment
- 5 Motor unit
- 6 ON/OFF switch
- 7 Air filter
- 8 Cable



#### 5.2 Functional description

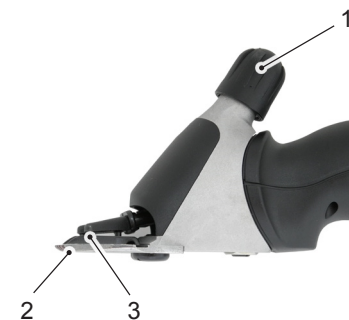

Fig. 2

The shearing machine is used to shear sheep, goats and llamas, alpacas and other camelidae. Two comb-like blades serve as cutting tools. The comb plate (2) closest to the skin of the animal is fixed and attached to the housing. The upper blade (3) moves back and forth against the lower blade. The upper blade is set in motion with the help of two chicken feet. The clipping pressure between the blades is adjusted via the adjustable head (1).

## 6 Transport, packaging and storage

### 6.1 Box contents

- 1 clipper
- 1 pair of clipping blades
- 1 special screwdriver
- 1 bottle of special lubricating oil
- 1 cleaning brush
- 1 case for transport and storage
- 1 manual

#### NOTE

- ▶ Check to ensure the completeness of the contents and that there is no damage. Please report incomplete package contents or any apparent damage immediately to your supplier/dealer.

### 6.2 Packaging

Only environmentally friendly materials are used for packaging.



The return of the packaging saves raw materials and reduces the volume of waste. Dispose of packaging materials that are no longer needed in accordance with locally applicable regulations.

### 6.3 Storage

Store the clipper and its accessories under the following conditions:

- Do not store out of doors.
- Store in a dry and dust-free area.
- Protect from direct sunlight.
- Avoid mechanical shock and vibration.
- Storage temperature: 0 to 40 °C.
- Relative humidity: max. 90%.
- If stored for longer than three months, check the general condition of all parts regularly.
- When not using the clipper, store it in the case making sure it is well cleaned, lubricated and that the clipping elements are not spring loaded (risk of corrosion).

## 7 Operation

### 7.1 Requirements at the place of use

- Observe the manual (see chapter **Specifications**).
- Outdoor electrical sockets must be fitted with a residual current device (RCD).
- The work place must have adequate lighting.
- The electrical socket must be easily accessible so that the device can be quickly disconnected from the mains.
- The cable must not be taut or kinked.
- Make sure there is adequate ventilation.

### 7.2 Adjusting the clipping pressure



Fig. 3

Set the clipping pressure as follows before you start clipping:

- ◆ Before beginning shearing when the machine is switched off, check to make sure that the tapered pins of the chicken feet drive exactly engage in the positioning holes of the upper blade.
- ◆ Turn the adjusting knob in the direction of the arrow until you feel resistance.
- ◆ Turn the knob another 1/4 turn in the direction of the arrow.
- ◆ If the clipping quality deteriorates, increase the clipping pressure by turning the adjusting knob another 1/4 turn in the direction of the arrow. If this does not produce the desired result, the blades must be replaced or sharpened.

#### ⚠ CAUTION

- ▶ The upper blade of the shearing head is only held by the tapered pins of the chicken feet drive. If the shear-pressure adjustment head is released too much, the upper blade can fly off and result in injuries.

#### NOTE

- ▶ If the clipping pressure is too low, hair can gather between the clipping blades. This results in a poor clipping quality. In this case, clean the clipping blades as described in **chapter 7.7**.

### 7.3 Switching the clipper on and off



Fig. 4

- ◆ To switch the clipper on, slide the ON/OFF switch to the position 1.
- ◆ To switch the clipper off, slide the ON/OFF switch to the position 0 (see Fig. 4)

### 7.4 Using the clipper

- ◆ Approach the animal from the front.
- ◆ Secure the animal to be clipped and calm it down.
- ◆ Plug the power plug into the socket.
- ◆ Switch the clipper on while you are in the visual range of the animal.
- ◆ Observe the animal's behaviour while clipping.
- ◆ Switch the clipper off after you have finished clipping and pull the plug from the socket.

### 7.5 Replacing the clipping blades



Fig. 5

- ◆ Switch the clipper off by sliding the switch to the position "0".
- ◆ Pull the plug from the socket.
- ◆ Turn the adjusting knob in the direction of the arrow until the resistance decreases.
- ◆ Place the clipper with the comb plate screws facing up onto a flat surface.



Fig. 6

- ◆ Release the comb plate screws and pull the comb plate from the shearing head.
- ◆ Remove the upper blade.

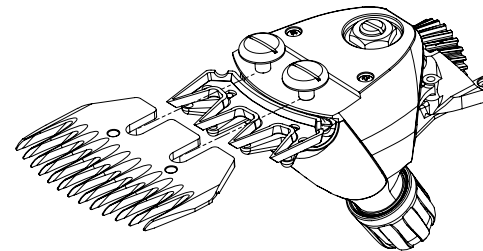

Fig. 7

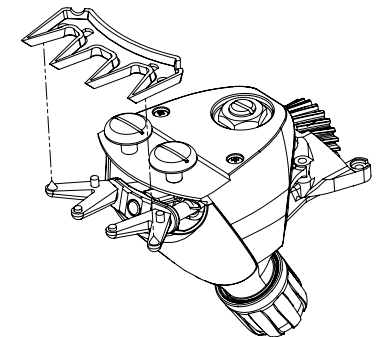

Fig. 8



Fig. 9

- ◆ Place the new upper blade in the tapered pins of the chicken feet drive
- ◆ Apply a few drops of oil on the polished surfaces of the upper blade.

#### NOTE

- ▶ Make sure the clipping blades are positioned correctly when installing the new or sharpened blades.
- ▶ The tapered pins of the chicken feet drive must engage exactly in the positioning holes of the upper blade.

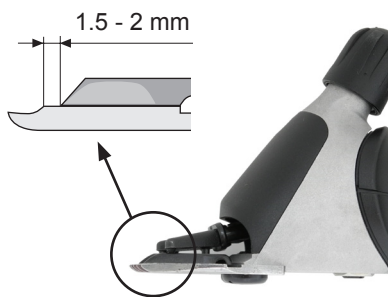

Fig. 10

- ◆ Install the new comb plate. Align it so that the ground surface of the comb plate protrudes approx. 1.5 - 2 mm above the point of the upper blade.
- ◆ Tighten the comb plate screws.

## NOTE

- ▶ Work only with sharp clipping blades and replace dull blades and blades with missing teeth. Proper sharpening of clipping blades is only possible by an expert using specialised equipment. When faced with the need to sharpen the blades, contact your service centre.

## 7.6 Lubrication



Fig. 11

To ensure a well-clipped animal and to increase the life of the device including the shearing head, it is necessary to apply a thin coat of oil between the upper blade and comb plate. All other moving parts of the clipping head must also be lubricated.

- ◆ Apply some drops of oil onto the clipping blades and into the lubrication opening.

## NOTICE

### Possible damage to the clipper!

Insufficient oiling of the clipping head will lead to warming and will shorten the life of the clipper and its blades.

- ▶ Oil the clipping blades adequately during the clipping session, at least once every 15 minutes, so that they do not run dry.
- ▶ Only use the special oil supplied or a paraffin oil conforming to the ISO VG 15 specification.

## NOTE

- ▶ The supplied oil is free of poisonous substances and will not cause irritations on either skin or mucous membranes. After 21 days, it will have degraded to about 20% (CEL-L-33-T-82).

- Oil the blades before, during and after every use.
- Oil the blades at the latest when the blades leave streaks or slow down.
- Apply several drops of oil on the front and on the sides of the clipping blades (see Fig. 11)
- Wipe excess oil off with a soft, dry cloth.
- Lubricating sprays do not contain enough oil for good lubrication, but are suitable for cooling the clipping blades.
- Immediately replace damaged or notched blades in order to avoid injuries.

## 7.7 Cleaning

## NOTICE

### Improper cleaning.

#### Risk of damaging the clipper.

- ▶ Use only a dry cloth and the brush provided to clean the clipper. Use only a dry brush to clean the air filter.
- ▶ Never use compressed air for cleaning.

### Housing of the clipper

- ◆ Clean the housing of the clipper with a dry cloth.

### Shearing blade and shearing head

- ◆ Use the brush supplied to clean the shearing blade and shearing head.
- ◆ Lubricate the clipping blades as described in **chapter 7.6**.



### Air filter

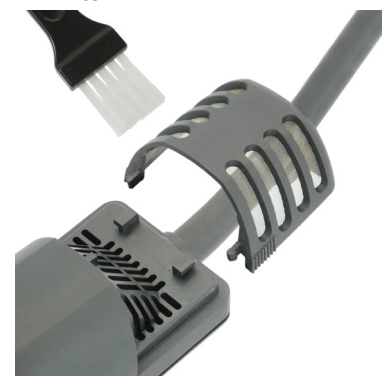

Fig. 12

- ◆ Remove the air filter from the clipper.
- ◆ Clean the air filter with a dry brush or a nailbrush. Make sure no foreign objects get into the device while cleaning it.
- ◆ Slide the air filter back on the clipper.



## NOTICE

### Possible damage to the clipper!

Operating the clipper without the air filter can damage the clipper.

- Only use the clipper with a properly fitted air filter.

## 8 Troubleshooting

### 8.1 Safety information

## ⚠ DANGER

### Mortal danger from electrical current!

Mortal danger can result from contact with current-carrying conductors or components!

- Pull the plug from the socket before you start troubleshooting.
- Repairs to electrical devices must only be carried out by the factory service department or specialists who have been trained by the manufacturer.

During the warranty period the device must be opened only by personnel authorised by the manufacturer, else the warranty will be void.

### 8.2 Causes of malfunctions and their rectification

Malfunction	Possible cause	Corrective measure
The upper blade does not move across the full bearing surface.	Retaining spring broken.	Notify customer service.
	Crankshaft and/or ball and shearing head are worn (insufficient lubrication).	
	Bearing is heavily worn.	
Upper blade does not move.	Defective gear.	Notify customer service.
	Crankshaft is broken or bent.	
	Ball is missing.	
Shearing pressure adjustment-knob is jammed	Thread is dirty or rusty.	Notify customer service.
	Tension retaining ring is jammed.	
Shearing pressure adjustment-knob automatically releases.	Snap ring missing.	Notify customer service.
	Threaded insert is loose.	
Not enough pressure can be applied to the upper blade.	Retaining spring broken.	Notify customer service.
	Sliding sleeve is missing.	
	Sliding sleeve is worn.	
	Swivelling fork is worn.	
	Chicken feet are worn.	
Chicken feet fall out.	Securing cams on the retaining spring are broken.	Notify customer service.

Malfunction	Possible cause	Corrective measure
Motor does not run or stops immediately.	Clipping pressure too strong.	Reduce the clipping pressure, as described in <b>chapter 7.2</b> . Have the blades sharpened.
	Burnt smell emanating from the motor housing; motor burnt.	
	Motor and/or electronics defective.	Notify customer service.
Motor runs very slowly.	Clipping blades not lubricated adequately.	Lubricate the clipping blades.
	Motor and/or electronics defective.	Notify customer service.
Clipper is cutting poorly or not at all.	Cutting blades are dull.	Notify customer service.
	Clipping blades are not properly sharpened.	
	Clipping pressure too low.	Increase the clipping pressure by turning the adjusting knob as described in <b>chapter 7.2</b> .
	Shearing blade is incorrectly installed and/or aligned.	Correctly install the shearing blade, as described in <b>chapter 7.5</b> . Align the clipping blades correctly, see <b>Fig. 10</b> .
	The animal's hair is too wet.	Only clip dry hair.
Motor unit heats up.	Hairs are stuck between upper and lower blade.	Remove the clipping blades; clean, lubricate and install them again; set the clipping pressure.
	Air filter clogged.	Clean or replace the air filter.
	Clipping pressure too high.	Reduce the clipping pressure.
	Defective bearing.	Notify customer service.

## 9 Spare parts

See spare parts list at the end of this manual.

## ⚠ CAUTION

**Incorrect or defective spare parts can lead to damage, malfunction and complete failure and can jeopardise safety.**

- Use only original spare parts from the manufacturer. Obtain spare parts from an authorised dealer or directly from the manufacturer.

## NOTE

- If non-approved parts are used, all warranty, service, compensation and liability claims against the manufacturer or its employees, dealers and representatives will be forfeited.

During the warranty period the device must be opened only by personnel authorised by the manufacturer, else the warranty will be void.

Item No.	Description	Quantity	Item No.	Description	Quantity
	Clipper		31	Slide switch	1
1	Sheep clipping head, complete	1	32	Upper housing cover	1
2	Adjusting knob, sheep	1	33	Switch detent	1
3	Sheep shearing head cover	1	34	Motor, complete	1
4	Retaining spring	1	35	Front bearing flange	1
5	Swivelling fork	1	36	Stator	1
6	Gauge plate	1	37	Ball bearing 8-19-6	2
7	Chicken feet, right	1	38	Lock washer	1
8	Chicken feet, left	1	39	Rotor incl. ball-bearing	1
9	PH screw M4x8	2	40	Play compensation disc 626	1
10	Ball	1	41	Bearing flange, rear, with carbon brush springs	1
11	Crankshaft sheep	1	42	Carbon brush spring	2
12	Ball bearing 608-2RS	1	43	PH screw M4x10	1
13	Comb screw Sheep	2	44	Impeller	1
14	Locknut	1	45	Carbon brush	2
15	Centre post	1	46	Motor bracket	4
16	Sheep shearing-head case	1	47	Bottom housing cover	1
17	Ball bearing 608-2Z	1	48	Cable grip	1
18	Gear Z22, sheep	1	49	Anti-kink sleeve	1
19	Lock washer	1	50	PCB	1
20	Tension nut bushing screw	1	51	Contact wire	1
21	Snap ring	1	52	PT-screw Kombitorx KA30 x 16	13
22	Sliding sleeve	1	53	Cable	1
30	Air filter	1			

## 10 Disposal



### NOTICE

**Environmental damage if improperly disposed of!**

- ▶ Special waste handling is required for electrical waste, lubricants and other tools. These can only be disposed of through qualified specialists!

### NOTE

- ▶ Dispose of the clipper at a service centre or nearby electrical workshop.

# Sommaire

<b>1 MESURES DE SÉCURITÉ IMPORTANTES .....</b>	<b>38</b>
<b>2 Généralités .....</b>	<b>39</b>
2.1 Dispositions en matière de garantie .....	39
2.2 Service Clientèle .....	39
2.3 Limitation de responsabilité .....	40
2.4 Droit d'auteur .....	40
2.5 Symboles usités .....	40
2.6 Usage conforme .....	41
<b>3 Sécurité .....</b>	<b>42</b>
3.1 Généralités .....	42
3.2 Exigences envers le personnel .....	42
3.3 Risques susceptibles de découler de l'utilisation du produit .....	43
3.4 Équipement de protection individuelle (EPI) .....	45
<b>4 Caractéristiques techniques .....</b>	<b>45</b>
<b>5 Structure et fonctionnement .....</b>	<b>46</b>
5.1 Structure .....	46
5.2 Description du fonctionnement .....	46
<b>6 Transport, emballage et conservation .....</b>	<b>47</b>
6.1 Matériel fourni .....	47
6.2 Emballage .....	47
6.3 Conservation .....	47
<b>7 Utilisation .....</b>	<b>48</b>
7.1 Exigences relatives au lieu d'utilisation .....	48
7.2 Réglage de la pression des lames .....	48
7.3 Mise en marche et extinction de la tondeuse .....	49
7.4 Utilisation de la tondeuse .....	49
7.5 Remplacement des lames de coupe .....	49
7.6 Lubrification .....	51
7.7 Nettoyage .....	52
<b>8 Réparation .....</b>	<b>53</b>
8.1 Consignes de sécurité .....	53
8.2 Causes des pannes et réparation .....	53
<b>9 Pièces détachées .....</b>	<b>54</b>
<b>10 Élimination .....</b>	<b>55</b>

# 1 MESURES DE SÉCURITÉ IMPORTANTES

## DANGER

**Tondeuse commerciale. Avant toute utilisation d'un appareillage électrique, lire en entier la notice d'instructions.**

Pour réduire le risque d'électrocution :

- ▶ Ne pas tenter d'atteindre un appareil tombé dans l'eau. Le débrancher immédiatement.
- ▶ Ne pas placer ni stocker l'appareil dans un endroit où il risque de tomber ou d'être poussé dans une baignoire ni où il risque de couler.
- ▶ Ne pas placer ni laisser tomber l'appareil dans l'eau ni dans un autre liquide.
- ▶ Débrancher l'appareil avant de le nettoyer, d'ajouter ou de retirer des pièces.
- ▶ Toujours conserver l'appareil au sec.

## ATTENTION

**Tondeuse commerciale. Avant toute utilisation d'un appareillage électrique, lire en entier la notice d'instructions.**

Pour réduire le risque de brûlure, d'incendie et d'électrocution et autres blessures corporelles :

- ▶ Un appareil ne doit jamais être laissé branché sans surveillance, sauf pour le recharger.
- ▶ Si cet appareil est utilisé par des personnes vulnérables, il faut les surveiller attentivement.
- ▶ Cet appareil ne doit être utilisé que pour l'usage prévu, tel qu'indiqué dans ce manuel. Ne pas utiliser d'accessoires non recommandés par le fabricant.
- ▶ Ne jamais faire fonctionner cet appareil si le cordon ou la prise sont endommagés, s'il ne fonctionne pas correctement, s'il a subi une chute ou a été endommagé ou plongé dans l'eau.  
Retourner l'appareil à un centre SAV pour le contrôler et le réparer.
- ▶ Maintenir le cordon du chargeur à l'écart des surfaces chauffées.
- ▶ Ne jamais faire tomber ni insérer d'objets dans l'ouverture.
- ▶ Ne pas utiliser cet appareil si le peigne ou la lame sont endommagés car il risquerait de couper ou égratigner la peau.
- ▶ Pour le stockage, ne pas enrouler le cordon secteur autour de l'appareil. Un effort permanent sur le cordon du chargeur peut endommager l'isolant et faire apparaître un risque d'électrocution.
- ▶ Éviter tout contact avec les lames en mouvement.
- ▶ Pour le débrancher, placer l'interrupteur marche/arrêt en position « OFF » puis retirer la prise du secteur.

Suite à la page suivante

- ▶ En cours d'utilisation, ne pas placer ni abandonner l'appareil là où on peut s'attendre à ce que :
  - ◆ il soit endommagé par un animal ou
  - ◆ exposé aux intempéries.
- ▶ Cet appareil est exclusivement destiné à tondre ou entretenir le pelage animal.
- ▶ Éviter d'enchevêtrer et d'entortiller le cordon secteur pendant la tonte. Si cela se produit, arrêter la tonte et remettre le cordon aussi droit que possible.
- ▶ Cet appareil n'est pas destiné à être utilisé par des personnes (enfants compris) dont les capacités physiques, sensorielles ou mentales sont réduites, qui manquent d'expérience et de connaissances, à moins qu'elles ne soient supervisées ou instruites sur l'utilisation de l'appareil par une personne responsable de leur sécurité. Les enfants peuvent utiliser l'appareil sous la supervision d'un adulte qui s'assurera qu'ils ne jouent pas avec.
- ▶ Assurez-vous que votre tondeuse est entretenue par un technicien qualifié.

**NE PAS UTILISER CETTE TONDEUSE SANS AVOIR LU CES INSTRUCTIONS D'UTILISATION.**

**FAIRE FONCTIONNER SUR LA TENSION SPÉCIFIÉE SUR LA TONDEUSE.**

**CONSERVER CES INSTRUCTIONS EN LIEU SÛR.**

## 2 Généralités

La présente notice d'utilisation vous permet d'utiliser l'appareil avec efficacité et en toute sécurité. Lisez-la attentivement avant de commencer à travailler.

L'observation de toutes les consignes de sécurité et d'utilisation indiquées est la condition indispensable pour travailler sans risques.

Conservez la notice. En cas de transmission de l'appareil à des tiers, veuillez remettre aussi ce document.

### 2.1 Dispositions en matière de garantie

Les dispositions en matière de garantie sont incluses dans les conditions générales de vente du fabricant.

### 2.2 Service Clientèle

Notre service Clientèle et nos centres techniques agréés sont à votre disposition pour tout renseignement technique.

De plus, nos collaborateurs portent un intérêt constant aux informations et expériences nouvelles qui découlent de l'utilisation de l'appareil et qui peuvent être précieuses pour l'amélioration de nos produits.

## 2.3 Limitation de responsabilité

Toutes les instructions et remarques de cette notice ont été rassemblées en tenant compte des normes et directives en vigueur, de l'état le plus récent de la technique ainsi que des connaissances et expériences acquises de longue date.

Le fabricant décline toute responsabilité pour les dommages causés par :

- l'inobservation de la notice d'utilisation.
- l'usage non conforme de l'appareil.
- l'intervention de personnel sans formation.
- des modifications techniques.
- l'emploi de pièces détachées non fournies par le fabricant.

En cas de modèles spéciaux, de recours aux options de commande supplémentaires ou de modifications techniques extrêmement récentes, le matériel fourni est susceptible de différer des descriptions et représentations de cette notice.

## 2.4 Droit d'auteur

Ce document est protégé par le droit d'auteur. Toute duplication et/ou réimpression (y compris d'extraits) ainsi que la reproduction des figures (y compris sous une forme modifiée) ne sont possibles qu'avec l'autorisation écrite du fabricant.

## 2.5 Symboles utilisés

### **DANGER**

**Un avertissement de ce niveau de danger désigne une situation dangereuse imminente.**

Cette situation dangereuse peut entraîner la mort ou de graves blessures si elle n'est pas évitée.

- ▶ Pour éviter le danger, suivre les instructions stipulées ici.

### **ATTENTION**

**Un avertissement de ce niveau de danger désigne une situation potentiellement dangereuse.**

Cette situation dangereuse peut entraîner des blessures si elle n'est pas évitée.

- ▶ Pour éviter le danger, suivre les instructions stipulées ici.

### **AVIS**

**Un avertissement de ce niveau de danger désigne un dommage matériel potentiel.**

Cette situation dangereuse peut entraîner des dommages matériels si elle n'est pas évitée.

- ▶ Pour éviter le danger, suivre les instructions stipulées ici.

### **REMARQUE**

- ▶ Une remarque désigne des informations supplémentaires destinées à faciliter l'utilisation de l'appareil.

## 2.6 Usage conforme

Utiliser l'appareil uniquement pour tondre des moutons, des chèvres, des lamas, des alpagas et d'autres camélidés.

Tout usage autre ou divergent est considéré comme non conforme.

### **ATTENTION**

**Risque dû à un usage non conforme !**

Des dangers peuvent découler d'un usage non conforme et/ou d'une autre nature.

- ▶ Se servir uniquement de l'appareil conformément à l'usage prévu.
- ▶ Respecter les procédures décrites dans la présente notice d'utilisation.

Toutes prétentions de quelconque nature résultant de dommages causés par un usage non conforme sont exclues.

L'utilisateur en supporte seul le risque.

### **ATTENTION**

**Risque dû à un usage incorrect !**

S'abstenir en particulier d'utiliser l'appareil comme suit:

- ▶ usage sur des personnes.
- ▶ tonte d'autres espèces animales, tout spécialement d'animaux dangereux (ex. fauves).



## 3 Sécurité

### 3.1 Généralités

#### DANGER

##### Risque dû à l'inobservation des consignes de sécurité!

L'inobservation des consignes d'utilisation et de sécurité spécifiées dans cette notice peut entraîner des blessures graves ou des dommages à l'appareil et aux personnes.

- ▶ Observer impérativement les avertissements et instructions spécifiés dans cette notice.

Respecter les consignes de sécurité suivantes:

- Ne pas laisser la tondeuse sans surveillance tant que la fiche secteur est branchée.
- Conserver la tondeuse hors de la portée des enfants.

### 3.2 Exigences envers le personnel

- La tondeuse ne peut être utilisée que par des personnes dont on attend qu'elles réalisent leur travail avec fiabilité. Les individus dont la capacité de réaction est altérée (ex. par des drogues, l'alcool ou des médicaments) n'ont pas le droit de s'en servir.
- L'utilisateur doit avoir l'expérience des animaux à tondre.
- L'usage de l'appareil par des enfants est interdit.

#### Personnes non autorisées

#### ATTENTION

##### Danger dû à la présence de personnes non autorisées!

Les personnes non autorisées, qui ne satisfont pas aux exigences décrites, n'ont aucune connaissance des dangers présents dans l'espace de travail.

- ▶ Interdire aux personnes non autorisées d'accéder au lieu de la tonte.
- ▶ En cas de doute, s'adresser à ces personnes et leur demander de quitter l'espace de travail.
- ▶ Interrompre les travaux tant que les personnes non autorisées n'ont pas quitté cet espace.

## 3.3 Risques susceptibles de découler de l'utilisation du produit

### 3.3.1 Risque causé par le courant électrique

#### DANGER

##### Danger de mort causé par le courant électrique!

Le contact avec des câbles ou pièces sous tension présente un danger de mort!

- ▶ Toujours débrancher la tondeuse en retirant la fiche secteur de la prise de courant et non en tirant sur le cordon.
- ▶ Avant toute utilisation, vérifier si la tondeuse présente des dommages extérieurs visibles. Ne pas mettre en service une tondeuse endommagée.
- ▶ Brancher la fiche secteur de la tondeuse uniquement sur des prises de courant en parfait état.
- ▶ Ne jamais enrouler le cordon d'alimentation autour de la tondeuse et le tenir à l'écart des supports et objets chauds.
- ▶ Faire réparer la tondeuse uniquement par des spécialistes agréés ou par le service après-vente, notamment pour changer un cordon d'alimentation détérioré.
- ▶ Avant de brancher la tondeuse, comparer les données de raccordement (tension et fréquence) de la plaque signalétique de l'appareil avec celles de votre réseau électrique. Ces données doivent concorder pour éviter tout dégât sur l'appareil. En cas de doute, adressez-vous à votre revendeur spécialisé.
- ▶ Ne jamais ouvrir le boîtier de la tondeuse.  
En cas de problème de branchements sous tension et de modification de la structure mécanique et électrique, il existe un danger de choc électrique.
- ▶ Tenir la machine à l'écart de l'humidité. Cette dernière est susceptible de provoquer un court-circuit. En cas de doute quant à la pénétration d'un liquide dans la tondeuse, ne plus la mettre en marche et la confier à un centre technique.
- ▶ Ne jamais tondre des animaux mouillés.
- ▶ Nettoyer la tondeuse uniquement à sec à l'aide d'une brosse et du pinceau de nettoyage livré avec l'appareil.
- ▶ Ne jamais plonger la tondeuse dans l'eau, ni dans d'autres liquides.
- ▶ Toujours éteindre la tondeuse avant de procéder à des réparations de l'appareil. Débrancher la fiche secteur de la prise de courant afin d'éviter une remise en marche involontaire de l'appareil.
- ▶ Ne jamais utiliser cet appareil si les ouvertures d'aération sont bouchées ou s'il se trouve sur une surface molle comme un lit ou un canapé, auquel cas les ouvertures d'aération pourraient être recouvertes. Veiller à ce que les ouvertures d'aération ne soient pas obstruées par des peluches, poils ou similaire.

### 3.3.2 Animaux

#### ATTENTION

##### Risques de blessures causées par les animaux!

Le bruit de l'appareil peut déranger les animaux. Un coup de patte, une réaction vive ou le poids du corps de l'animal peuvent causer des blessures.

- ▶ Seules des personnes ayant l'expérience des animaux à tondre sont autorisées à travailler avec ceux-ci.
- ▶ Ôter les corps étrangers se trouvant dans la toison (fil de fer, bois, etc.) avant de commencer la tonte.
- ▶ Attacher solidement l'animal et le calmer avant de commencer le travail.
- ▶ Procéder avec précaution au cours du travail.
- ▶ Faire appel à une deuxième personne, si nécessaire.

### 3.3.3 Lame de coupe

#### ATTENTION

##### Risque causé par des composants mobiles!

La lame de coupe en mouvement et les angles pointus de la tondeuse peuvent causer des blessures.

- ▶ Procéder avec précaution au cours du travail.
- ▶ Éviter tout contact avec les lames de coupe en mouvement.
- ▶ Ne pas toucher la zone des lames de coupe - y compris lorsque l'appareil est arrêté - tant que la tondeuse est encore sous tension. Pour travailler sur les lames de coupe/ la tête de coupe, commencer toujours par couper l'alimentation électrique.
- ▶ Ne pas utiliser de lames de coupe défectueuses aux dentures émoussées ou faisant défaut. Ne travailler qu'avec des lames aiguisées, affûtées par un spécialiste.
- ▶ La lame supérieure de la tête de coupe n'est tenue que par les goupilles coniques d'entraînement des fourches de pression. Si le bouton de réglage de la pression des lames est trop desserré, la lame supérieure peut se détacher et causer des blessures.

#### ATTENTION

##### Risque de brûlure!

Une lubrification insuffisante de la tête de coupe peut provoquer un échauffement susceptible d'accroître la nervosité des animaux.

- ▶ Pendant la tonte, lubrifier les lames et la tête de coupe par l'orifice de lubrification prévu à cet effet au minimum toutes les 15 minutes pour éviter qu'elles ne s'assèchent.

### 3.4 Équipement de protection individuelle (EPI)

#### ATTENTION

##### Risque de blessure dû à un équipement de protection inadapté ou inexistant!

Le port d'un équipement de protection individuelle s'impose pendant le travail afin de minimiser les risques pour la santé.

- ▶ Pendant la tonte, porter systématiquement l'équipement de protection nécessaire.



Porter des chaussures antidérapantes permettant de garder l'équilibre sur des surfaces glissantes.



Porter des lunettes de protection pour protéger les yeux des particules virevoltantes.



Porter un équipement de protection ajusté et résistant aux déchirures, aux manches serrées et sans éléments affleurant. Il sert principalement à éviter d'être happé par les parties mobiles de la machine.  
Ne pas porter de bagues, de chaînes ou d'autres bijoux.



Porter des gants de travail pour éviter les blessures.



Pendant le travail, l'émission sonore est généralement de 79 dB(A). Nous recommandons de toujours porter un protège-ouïe.

## 4 Caractéristiques techniques

Poignée	Ø 54 mm	
Longueur	301 mm	
Poids (sans câble de raccordement)	1,24 kg	
Tension		Voir plaque signalétique sur la machine
Courant absorbé (maximum)		
Fréquence		
Puissance en entrée		
Vitesse		
Emission sonore (L <sub>PA</sub> )	79 dB(A) (EN 60745-1:2009)	
Incertitude K	3 dB	
Plage de température ambiante	0 - 40 °C	
Hygrométrie relative maximale	10 - 90 %	

Nous nous réservons le droit de procéder à des changements et améliorations techniques sans avis préalable.

## 5 Structure et fonctionnement

### 5.1 Structure

Fig. 1

- 1 lame de coupe
- 2 Orifice de lubrification
- 3 Tête de coupe
- 4 Réglage de la pression des lames
- 5 Partie moteur
- 6 Interrupteur Marche/Arrêt
- 7 Filtre à air
- 8 Câble

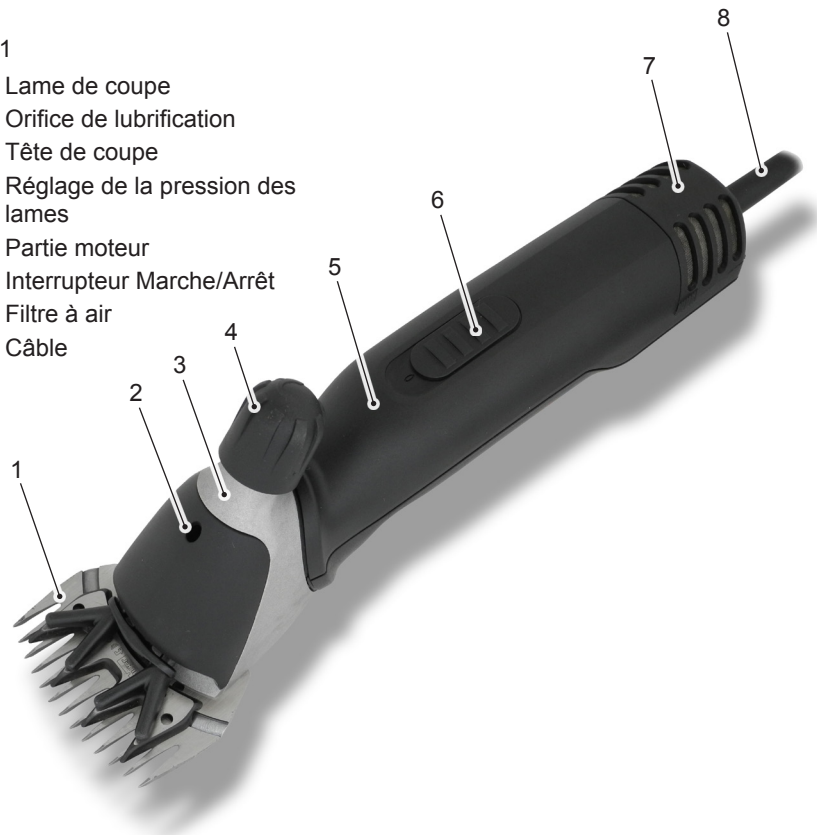

### 5.2 Description du fonctionnement

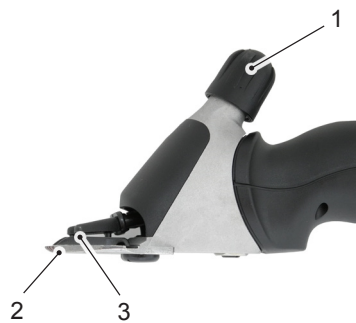

Fig. 2

La tondeuse sert à tondre des moutons, des chèvres, des lamas, des alpagas et d'autres camélidés. Deux lames de coupe en forme de peigne sont utilisées pour couper. La plaque à peigne tournée vers la peau (2) est fixe et vissée au boîtier. La lame supérieure (3) effectue des va-et-vient transversaux contre celle-ci. La lame supérieure est mue à l'aide de deux fourches de pression. La pression entre les lames se règle au moyen du bouton de réglage (1).

## 6 Transport, emballage et conservation

### 6.1 Matériel fourni

- 1 tondeuse
- 1 paire de lames de coupe
- 1 tournevis spécial
- 1 bouteille de lubrifiant spécial
- 1 pinceau de nettoyage
- 1 coffret de transport et de rangement
- 1 notice d'utilisation

### REMARQUE

- Vérifier l'intégrité du matériel fourni et l'absence de dommages visibles. Signaler immédiatement à votre fournisseur/revendeur toute livraison incomplète ou endommagée.

### 6.2 Emballage

L'emballage est constitué exclusivement de matériaux écologiques.



La réintroduction de l'emballage dans le circuit des matériaux permet d'économiser des matières premières et de limiter les déchets. Éliminer les matériaux d'emballage devenus inutiles conformément aux prescriptions locales en vigueur.

### 6.3 Conservation

Conserver la tondeuse et ses accessoires dans les conditions suivantes:

- ne pas les conserver à l'air libre.
- conserver dans un endroit sec et non poussiéreux.
- protéger de l'ensoleillement.
- éviter les vibrations mécaniques.
- Température d'entreposage: de 0 à 40 °C.
- Hygrométrie relative: 90 % max.
- En cas d'entreposage pendant plus de 3 mois, contrôler régulièrement l'état général de toutes les pièces.
- Après avoir utilisé la tondeuse, la nettoyer et la lubrifier soigneusement et la ranger dans son coffret avec le système de tonte desserré (risque de corrosion).

## 7 Utilisation

### 7.1 Exigences relatives au lieu d'utilisation

- Respecter les conditions d'utilisation (cf. chapitre **Caractéristiques techniques**).
- Les prises de courant situées à l'extérieur doivent être équipées d'un circuit de protection contre le courant de fuite (FI).
- Le lieu de travail doit être suffisamment éclairé.
- La prise de courant doit être facilement accessible, de manière à pouvoir couper rapidement l'alimentation électrique.
- Le câble de raccordement ne doit pas être tendu ou plié.
- Veiller à une aération suffisante.

### 7.2 Réglage de la pression des lames



Fig. 3

Régler la pression des lames avant le début de la tonte comme suit:

- ◆ Avant de mettre la machine en route et de commencer la tonte, vérifier si les goupilles coniques d'entraînement des fourches de pression sont bien insérées dans les trous de positionnement de la lame supérieure.
- ◆ Tourner le bouton de réglage dans le sens de la flèche jusqu'à sentir une première résistance.
- ◆ Tourner le bouton de réglage d'un quart de tour supplémentaire dans le sens de la flèche.
- ◆ Si le résultat de la tonte se dégrade, tourner à nouveau le bouton de réglage d'un quart de tour dans le sens de la flèche pour augmenter la pression des lames. Si cette manipulation ne mène pas à l'effet souhaité, il faut remplacer ou affûter les lames de coupe.

#### **⚠ ATTENTION**

- ▶ La lame supérieure de la tête de coupe n'est tenue que par les goupilles coniques d'entraînement des fourches de pression. Si le bouton de réglage de la pression des lames est trop desserré, la lame supérieure peut se détacher et causer des blessures.

#### **REMARQUE**

- ▶ Si la pression des lames est trop faible, des poils sont susceptibles de s'accumuler entre elles. Ceci entraîne un mauvais résultat de tonte. Dans ce cas-là, nettoyer les lames de coupe comme décrit au **chapitre 7.7**.

### 7.3 Mise en marche et extinction de la tondeuse



Fig. 4

- ◆ Pour mettre en marche la tondeuse, poussez l'interrupteur Marche/Arrêt en position **I**.
- ◆ Pour éteindre la tondeuse, poussez l'interrupteur Marche/Arrêt en position **0** (cf. fig. 4).

### 7.4 Utilisation de la tondeuse

- ◆ Approcher l'animal par l'avant.
- ◆ Attacher l'animal à tondre et l'apaiser.
- ◆ Insérer la fiche dans la prise de courant.
- ◆ Mettre en marche la tondeuse dans le champ de vision de l'animal.
- ◆ Surveiller le comportement de l'animal pendant la tonte.
- ◆ Après la tonte, arrêter la tondeuse et débrancher la fiche de la prise de courant.

### 7.5 Remplacement des lames de coupe



Fig. 5

- ◆ Placer l'interrupteur Marche/Arrêt en position "0" pour arrêter la tondeuse.
- ◆ Débrancher la fiche de la prise de courant.
- ◆ Tourner le bouton de réglage dans le sens de la flèche jusqu'à ce que la résistance cède.
- ◆ Poser la tondeuse sur une surface plane avec les vis de la plaque à peigne vers le haut.

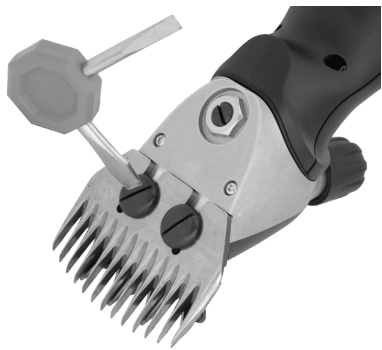

- ◆ Desserrer les vis de la plaque à peigne et détacher la plaque à peigne de la tête de coupe.
- ◆ Enlever la lame supérieure.

Fig. 6

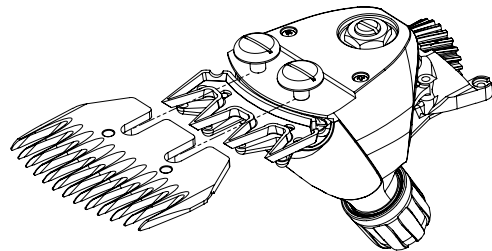

Fig. 7

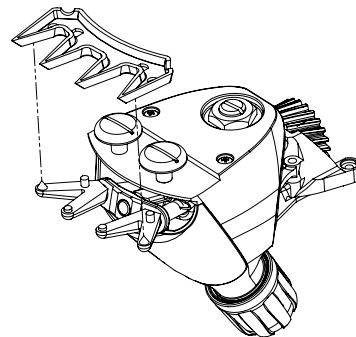

Fig. 8



- ◆ Placer la nouvelle lame supérieure dans les goupilles coniques d'entraînement des fourches de pression.
- ◆ Verser quelques gouttes de lubrifiant sur les surfaces affûtées de la lame de coupe supérieure.

Fig. 9

## REMARQUE

- ▶ Au cours du montage des nouvelles lames ou des lames affûtées, veiller à positionner correctement celles-ci l'une par rapport à l'autre.
- ▶ Les goupilles coniques d'entraînement des fourches de pression doivent être exactement insérées dans les trous de positionnement de la lame supérieure.

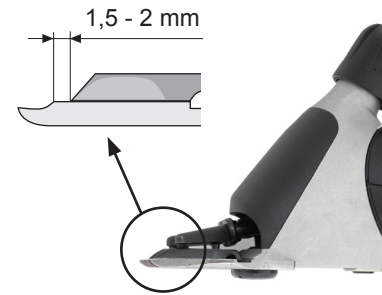

Fig. 10

- ◆ Installer la nouvelle plaque à peigne. La positionner de telle manière que la surface affûtée de la plaque à peigne se trouve à environ 1,5 -2 mm au-dessus des pointes de la lame supérieure.
- ◆ Serrer à fond les vis de la plaque à peigne.

## REMARQUE

- ▶ Travailler uniquement avec des lames aiguisées, changer les lames émoussées ou défectueuses dont des dentures font défaut. Les lames ne peuvent être affûtées correctement qu'avec des machines spéciales et par un spécialiste. Contacter dans ce cas votre centre technique.

## 7.6 Lubrification



Fig. 11

Pour obtenir une tonte satisfaisante et prolonger la durée de vie de la tondeuse et de la tête de coupe, déposer une fine couche de lubrifiant entre la lame supérieure et la plaque à peigne. Toutes les autres parties mobiles de la tête de coupe doivent également être lubrifiées.

- ◆ Verser quelques gouttes de lubrifiant sur les lames de coupe et dans l'orifice de lubrification situé sur la tête de coupe.

## AVIS

### Endommagement potentiel de la tondeuse!

Une lubrification insuffisante de la tête de coupe entraîne un échauffement ainsi qu'une réduction de la durée de vie de la tondeuse et des lames.

- ▶ Lubrifier suffisamment les lames pendant la tonte (toutes les 15 minutes minimum) pour éviter le fonctionnement à sec.
- ▶ Utiliser uniquement l'huile spéciale fournie avec l'appareil ou une huile de paraffine conforme à la norme ISO VG 15.



## REMARQUE

- ▶ L'huile fournie avec l'appareil ne relève d'aucune classe de toxicité; elle ne provoque pas d'irritation cutanée chez l'être humain, ni chez l'animal. Environ 20% de cette huile se dégrade en 21 jours (CEL-L-33-T-82).

- Lubrifier les lames avant, pendant et après chaque usage.
- Lubrifier les lames au plus tard quand elles laissent des traces ou commencent à ralentir.
- Mettre quelques gouttes d'huile sur l'avant et sur le côté des lames (cf. fig. 11).
- Retirer l'huile excédentaire à l'aide d'un chiffon doux et sec.
- Si les sprays lubrifiants ne contiennent pas assez d'huile pour une lubrification correcte, ils conviennent toutefois pour refroidir les lames.
- Remplacer immédiatement les lames endommagées pour éviter des blessures.

### 7.7 Nettoyage

## AVIS

**Nettoyage non conforme.**

**Risque d'endommager la tondeuse !**

- ▶ Nettoyez la tondeuse uniquement avec un chiffon sec et le pinceau livré, et le filtre à air uniquement avec un pinceau sec ou une brosse.
- ▶ N'utilisez en aucun cas de l'air comprimé.

#### Boîtier de la tondeuse

- ◆ Nettoyer le boîtier de la tondeuse à l'aide d'un chiffon sec.

#### Lames et tête de coupe

- ◆ Nettoyer les lames et la tête de coupe à l'aide du pinceau fourni avec l'appareil.
- ◆ Lubrifier les lames de coupe, comme décrit au **chapitre 7.6**.

#### Filtre à air



- ◆ Retirer le filtre à air de la tondeuse.
- ◆ Nettoyer le filtre à air à l'aide d'un pinceau sec ou d'une brosse. Veiller à ce qu'aucun corps étranger ne pénètre dans la machine pendant le nettoyage.
- ◆ Remettre en place le filtre à air sur la tondeuse.

Fig. 11

## AVIS

**Endommagement potentiel de la tondeuse!**

L'utilisation de la tondeuse sans filtre à air est susceptible de l'endommager.

- ▶ N'utiliser la tondeuse qu'équipée d'un filtre à air correctement installé.

## 8 Réparation

### 8.1 Consignes de sécurité

## ⚠ DANGER

**Danger de mort causé par le courant électrique!**

Le contact avec des câbles ou pièces sous tension présente un danger de mort!

- ▶ Débrancher la fiche secteur de la prise de courant avant de procéder à la réparation.
- ▶ Les appareils électriques ne peuvent être réparés que par le service après-vente ou par des spécialistes formés par le fabricant.

Au cours de la période de garantie, l'appareil ne doit être ouvert que par du personnel autorisé par le fabricant, sous peine d'annulation de la garantie.

### 8.2 Causes des pannes et réparation

Panne	Cause possible	Réparation
La lame supérieure ne se déplace pas sur l'ensemble de la surface de glissement.	Le ressort d'arrêt est cassé.	Prévenir le service Clientèle.
	L'arbre d'excentrique et/ou le rouleau ou l'oscillateur sont usés (lubrification insuffisante). Les paliers sont très usés.	
La lame supérieure ne bouge pas.	La roue dentée est défectueuse.	Prévenir le service Clientèle.
	L'arbre d'excentrique est cassé ou déformé. Le rouleau fait défaut.	
Le bouton de réglage de la pression des lames est coincé.	Le filet est encrassé ou rouillé.	Prévenir le service Clientèle.
	La bague d'arrêt est coincée.	
Le bouton de réglage de la pression des lames se desserre tout seul.	La bague d'arrêt fait défaut.	Prévenir le service Clientèle.
	La douille filetée n'est plus fixée.	
La pression exercée sur la lame supérieure n'est pas assez forte.	Le ressort d'arrêt est cassé.	Prévenir le service Clientèle.
	Le palier pour boulon de pression fait défaut.	
	Le palier pour boulon de pression est usé.	
	L'oscillateur est usé. Les fourches de pression sont usées.	

Panne	Cause possible	Réparation
Les fourches de pression se détachent.	La came de sûreté du ressort d'arrêt est cassée.	Prévenir le service Clientèle.
Le moteur ne démarre pas ou s'arrête immédiatement.	Pression des lames trop forte.	Réduire la pression des lames comme décrit au <b>chapitre 7.2</b> . Faire affûter les lames.
	Odeur de brûlé sortant du logement du moteur, moteur brûlé. Moteur et/ou électronique défectueux.	Prévenir le service Clientèle.
Le moteur tourne très lentement.	Les lames n'ont pas été suffisamment huilées.	Lubrifier les lames.
	Moteur et/ou électronique défectueux.	Prévenir le service Clientèle.
La tondeuse coupe mal ou ne coupe pas.	Les lames sont émoussées.	Prévenir le service Clientèle.
	Les lames ne sont pas affûtées suivant les consignes.	
	La pression des lames est trop faible.	Augmenter la pression des lames en tournant le bouton de réglage, comme décrit au <b>chapitre 7.2</b> .
	Les lames de coupe ne sont pas montées et/ou positionnées correctement.	Monter la tête de coupe correctement, comme décrit au <b>chapitre 7.5</b> . Positionner correctement les lames, cf. <b>fig. 10</b> .
	Les poils de l'animal sont trop humides.	Tondre uniquement des poils secs.
La partie moteur s'échauffe.	Des poils sont coincés entre la lame supérieure et la plaque à peigne.	Démonter les lames, les nettoyer et les lubrifier, puis les remonter et régler la pression des lames.
	Filtre à air obstrué.	Nettoyer ou remplacer le filtre à air.
	Pression des lames trop forte.	Réduire la pression des lames.
	Palier défectueux.	Prévenir le service Clientèle.

## 9 Pièces détachées

Cf. liste des pièces détachées à la fin de cette notice d'utilisation.

### ⚠ ATTENTION

**Des pièces détachées inadaptées ou défectueuses peuvent provoquer des dégradations, des dysfonctionnements ou une panne totale; elles peuvent aussi nuire à la sécurité.**

- Utiliser uniquement des pièces d'origine fournies par le fabricant. Acheter les pièces détachées par l'intermédiaire d'un distributeur agréé ou directement chez le fabricant.

### REMARQUE

- L'utilisation de pièces détachées non homologuées annule tous les droits à un dédommagement en matière de responsabilité civile, de dommages et intérêts, de réparation et de garantie par le fabricant ou son mandataire, ses revendeurs et représentants.

Au cours de la période de garantie, l'appareil ne doit être ouvert que par du personnel autorisé par le fabricant, sous peine d'annulation de la garantie.

Poste n°	Désignation	Nbre de pièces	Poste n°	Désignation	Nbre de pièces
	Tondeuse		31	Presse-interrupteur	1
1	Tête de coupe mouton complète	1	32	Coque supérieure du boîtier	1
2	Bouton de réglage mouton	1	33	Verrou d'interrupteur	1
3	Couvercle de tête de coupe mouton	1	34	Moteur complet	1
4	Ressort d'arrêt	1	35	Bride de palier avant	1
5	Oscillateur	1	36	Stator	1
6	Porte-fourche	1	37	Roulement à billes 8-19-6	2
7	Fourche de pression droite	1	38	Rondelle d'arrêt	1
8	Fourche de pression gauche	1	39	Rotor incl. roulement à billes	1
9	Vis à tête fraisée M4 x 8	2	40	Rondelle de compensation 626	1
10	Rouleau	1	41	Bride de palier arrière avec ressorts de charbon	1
11	Arbre d'excentrique mouton	1	42	Ressort de charbon	2
12	Roulement à billes 608-2RS	1	43	Vis PH M4 x 10	1
13	Vis de plaque à peigne Mouton	2	44	Ventilateur	1
14	Contre-écrou	1	45	Balai de carbone	2
15	Vis-pivot	1	46	Collerette moteur	4
16	Boîtier de tête de coupe mouton	1	47	Coque inférieure du boîtier	1
17	Roulement à billes 608-2Z	1	48	Serre-câble	1
18	Roue dentée Z22 mouton	1	49	Douille anticoque	1
19	Rondelle d'arrêt	1	50	PCB	1
20	Douille filetée	1	51	Fil de contact	1
21	Bague d'arrêt	1	52	Vis PT KA30 x 16	13
22	Palier pour boulon de pression	1	53	Câble	1
30	Filtre à air	1			

## 10 Élimination



### AVIS

**Dommages écologiques en cas d'élimination incorrecte!**

- Les déchets d'équipements électriques et électroniques, les lubrifiants et autres matières consommables doivent être traités comme des déchets spéciaux. Seules des entreprises agréées sont habilitées à procéder à leur élimination!

### REMARQUE

- Remettre la tondeuse à un centre technique ou à une entreprise électrique spécialisée de la région en vue de son élimination.

## Indice

<b>1 Generali</b> .....	<b>57</b>
1.1 Condizioni di garanzia .....	57
1.2 Servizio di assistenza clienti .....	57
1.3 Limitazione di responsabilità .....	57
1.4 Diritto d'autore .....	57
1.5 Simboli usati .....	58
1.6 Utilizzo secondo la destinazione d'uso .....	58
<b>2 Sicurezza</b> .....	<b>59</b>
2.1 Generali .....	59
2.2 Requisiti del personale .....	59
2.3 Pericoli che possono derivare dall'apparecchio .....	60
2.4 Equipaggiamento protettivo personale .....	62
<b>3 Dati tecnici</b> .....	<b>62</b>
<b>4 Montaggio e funzione</b> .....	<b>63</b>
4.1 Montaggio .....	63
4.2 Descrizione delle funzioni .....	63
<b>5 Trasporto, imballo e stoccaggio</b> .....	<b>64</b>
5.1 Fornitura .....	64
5.2 Imballo .....	64
5.3 Stoccaggio .....	64
<b>6 Utilizzo</b> .....	<b>65</b>
6.1 Requisiti del luogo d'impiego .....	65
6.2 Regolazione della pressione di tosatura .....	65
6.3 Accensione e spegnimento della tosatrice .....	66
6.4 Utilizzo della tosatrice .....	66
6.5 Sostituzione delle lame di taglio .....	66
6.6 Lubrificazione .....	68
6.7 Pulizia .....	69
<b>7 Risoluzione dei problemi</b> .....	<b>70</b>
7.1 Avvisi di sicurezza .....	70
7.2 Cause di guasti e soluzione .....	70
<b>8 Parti di ricambio</b> .....	<b>71</b>
<b>9 Smaltimento</b> .....	<b>72</b>

## 1 Generali

Questa guida vi permette di utilizzare l'apparecchio in modo sicuro ed efficace. Leggete attentamente queste istruzioni prima di cominciare tutti i lavori.

Presupposto fondamentale per lavorare in sicurezza è il rispetto di tutte le indicazioni di sicurezza prescritte e delle istruzioni d'utilizzo contenute in questa guida.

Conservate sempre le presenti istruzioni. Se affidate l'apparecchio a terzi, consegnate anche questa guida.

### 1.1 Condizioni di garanzia

Le condizioni di garanzia sono contenute nelle condizioni commerciali generali della casa produttrice.

### 1.2 Servizio di assistenza clienti

Per consigli tecnici il nostro servizio di assistenza clienti e i nostri centri tecnici autorizzati sono a vostra disposizione.

Inoltre i nostri collaboratori sono sempre interessati a nuove informazioni e alle esperienze che risultano dall'uso e che possono essere preziose per il miglioramento dei nostri prodotti.

### 1.3 Limitazione di responsabilità

Tutte le indicazioni e le note contenute in questa guida sono state compilate secondo le normative e le disposizioni vigenti, in base allo stato più aggiornato della tecnica e tenendo conto delle nostre pluriennali conoscenze ed esperienze.

Il produttore non si assume la responsabilità per danni causati da:

- mancato rispetto delle istruzioni per l'uso,
- impiego improprio dell'apparecchio,
- impiego di personale non specializzato,
- variazioni tecniche,
- impiego di parti di ricambio non originali.

Nel caso di ordine di modelli speciali o per opzioni di ordine supplementari oppure a seguito dell'applicazione delle più recenti modifiche di natura tecnica, l'apparecchio fornito può differire dalle descrizioni e dai disegni contenuti nella presente guida.

### 1.4 Diritto d'autore

Questo documento è soggetto a diritti d'autore. Qualsiasi riproduzione o ristampa, anche parziale, nonché la riproduzione delle illustrazioni, anche in forma modificata, può avvenire solo previa autorizzazione del produttore.

## 1.5 Simboli usati

### PERICOLO

**Un'indicazione di avvertimento di questo livello di pericolo segnala una situazione di pericolo.**

Qualora la situazione di pericolo non venga evitata, questa può procurare danni o lesioni gravi.

► Seguite le seguenti istruzioni per evitare pericoli:

### ATTENZIONE

**Un'indicazione di avvertimento di questo livello di pericolo segnala una situazione potenzialmente pericolosa.**

Qualora la situazione di pericolo non venga evitata, questa può procurare lesioni.

► Seguite le seguenti istruzioni per evitare pericoli:

### AVVISO

**Un'indicazione di avvertimento di questo livello di pericolo segnala un possibile danno materiale.**

Qualora la situazione di pericolo non venga evitata, questa può procurare danni materiali.

► Seguite le seguenti istruzioni per evitare pericoli:

### NOTA

► Una nota contrassegna ulteriori informazioni volte a facilitare l'uso dell'apparecchio.

## 1.6 Utilizzo secondo la destinazione d'uso

Il dispositivo serve esclusivamente per tosare le pecore, capre, lama, alpaca ed altri camelidi.

Un utilizzo diverso o eccedente viene considerato improprio.

### ATTENZIONE

**Pericolo dovuto all'utilizzo improprio!**

In caso di uso improprio e/o diverso, l'apparecchio può generare pericoli.

- Utilizzate l'apparecchio unicamente per gli usi consentiti.
- Osservate le procedure descritte in queste istruzioni per l'uso

Sono escluse rivendicazioni di qualsiasi genere in caso di danni derivanti da uso improprio.

Il rischio è interamente a carico dell'utilizzatore.

### ATTENZIONE

**Pericolo per uso improprio!**

In particolare evitate di usare l'apparecchio nei seguenti casi:

- impiego su esseri umani,
- tosatura di altre razze animali, ad. es. predatori.

## 2 Sicurezza

### 2.1 Generali

#### PERICOLO

**Pericolo in caso di mancato rispetto degli avvisi di sicurezza!**

Il mancato rispetto delle istruzioni per l'uso e degli avvisi di sicurezza indicati in queste guide, può causare gravi lesioni o danni all'apparecchio e a persone.

- Rispettate tassativamente le indicazioni di avvertimento e gli avvisi di sicurezza contenuti in queste istruzioni per l'uso.

Osservate le seguenti istruzioni di sicurezza:

- Non lasciare la tosatrice incustodita fino a quando la spina di rete è inserita nella presa.
- Conservare la tosatrice al di fuori della portata dei bambini.

### 2.2 Requisiti del personale

- L'utilizzo della tosatrice può avvenire solo da parte di personale che svolge il proprio lavoro in maniera competente. Persone, la cui capacità reattiva è influenzata per es. da sostanze stupefacenti, alcol o farmaci, non sono ammesse.
- L'operatore deve avere esperienza con gli animali da tosare.
- L'uso dell'apparecchio da parte di bambini è vietato.

#### Non autorizzati

### ATTENZIONE

**Pericolo per e a causa di persone non autorizzate**

Persone non autorizzate che non soddisfano i requisiti descritti, non conoscono i pericoli della zona operativa.

- Non permettete a persone non autorizzate di accedere al luogo della tosatura.
- In caso di dubbi, parlate con le persone e allontanatele dalla zona di lavoro.
- Interrompete il lavoro fino a quando le persone non autorizzate si trovano nella zona di lavoro.

## 2.3 Pericoli che possono derivare dall'apparecchio

### 2.3.1 Pericolo causato da corrente elettrica

#### PERICOLO

##### Pericolo di morte dovuto a corrente elettrica!

In caso di contatto con cavi o componenti sotto tensione, sussiste pericolo di morte!

- ▶ Estraiete il cavo elettrico della tosatrice sempre dalla spina della presa di corrente, non dal cavo di alimentazione.
- ▶ Prima dell'uso controllate se sulla tosatrice si possono rilevare danni visibili esternamente. Non usate una tosatrice danneggiata.
- ▶ Inserite la spina di alimentazione della tosatrice solo in prese non danneggiate.
- ▶ Non avvolgete mai il cavo di allacciamento attorno alla tosatrice e tenetela distante da supporti e oggetti caldi.
- ▶ Fate riparare la tosatrice solo da rivenditori specializzati o dal servizio di assistenza di fabbrica: ciò vale particolarmente per la sostituzione di cavi di collegamento difettosi.
- ▶ Prima di collegare la tosatrice confrontate i dati relativi al collegamento (tensione e frequenza) indicati sulla targhetta della tosatrice con quelli della vostra rete elettrica. Questi dati devono concordare perché non si verifichino danni all'apparecchio. In caso di dubbio chiedete al vostro elettricista.
- ▶ Non aprite mai il corpo della tosatrice.  
Se vengono toccati collegamenti sotto tensione e modificati gli impianti meccanici, sussiste il pericolo di scossa elettrica.
- ▶ Tenete la tosatrice lontano da fonti di umidità. Fonti di umidità possono causare un cortocircuito. Se avete il sospetto che del liquido sia penetrato nella tosatrice, non accendetela più e consegnatela al centro servizi.
- ▶ Non tosate mai animali bagnati.
- ▶ Pulite la tosatrice senza bagnarla con una spazzola e con il pennello da pulizia in dotazione.
- ▶ Non immergete mai la tosatrice in acqua o altri liquidi.
- ▶ Spegnete la tosatrice prima di eseguire lavori sull'apparecchio. Staccate la spina dalla presa di corrente per evitare che l'apparecchio si accenda inaspettatamente.
- ▶ Non utilizzare mai l'apparecchio con le fessure di aerazione bloccate o se è appoggiato su una superficie morbida, come un letto o un divano che potrebbero bloccare le fessure di aerazione. Eliminare pelucchi, capelli e simili dalle fessure di aerazione.

### 2.3.2 Animali

#### ATTENZIONE

##### Pericolo di lesioni a causa di animali!

Il rumore dell'apparecchio può allarmare gli animali. Un calcio, un attacco o il peso dell'animale possono causare lesioni.

- ▶ Per lavori con animali sono ammesse solo persone che hanno esperienza nel rapporto con gli animali da tosare.
- ▶ Rimuovere corpi esterni nel vello (ad es. fili, pezzi di legno) prima di iniziare la tosatura.
- ▶ Assicurate adeguatamente l'animale e tranquillizzatelo prima di passare al lavoro.
- ▶ Procedete con prudenza.
- ▶ In caso di necessità, lavorate con una seconda persona.

### 2.3.3 Lame di taglio

#### ATTENZIONE

##### Pericolo dovuto a componenti mobili!

Lame di taglio mobili e spigoli taglienti della tosatrice possono causare ferite.

- ▶ Procedete con prudenza.
- ▶ Evitate ogni contatto con tosatrici in movimento.
- ▶ Finché la tosatrice è collegata a una presa di corrente anche a motore spento, non toccate l'area delle lame di taglio dell'apparecchio. Togliete sempre l'alimentazione di corrente prima di lavorare alle lame/alla testa di taglio.
- ▶ Non utilizzare nessuna lama danneggiata, spuntata o con i denti mancanti. Lavorate solo con una lama di taglio affilata dalla fabbrica.
- ▶ La lama superiore viene sostenuta solo dai perni di trascinamento della forcina. Se la testa di regolazione della pressione di taglio è allentata, allora la lama superiore può essere scagliata e causare lesioni.

#### ATTENZIONE

##### Pericolo di ustioni!

Un'oliatura insufficiente della testa di taglio causa surriscaldamento. Ciò può causare inquietudine nell'animale.

- ▶ Utilizzate l'apertura prevista per oliare le lame e la testa di taglio almeno ogni 15 minuti durante la tosatura per evitare che le lame non lavorino a secco.



## 2.4 Equipaggiamento protettivo personale

### ⚠ ATTENZIONE

**Pericolo di lesione causato dalla mancanza di un equipaggiamento protettivo o da equipaggiamento protettivo adeguato!**

Durante il lavoro si richiede di indossare un equipaggiamento protettivo personale per minimizzare i rischi alla salute.

► Durante il lavoro, indossate sempre l'equipaggiamento protettivo adatto.



Scarpe antiscivolo per proteggere da scivolamenti su fondo sdruciolevole.



Occhiali protettivi per proteggere gli occhi da frammenti volanti.



Indumento da lavoro aderente, con minima resistenza agli strappi, con maniche lunghe e senza parti sporgenti. Serve soprattutto a proteggervi in caso veniate colpiti da parti in movimento dell'apparecchio. Non indossate anelli, catene o altri gioielli.



Indossate guanti da lavoro per proteggervi dalle lesioni.



Il livello di emissioni acustiche durante il lavoro è solitamente di 79 dB(A). Consigliamo sempre di proteggere l'udito durante il lavoro.

## 3 Dati tecnici

Impugnatura	Ø 54 mm	
Lunghezza	301 mm	
Peso (senza cavo di collegamento)	1,24 kg	
Tensione	} vedi targhetta applicata all'apparecchio	
Assorbimento massimo di corrente		
Frequenza		
Potenza assorbita		
Regime		
Emissioni acustiche (L <sub>PA</sub> )	79 dB(A) (EN 60745-1:2009)	
Insicurezza K	3 dB	
Temperatura ambiente	0 - 40 °C	
Umidità relativa massima	10 - 90 %	

Ci si riserva il diritto di apportare modifiche e migliori utili al progresso tecnico.

## 4 Montaggio e funzione

### 4.1 Montaggio

Fig. 1

- 1 Lama di taglio
- 2 Apertura per la lubrificazione
- 3 Testa di taglio
- 4 Impostazione della pressione di tosatura
- 5 Parte del motore
- 6 Interruttore di accensione/spegnimento
- 7 Filtro dell'aria
- 8 Cavo



### 4.2 Descrizione delle funzioni



Fig. 2

La tosatrice serve esclusivamente per tosare le pecore, capre, lama, alpaca ed altri camelidi. Come attrezzi di tosatura vengono usate due lame a pettine. La piastra porta-pettini (2) rivolta verso la pelle è fissa ed è avvitata all'alloggiamento. La lama superiore (3) si muove contro questa in direzione obliqua in avanti e indietro. La lama superiore (3) viene spostata con l'aiuto di due forcelle in direzione. La pressione di taglio tra le lame viene impostata tramite la testa regolabile (1).



## 5 Trasporto, imballo e stoccaggio

### 5.1 Fornitura

- 1 tosatrice
- 1 paio di lame di taglio
- 1 giravite speciale
- 1 flaconcino di olio lubrificante speciale
- 1 pennello di pulizia
- 1 valigetta per il trasporto e la conservazione
- 1 manuale di istruzioni

### NOTA

- Controllate che la fornitura sia completa e verificate eventuali danni. Segnalate immediatamente al vostro fornitore/rivenditore la consegna incompleta o danneggiata.

### 5.2 Imballo

Per l'imballo sono stati utilizzati unicamente materiali che rispettano l'ambiente.



Il riciclo dell'imballo nel ciclo dei materiali consente di risparmiare materie prime e riduce il volume degli scarti. Smaltite gli imballi non più necessari secondo le disposizioni locali vigenti.

### 5.3 Stoccaggio

**Stoccate le tosatrici e gli accessori alle seguenti condizioni:**

- Non conservate all'aperto.
- Conservate all'asciutto e in un luogo privo di polvere.
- Tenete al riparo dai raggi solari.
- Evitate vibrazioni meccaniche
- Temperatura di stoccaggio: 0 a 40 °C.
- Umidità relativa dell'aria: massima 90 %
- Con uno stoccaggio superiore ai 3 mesi controllate a intervalli regolari le condizioni di tutti i pezzi.
- Pulire gli spazi vuoti all'interno della tosatrice, lubrificatela bene e conservatela nella valigetta priva di tensione (pericolo di corrosione).

## 6 Utilizzo

### 6.1 Requisiti del luogo d'impiego

- Prestate attenzione alle condizioni di esercizio (vedere capitolo **Dati tecnici**).
- Le prese di corrente in ambienti esterni devono essere dotate di un interruttore di sicurezza per correnti di guasto (FI).
- Sul posto di lavoro deve essere presente un'illuminazione sufficiente.
- La presa di corrente deve essere facilmente accessibile, in modo da staccare facilmente il collegamento.
- Il cavo di collegamento non deve essere teso o venire piegato.
- Fate in modo che ci sia un'aerazione sufficiente.

### 6.2 Regolazione della pressione di tosatura.



Fig. 3

Regolate la pressione di tosatura prima di cominciare le operazioni come segue:

- ◆ Prima di iniziare la tosatura bisogna controllare con la macchina spenta se i perni di trascinamento delle forcelle sono alloggiati correttamente nei fori di posizione della lama superiore.
- ◆ Ruotate la testa regolabile nella direzione delle frecce fino a che riscontrate una prima resistenza.
- ◆ Ruotate il pulsante di regolazione di un ulteriore quarto di giro in direzione della freccia.
- ◆ Se il risultato di tosatura è scarso, la pressione di tosatura si può aumentare ruotando di un altro  $\frac{1}{4}$  di giro la manopola di regolazione nella direzione della freccia. Se non ottenete il risultato desiderato, le lame di taglio devono venire sostituite o affilate.

### ⚠ ATTENZIONE

- La lama superiore viene sostenuta solo dai perni di trascinamento della forcella. Se la testa di regolazione della pressione di taglio è allentata, allora la lama superiore può essere scagliata e causare lesioni.

### NOTA

- Con una pressione di tosatura troppo bassa, tra le lame di taglio possono accumularsi dei peli. Ciò comporta uno scarso risultato di tosatura. In questo caso pulire la lama di taglio, come indicato al **capitolo 6.7**.

### 6.3 Accensione e spegnimento della tosatrice



Fig. 4

- ◆ Per accendere la tosatrice bisogna mettere l'interruttore di accensione/spegnimento in posizione **I**.
- ◆ Per spegnere la tosatrice bisogna mettere l'interruttore di accensione/spegnimento in posizione **0** (vedi fig. 4).

### 6.4 Utilizzo della tosatrice

- ◆ Avvicinatevi all'animale frontalmente.
- ◆ Legate l'animale da tosare e tranquillizzatelo.
- ◆ Inserite la spina nella presa di corrente.
- ◆ Accendete la tosatrice nel campo visivo dell'animale.
- ◆ Osservate il comportamento dell'animale durante la tosatura.
- ◆ Spegnete la tosatrice ed estraete la spina dalla presa di corrente.

### 6.5 Sostituzione delle lame di taglio.



Fig. 5

- ◆ Disinserite la tosatrice spostando l'interruttore di accensione e spegnimento sulla posizione "0".
- ◆ Estrate la spina dalla presa di corrente.
- ◆ Girate la testa regolabile nella direzione della freccia fino a che la resistenza si allenta..
- ◆ Posizionare la tosatrice con le viti della piastra porta-pettine verso l'alto su una superficie piana.

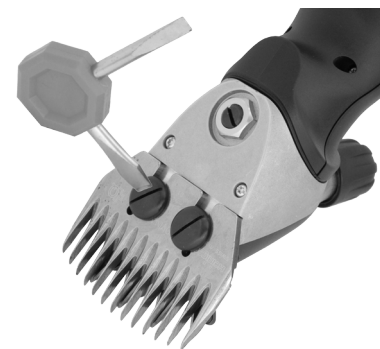

Fig. 6

- ◆ Allentare le viti della piastra porta-pettine ed estrarre la piastra porta-pettine dalla testa di taglio.
- ◆ Rimuovere la lama superiore.

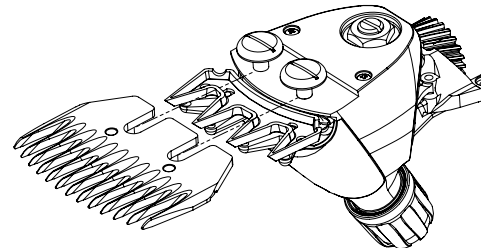

Fig. 7

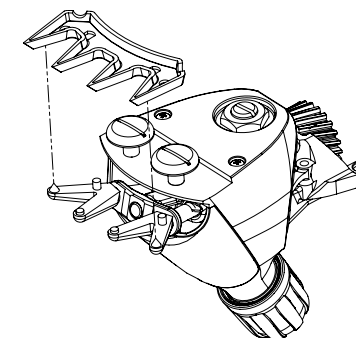

Fig. 8

- ◆ Inserire la nuova lama superiore nei perni di trascinamento delle forcelle.
- ◆ Mettere alcune gocce di olio sulla superficie affilata della lama superiore.



Fig. 9

#### NOTA

- ▶ Durante il montaggio delle lame di taglio, nuove o riaffilate, fate attenzione che siano nella posizione corretta l'una rispetto all'altra.
- ▶ I perni di trascinamento delle forcelle devono essere alloggiati esattamente nei fori di posizione della lama superiore.

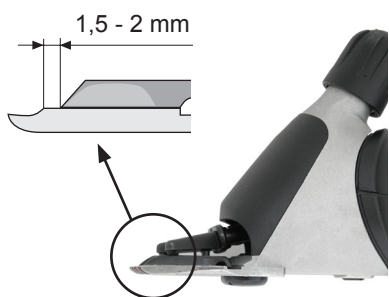

Fig. 10

- ◆ Montare la nuova piastra porta-pettine. Allineatela in modo che la superficie affilata della piastra porta-pettine sporga a ca. 1,5 - 2 mm sopra le punte della lama superiore.
- ◆ Fissate saldamente le viti alla piastra porta-pettini.

## NOTA

- ▶ Lavorate solo con tosatrici affilate. Sostituite lame non affilate o difettose con denti mancanti. La riaffilatura corretta delle lame è possibile solo con macchine apposite e solo con personale specializzato. In questo caso contattate il vostro servizio di assistenza.

## 6.6 Lubrificazione



Per un buon risultato di tosatura e per aumentare la durata utile della tosatrice, inclusa la testa di taglio, tra la lama superiore e la piastra porta-pettine è necessario applicare un sottile strato di olio. Anche tutte le altre parti mobili della testa di taglio devono essere oliate.

- ◆ Versate a gocce l'olio sulle lame di taglio e nell'apertura per la lubrificazione sulla testa di taglio.

Fig. 11

## AVVISO

### Possibile danneggiamento della tosatrice.

Un'oliatura insufficiente della testa di taglio causa il suo riscaldamento e riduce la durata di vita della tosatrice e della lama di taglio.

- ▶ Lubrificate a sufficienza le lame durante le operazioni di tosatura, almeno ogni 15 min. per non farle seccare.
- ▶ Utilizzate solo l'olio speciale in dotazione oppure olio di paraffina con specifica ISO VG 15.

## NOTA

- ▶ L'olio in dotazione non appartiene ad alcuna classe di veleni e non procura irritazioni a mani e mucose. Dopo 21 giorni è degradabile del 20% (CEL-L-33-T-82).

- Lubrificate le lame prima, durante e dopo l'uso.
- Lubrificate le lame al più tardi quando lasciano strisce o quando procedono più lentamente.
- Lubrificate con alcune gocce d'olio la parte anteriore e laterale delle lame di taglio (vedi fig. 11).
- Pulite l'olio in eccedenza con un panno morbido e asciutto.
- Gli spray lubrificanti non contengono abbastanza olio per assicurare una buona lubrificazione, sono però adatti al raffreddamento delle lame di taglio.
- Sostituite immediatamente lame danneggiate per impedire lesioni.

## 6.7 Pulizia

## AVVISO

### Pulizia non corretta

#### Pericolo di danni alla tosatrice!

- ▶ Pulire la tosatrice solo con un panno asciutto e con il pennello in dotazione e il filtro dell'aria con un pennello asciutto o una spazzola.
- ▶ Non utilizzare assolutamente aria compressa.

### Custodia della tosatrice

- ◆ Pulite la custodia della tosatrice con un panno asciutto.

### Lama di taglio e testa di taglio

- ◆ Pulire la lama di taglio e la testa di taglio col pennello in dotazione.
- ◆ Lubrificare la lama di taglio come descritto al **Capitolo 6.6**.

### Filtro dell'aria



- ◆ Togliete il filtro dell'aria dalla tosatrice.
- ◆ Pulite il filtro dell'aria con un pennello asciutto o una spazzola. Fate attenzione che durante la pulizia corpi estranei non penetrino alla macchina.
- ◆ Ricollocate il filtro dell'aria sulla tosatrice.

Fig. 11

## AVVISO

### Possibile danneggiamento della tosatrice.

Un impiego della tosatrice senza filtro dell'aria può danneggiare la tosatrice.

- Utilizzate la tosatrice solamente con il filtro dell'aria montato correttamente.

## 7 Risoluzione dei problemi

### 7.1 Avvisi di sicurezza

#### PERICOLO

##### Pericolo di morte dovuto a corrente elettrica!

In caso di contatto con cavi o componenti sotto tensione, sussiste pericolo di morte!

- Estrae la presa di corrente dalla spina prima di cominciare a risolvere il guasto.
- Solo il servizio clienti o personale specializzato istruito dal produttore possono eseguire riparazioni sugli apparecchi elettrici.

Durante il periodo di validità della garanzia l'apparecchio può essere aperto solo da personale autorizzato dal fabbricante. In caso contrario decade il diritto di garanzia.

### 7.2 Cause di guasti e soluzione

Guasto	Possibile causa	Soluzione del problema
La lama superiore non si muove lungo l'intera superficie di scorrimento.	Molla di sostegno rotta.	Informate il servizio clienti.
	L'albero eccentrico e/o la sfera risp. La testa orientabile sono usurati (lubrificazione insufficiente).	
	I cuscinetti sono molto usurati.	
La lama superiore non si muove.	Ruota dentata difettosa.	Informate il servizio clienti.
	Albero eccentrico rotto o piegato	
	Manca la sfera.	
Manopola di regolazione della pressione di tosatura si è inceppata.	La filettatura è sporca o arrugginita.	Informate il servizio clienti.
	L'anello di sicurezza si è inceppato.	
La manopola di regolazione della pressione di tosatura si stacca.	Manca l'anello di sicurezza.	Informate il servizio clienti.
	Bussola filettata allentata.	
Non è possibile fornire una pressione sufficiente alla lama superiore.	Molla di sostegno rotta.	Informate il servizio clienti.
	Manca il perno con cuscinetto.	
	Perno con cuscinetto usurato.	
	Testa orientabile usurata.	
	Forcelle usurate.	
Le forcelle sporgono troppo.	Camma di sicurezza rotta sulla molla di sostegno.	Informate il servizio clienti.

Guasto	Possibile causa	Soluzione del problema
Il motore non si accende o si arresta subito.	Pressione di taglio troppo alta.	Ridurre la pressione di tosatura come descritto al <b>Capitolo 6.2</b> . Far affilare le lame.
	Odore di bruciato dal vano motore, il motore è bruciato. Il motore o la parte elettrica sono difettosi.	Informate il servizio clienti.
Il motore gira molto lentamente.	Le lame di taglio non sono state lubrificate a sufficienza.	Lubrificate la tosatrice.
	Il motore o la parte elettrica sono difettosi.	Informate il servizio clienti.
La tosatrice taglia male o per niente.	Le lame di taglio non sono affilate.	Informate il servizio clienti.
	Le lame di taglio non sono affilate a norma.	
	Pressione di taglio troppo bassa.	Aumentare la pressione di tosatura ruotando la manopola di regolazione come descritto al <b>Capitolo 6.2</b> .
	Lama di taglio non montata correttamente e/o allineata.	Montare correttamente la testa di taglio, come descritto al <b>Capitolo 6.5</b> . Allineate correttamente le lame di taglio, vedi <b>fig. 10</b> .
	Il manto dell'animale è troppo bagnato.	Tosate solo peli asciutti.
	Si sono accumulati peli fra la lama superiore e la piastra porta-pettine.	Smontate le lame di taglio, pulitele, lubrificatele e montatele di nuovo, regolando la pressione di taglio.
Una parte del motore si surriscalda.	Filtro dell'aria intasato.	Pulite o sostituite il filtro dell'aria.
	Pressione di taglio troppo alta.	Diminuite la pressione di taglio.
	Cuscinetto difettoso.	Informate il servizio clienti.

## 8 Parti di ricambio

Vedi i disegni dei pezzi di ricambio alla fine di queste istruzioni per l'uso.

#### ATTENZIONE

**Pezzi di ricambio non originali possono causare danni, malfunzionamento o guasto totale e pregiudicare la sicurezza.**

- Usate solo pezzi di ricambio originali del produttore. Ordinate i pezzi di ricambio unicamente dal rivenditore autorizzato o direttamente dal produttore.

#### NOTA

- Con l'uso di pezzi di ricambio non autorizzate, decadono tutti i diritti di garanzia, servizio, indennizzo e responsabilità civile nei confronti del produttore o dei suoi incaricati, rivenditori e rappresentanti.

Durante il periodo di validità della garanzia l'apparecchio può essere aperto solo da personale autorizzato dal fabbricante. In caso contrario decade il diritto di garanzia.

Pos. N.	Denominazione	Numero pezzi	Pos. N.	Denominazione	Numero pezzi
	Tosatrice		31	Cursore interruttori	1
1	Testa di taglio per pecore completa	1	32	Guscio superiore	1
2	Testa di regolazione per pecore	1	33	Blocco interruttori	1
3	Coperchio testa di taglio per pecore	1	34	Motore completo	1
4	Molla di sostegno	1	35	Flangia cuscinetto anteriore	1
5	Testa orientabile	1	36	Statore	1
6	Supporto forcella	1	37	Cuscinetto volvente 8-19-6	2
7	Forcella destra	1	38	Rondella di sicurezza	1
8	Forcella sinistra	1	39	Rotore incl. cuscinetto volvente	1
9	Vite a testa svasata M4 x 8	2	40	Disco di compensazione gioco 626	1
10	Sfera	1	41	Flangia del cuscinetto posteriore con molle	1
11	Albero eccentrico pecora	1	42	Molla	2
12	Cuscinetto volvente 608-2RS	1	43	Vite PH M4 x 10	1
13	Viti piastra porta-pettini per pecore	2	44	Ruota di ventilazione	1
14	Dado di bloccaggio	1	45	Spazzole in carbone	2
15	Vite punto di rotazione	1	46	Morsetto motore	4
16	Alloggiamento testa di taglio per pecore	1	47	Guscio inferiore	1
17	Cuscinetto volvente 608-2Z	1	48	Morsetto del cavo	1
18	Ruota dentata Z22 pecora	1	49	Protezione antitorsione	1
19	Rondella di sicurezza	1	50	PCB	1
20	Bussola filettata	1	51	Cavo di contatto	1
21	Anello di sicurezza	1	52	Vite PT KA30 x 16	13
22	Perno con cuscinetto	1	53	Cavo	1
30	Filtro dell'aria	1			

## 9 Smaltimento



### AVVISO

**Con uno smaltimento scorretto possono verificarsi danni ambientali!**

- ▶ Rottami elettrici, sostanze lubrificanti e altri eccipienti sono sottoposti al trattamento dei rifiuti pericolosi e possono venire smaltiti solamente da ditte specializzate!

### NOTA

- ▶ Consegnare le tosatrici a un centro di assistenza o a un'azienda specializzata nelle vicinanze.

# Índice

<b>1 DISPOSICIONES IMPORTANTES DE SEGURIDAD .....</b>	<b>74</b>
<b>2 Generalidades .....</b>	<b>75</b>
2.1 Términos de la garantía .....	75
2.2 Servicio de atención al cliente .....	75
2.3 Limitación de la responsabilidad .....	75
2.4 Propiedad intelectual .....	76
2.5 Símbolos utilizados .....	76
2.6 Uso previsto .....	77
<b>3 Seguridad .....</b>	<b>78</b>
3.1 Generalidades .....	78
3.2 Requisitos del personal .....	78
3.3 Peligros que pueden provenir del aparato .....	79
3.4 Equipo de protección individual (EPI) .....	81
<b>4 Datos técnicos .....</b>	<b>81</b>
<b>5 Estructura y funcionamiento .....</b>	<b>82</b>
5.1 Estructura .....	82
5.2 Descripción del funcionamiento .....	82
<b>6 Transporte, embalaje y almacenamiento .....</b>	<b>83</b>
6.1 Volumen de suministro .....	83
6.2 Embalaje .....	83
6.3 Almacenamiento .....	83
<b>7 Manejo .....</b>	<b>84</b>
7.1 Requisitos del lugar de aplicación .....	84
7.2 Ajuste de la presión de corte .....	84
7.3 Encendido y apagado de la esquiladora .....	85
7.4 Uso de la esquiladora .....	85
7.5 Cambio de cuchillas .....	85
7.6 Lubricación .....	87
7.7 Limpieza .....	88
<b>8 Solución de problemas .....</b>	<b>89</b>
8.1 Advertencias de seguridad .....	89
8.2 Origen y solución de problemas .....	89
<b>9 Repuestos .....</b>	<b>90</b>
<b>10 Eliminación .....</b>	<b>91</b>



# 1 DISPOSICIONES IMPORTANTES DE SEGURIDAD

## PELIGRO

**Esquiladora comercial. Lea todas las instrucciones antes de utilizar este aparato eléctrico.**

Para reducir el riesgo de descarga eléctrica:

- ▶ No recoja un aparato que se haya caído al agua. Desenchúfelo inmediatamente.
- ▶ No coloque ni guarde el aparato en un lugar del que pueda caerse o deslizarse dentro de una cuba o fregadero.
- ▶ No lo coloque ni lo deje caer en agua ni otros líquidos.
- ▶ Desenchufe este aparato antes de limpiarlo y de colocarle o quitarle piezas.
- ▶ Mantenga la unidad siempre seca.

## PRECAUCIÓN

**Esquiladora comercial. Lea todas las instrucciones antes de utilizar este aparato eléctrico.**

Para reducir el riesgo de quemaduras, incendio, descarga eléctrica o lesiones personales:

- ▶ Nunca se debe dejar el aparato enchufado y desatendido (salvo para cargarlo).
- ▶ Se debe supervisar atentamente el trabajo con este aparato cuando esté siendo utilizado por personas vulnerables.
- ▶ Utilice este aparato únicamente para su uso previsto, según se describe en este manual. No utilice accesorios no recomendados por el fabricante.
- ▶ Nunca trabaje con este aparato si el cordón o el enchufe están dañados, si no funciona correctamente, si se ha caído o dañado o si ha caído al agua. Devuelva el aparato al centro de servicios para su revisión y reparación.
- ▶ Mantenga el cordón del cargador alejado de las superficies calientes.
- ▶ Nunca deje caer ni inserte objetos en la abertura.
- ▶ No utilice este aparato si el peine o la hoja están dañados o rotos, porque puede cortar o arañar la piel.
- ▶ No enrolle el cordón alrededor del aparato para guardarlo. El esfuerzo continuo sobre el cordón del cargador puede dañar el aislamiento y dar lugar a descargas eléctricas.
- ▶ Evite el contacto con las hojas en movimiento.
- ▶ Para desconectar, mueva el interruptor de encendido a la posición "OFF", luego desenchufe.
- ▶ Durante el uso, no coloque ni deje el aparato en zonas en las que pueda:
  - ◆ ser dañado por animales o
  - ◆ estar expuesto a la intemperie.
- ▶ Este aparato es para esquilarse únicamente. Continúa en la página siguiente

- ▶ Evite enredar o retorcer el cordón durante la esquila. Si el cordón se enreda o se retuerce, detenga la esquila y enderece el cordón.
- ▶ Este aparato no debe ser utilizado por personas (incluidos los niños) con limitadas capacidades físicas, sensoriales o mentales, o falta de experiencia y conocimiento, a menos que la persona responsable de su seguridad les haya supervisado o impartido instrucciones para el uso del aparato. Los niños se deben supervisar para asegurarse de que no jueguen con el aparato.
- ▶ Asegúrese de que el mantenimiento de su esquiladora es llevado a cabo únicamente por parte de una persona cualificada para la reparación.

**NO UTILICE ESTA ESQUILADORA HASTA QUE HAYA LEÍDO ESTAS INSTRUCCIONES DE FUNCIONAMIENTO.**

**TRABAJE CON LA TENSIÓN ESPECIFICADA EN LA ESQUILADORA.**

## **GUARDE ESTAS INSTRUCCIONES.**

### 2 Generalidades

Este manual de instrucciones le permite utilizar el aparato con seguridad y eficacia. Lea cuidadosamente las instrucciones antes de comenzar a utilizarlo.

Para trabajar de forma segura es imprescindible respetar todas las indicaciones de seguridad y las instrucciones de uso especificadas en este manual.

Conserve este manual. En caso de que traspase el aparato a terceros, entregue también este manual de instrucciones.

#### 2.1 Términos de la garantía

Los términos de la garantía están incluidos en las condiciones generales del fabricante.

#### 2.2 Servicio de atención al cliente

Nuestro servicio de atención al cliente y nuestros centros autorizados de servicio están a su disposición para información técnica.

Por otra parte, nuestros colaboradores buscan constantemente nuevas informaciones y experiencias que permitan la mejora de nuestros productos a partir de los resultados de la aplicación.

#### 2.3 Limitación de la responsabilidad

Todas las indicaciones y consejos de este manual han sido recopilados a partir de las normas y disposiciones vigentes, de la última tecnología y de la experiencia y los conocimientos obtenidos a lo largo de muchos años.

El fabricante no se hace responsable de los daños provocados por:

- incumplimiento del manual de instrucciones.
- uso de la máquina para fines distintos de los previstos.

- uso por parte de personal no cualificado.
- modificaciones técnicas.
- utilización de repuestos no originales.

Los elementos efectivamente suministrados pueden diferir de los descritos e ilustrados en este manual cuando se trate de modelos especiales, utilización de opciones suplementarias de pedido o a causa de modificaciones por incorporación de innovaciones tecnológicas.

## 2.4 Propiedad intelectual

Este documento está protegido por derechos de propiedad intelectual. Toda reproducción, por ejemplo, cualquier reimpresión, incluso parcial, así como la reproducción de las ilustraciones, aunque estén modificadas, solo se permite con la autorización por escrito del fabricante.

## 2.5 Símbolos utilizados

### PELIGRO

**Una advertencia de este tipo señala la amenaza de una situación peligrosa.**

Si la situación peligrosa no se evita, provocará la muerte o lesiones graves.

- ▶ Siga las instrucciones que figuran aquí para evitar este peligro.

### PRECAUCIÓN

**Una advertencia de este tipo señala la posibilidad de una situación peligrosa.**

Si la situación peligrosa no se evita, puede provocar lesiones.

- ▶ Siga las instrucciones que figuran aquí para evitar este peligro.

### ATENCIÓN

**Una advertencia de este tipo señala la posibilidad de daños materiales.**

Si la situación no se evita, puede provocar daños materiales.

- ▶ Siga las instrucciones que figuran aquí para evitar este peligro.

### NOTA

- ▶ Una nota señala información adicional que facilita el manejo del aparato.

## 2.6 Uso previsto

El aparato está previsto exclusivamente para esquilarse ovejas y cabras, así como llamas, alpacas y otros camélidos.

Cualquier uso distinto o adicional se considera inadecuado.

### PRECAUCIÓN

**Peligro por utilización no conforme al uso previsto.**

El aparato puede resultar peligroso si no se utiliza de acuerdo con el uso previsto o de forma inadecuada.

- ▶ Utilice el aparato exclusivamente conforme al uso previsto.
- ▶ Respete las instrucciones que se describen en este manual.

Una utilización no conforme al uso previsto excluye cualquier derecho a reclamación en caso de daños.

El usuario asumirá todo el riesgo en estos casos.

### PRECAUCIÓN

**Peligro por utilización inadecuada.**

Nunca utilice el aparato en las siguientes condiciones:

- ▶ Utilización de la máquina en personas.
- ▶ Esquila de otras especies animales, especialmente aquellas que sean peligrosas como, por ejemplo, animales feroces.

## 3 Seguridad

### 3.1 Generalidades

#### PELIGRO

##### **Peligro por incumplimiento de las indicaciones de seguridad.**

El incumplimiento de las indicaciones de seguridad y las instrucciones de uso especificadas en este manual originará lesiones o daños graves en el equipo y las personas.

- ▶ Es imprescindible respetar las instrucciones y advertencias de este manual.

Respete las siguientes instrucciones de seguridad:

- No deje la esquiladora sin supervisión mientras esté enchufada.
- Guarde la esquiladora fuera del alcance de los niños.

### 3.2 Requisitos del personal

- Solo se permite el manejo de la esquiladora por parte de personas que realicen el trabajo de forma fiable. No se permite el manejo por parte de personas cuya capacidad de reacción esté afectada, por ejemplo, por los efectos de drogas, alcohol o medicamentos.
- El operador debe tener experiencia en el trato con los animales que van a ser esquilados.
- Está prohibido que los niños usen el aparato.

#### **Personas no autorizadas**

#### PRECAUCIÓN

##### **Peligro para las personas no autorizadas o provocado por ellas.**

Las personas no autorizadas, que no cumplan los requisitos descritos, no conocen los peligros del ámbito de trabajo.

- ▶ Se debe prohibir el acceso de personas no autorizadas a la zona de esquila.
- ▶ En caso de duda, diríjase a las personas y exhórtelas a abandonar el área de trabajo.
- ▶ Interrumpa los trabajos, mientras se encuentren personas no autorizadas en el área.

## 3.3 Peligros que pueden provenir del aparato

### 3.3.1 Peligro por la corriente eléctrica

#### PELIGRO

##### **Peligro de muerte por corriente eléctrica.**

En caso de contacto con los cables o componentes bajo tensión existe peligro de muerte.

- ▶ Para desconectar el cable de la esquiladora, siempre se debe retirar el enchufe de la toma de corriente; no tirar del propio cable de conexión.
- ▶ Antes de la utilización de la esquiladora verifique que no presente daños visibles. Nunca ponga en funcionamiento una esquiladora averiada.
- ▶ Conecte el enchufe de la esquiladora solamente en tomas de corriente que no presenten daños.
- ▶ Nunca enrolle el cable de conexión alrededor de la esquiladora, y manténgala alejada de los objetos y superficies calientes.
- ▶ Las reparaciones de la esquiladora solo deben ser llevadas a cabo por parte de los distribuidores autorizados o por el servicio de atención al cliente; especialmente si se trata de la sustitución de un cable de conexión dañado.
- ▶ Antes de conectar la esquiladora compare los datos de conexión (tensión y frecuencia) de la placa de características con los de su red de energía eléctrica. Estos datos deberán coincidir para evitar daños en el aparato. En caso de duda pregunte a su distribuidor de energía eléctrica.
- ▶ En ningún caso abra la carcasa de la esquiladora. Existe peligro de descarga eléctrica si toca las conexiones bajo tensión y si modifica los componentes eléctricos y mecánicos del aparato.
- ▶ Mantenga la esquiladora alejada de la humedad. Esto puede provocar un cortocircuito. En caso de sospecha de penetración de líquido, no encienda la esquiladora y entréguela en un centro de servicio.
- ▶ Nunca esquile animales mojados.
- ▶ La esquiladora solo debe limpiarse en seco con un cepillo y con la brocha de limpieza que se suministra.
- ▶ Nunca sumerja la esquiladora en agua ni en otros líquidos.
- ▶ Desconecte la esquiladora antes de realizar cualquier trabajo en el aparato. Retire el enchufe de la toma de corriente para evitar que el aparato se conecte de forma imprevista.
- ▶ Nunca ponga en marcha el aparato con las ventilaciones obstruidas ni cuando esté apoyado sobre una superficie mullida, tal como una cama o un sofá, donde es posible que las ventilaciones queden cubiertas. Mantenga las ventilaciones libres de pelusas, pelos y objetos similares.

### 3.3.2 Animales

#### PRECAUCIÓN

##### **Peligro de lesiones debido a los animales.**

El ruido de la máquina puede inquietar a los animales. Un pisotón, un ataque o incluso el peso corporal del animal pueden dar lugar a lesiones.

- ▶ Solo se debe permitir el trabajo con animales a personas con experiencia en el manejo de los animales que van a ser esquilados.
- ▶ Antes de comenzar la esquila, retire los objetos extraños (alambre, madera, etc.) que pueda haber en el pelaje.
- ▶ Sujete al animal de manera adecuada y tranquilícelo antes de comenzar el trabajo.
- ▶ Realice el trabajo con cautela.
- ▶ Si es necesario, solicite la ayuda de una segunda persona.

### 3.3.3 Cuchilla de la esquiladora

#### PRECAUCIÓN

##### **Peligro por componentes móviles.**

La cuchilla móvil y las puntas afiladas de la esquiladora pueden causar lesiones.

- ▶ Realice el trabajo con cautela.
- ▶ Evite todo contacto con las cuchillas móviles.
- ▶ No toque el área de la cuchilla, aunque la máquina esté apagada, hasta que no esté desconectada de la fuente de energía eléctrica. Al realizar trabajos en las cuchillas o en el cabezal de corte, siempre se debe interrumpir el suministro de energía eléctrica en primer lugar.
- ▶ No utilice la esquiladora si está averiada, desafilada o le faltan dientes. Trabaje solo con la esquiladora afilada por parte de un taller especializado.
- ▶ La cuchilla superior se sujeta por medio de los pasadores cónicos de la horquilla de presión. Si el selector de presión de esquila se afloja demasiado, se puede soltar la cuchilla superior y producir lesiones al salir despedida.

#### PRECAUCIÓN

##### **Peligro de quemaduras.**

El cabezal de corte se calienta si no está suficientemente lubricado. Esto puede provocar la inquietud de los animales.

- ▶ Lubrique las cuchillas y el cabezal de corte durante la esquila a través del orificio de lubricación previsto para ello, al menos cada 15 minutos, para que no funcionen en seco.

### 3.4 Equipo de protección individual (EPI)

#### PRECAUCIÓN

##### **Peligro de lesiones por equipo de protección insuficiente o inadecuado.**

Es necesario llevar el equipo de protección individual durante el trabajo, para minimizar los riesgos para la salud.

- ▶ Mientras trabaje use siempre el equipo de protección individual necesario que corresponda a esa actividad.



Calzado antideslizante para la protección en caso de suelos resbaladizos.



Gafas de protección para los ojos contra objetos que vuelan.



Vestimenta de protección ajustada y con baja resistencia al desgarro, con mangas angostas y sin partes salientes. Protege principalmente del riesgo de atrapa miento por piezas móviles.  
No use anillos, cadenas ni otras alhajas.



Guantes de trabajo para protección frente a lesiones.



La emisión sonora durante el trabajo es generalmente de 79 dB(A). Le recomendamos que utilice siempre protección para los oídos mientras trabaja.

### 4 Datos técnicos

Mango	Ø 54 mm
Longitud	301 mm
Peso (sin cable de conexión)	1,24 kg
Tensión	consulte la placa de características en el aparato
Consumo máximo	
Frecuencia	
Consumo	
Revoluciones	
Emisión sonora (L <sub>PA</sub> )	79 dB(A) (EN 60745-1:2009)
Incertidumbre K	3 dB
Rango de temperatura ambiente	0 - 40 °C
Humedad relativa máxima	10 - 90 %

Nos reservamos el derecho a realizar modificaciones y mejoras técnicas sin previo aviso.

## 5 Estructura y funcionamiento

### 5.1 Estructura

Fig. 1

- 1 Cuchilla de la esquiladora
- 2 Orificio de lubricación
- 3 Cabezal de corte
- 4 Ajuste de la presión de corte
- 5 Sección del motor
- 6 Interruptor de encendido/apagado
- 7 Filtro de aire
- 8 Cable



### 5.2 Descripción del funcionamiento

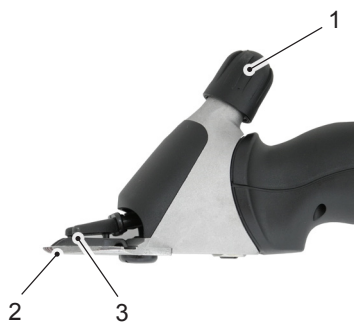

Fig. 2

La esquiladora está prevista para esquilar ovejas y cabras, así como llamas, alpacas y otros camélidos. Como herramientas de corte se utilizan dos cuchillas en forma de peine. El peine (2), más próximo a la piel, es fijo y está atornillado a la carcasa. La cuchilla superior (3) oscila de forma transversal con respecto a la anterior. La cuchilla superior se mueve por medio de dos horquillas de presión. La presión de corte entre las cuchillas se ajusta mediante el selector (1).

## 6 Transporte, embalaje y almacenamiento

### 6.1 Volumen de suministro

- 1 esquiladora
- 1 par de cuchillas de esquiladora
- 1 destornillador especial
- 1 botella de lubricante especial
- 1 brocha para limpieza
- 1 estuche para transporte y almacenamiento
- 1 manual de instrucciones

### NOTA

- Verifique que los elementos suministrados estén completos y no presenten daños visibles. En caso de que el envío esté incompleto o dañado póngase en contacto inmediatamente con su proveedor/distribuidor.

### 6.2 Embalaje

Para el embalaje se utilizan exclusivamente materiales reciclables.



El reciclaje de los embalajes ahorra materias primas y reduce la producción de residuos. Elimine los materiales de embalaje que ya no necesite de acuerdo con las normas locales vigentes.

### 6.3 Almacenamiento

Almacene la esquiladora y los accesorios bajo las siguientes condiciones:

- No debe almacenarse al aire libre.
- Almacenar en lugar seco y sin polvo.
- Proteger de los rayos solares.
- Evitar las sacudidas mecánicas.
- Temperatura de almacenamiento: de 0 a 40 °C.
- Humedad relativa: máx. 90 %.
- En caso de almacenamiento durante más de 3 meses, controlar regularmente el estado general de todas las piezas.
- Limpie bien y lubrique la esquiladora entre las aplicaciones, y guárdela en su estuche con el sistema de corte sin tensión (por peligro de corrosión).



## 7 Manejo

### 7.1 Requisitos del lugar de aplicación

- Tenga en cuenta las condiciones de funcionamiento (consulte el capítulo **Datos técnicos**).
- Las tomas de corriente en exteriores deben contar con un dispositivo de corte por corriente de fuga (FI).
- El lugar de trabajo debe contar con una iluminación suficiente.
- La toma de corriente debe ser fácilmente accesible, de manera que se pueda desconectar con rapidez.
- El cable de conexión no debe estar tenso ni doblado.
- Asegúrese de que la ventilación sea suficiente.

### 7.2 Ajuste de la presión de corte



Fig. 3

Para ajustar la presión de corte antes de comenzar la esquila:

- ◆ Antes de comenzar la esquila, con la máquina apagada, verifique que los pasadores cónicos de las horquillas de presión estén exactamente enganchados en los agujeros de la cuchilla superior.
- ◆ Gire el selector de presión en el sentido de la flecha hasta la primera resistencia sensible.
- ◆ Gire la perilla del selector de presión 1/4 de vuelta más en el sentido de la flecha.
- ◆ Si el resultado de la esquila no es satisfactorio, aumente la presión girando la perilla del selector 1/4 de vuelta más en el sentido de la flecha. Si aún no se logra el resultado esperado, se deberán sustituir o afilar las cuchillas.

### PRECAUCIÓN

- ▶ La cuchilla superior se sujeta por medio de los pasadores cónicos de la horquilla de presión. Si el selector de presión de esquila se afloja demasiado, se puede soltar la cuchilla superior y producir lesiones al salir despedida.

### NOTA

- ▶ Si la presión de corte es muy baja, se pueden acumular pelos entre las cuchillas. Esto baja la calidad de la esquila. En ese caso, limpie las cuchillas como se describe en el **Capítulo 7.7**.

### 7.3 Encendido y apagado de la esquiladora



Fig. 4

- ◆ Para encender la esquiladora, deslice el interruptor de encendido/apagado hasta la posición **I**.
- ◆ Para apagar la esquiladora, deslice el interruptor de encendido/apagado hasta la posición **0** (ver Fig. 4).

### 7.4 Uso de la esquiladora

- ◆ Acérquese al animal por delante.
- ◆ Sujete al animal que vaya a esquilar y tranquilícelo.
- ◆ Inserte el enchufe del cable en la toma de corriente.
- ◆ Encienda la esquiladora dentro del campo visual del animal.
- ◆ Observe el comportamiento del animal durante la esquila.
- ◆ Apague la esquiladora al terminar la esquila y retire el enchufe de la toma de corriente.

### 7.5 Cambio de cuchillas



Fig. 5

- ◆ Apague la esquiladora deslizando el interruptor hasta la posición "0".
- ◆ Retire el enchufe de la toma de corriente.
- ◆ Gire el selector de presión en el sentido de la flecha hasta que no haya resistencia.
- ◆ Coloque la esquiladora sobre una superficie plana con los tornillos de la placa del peine hacia arriba.



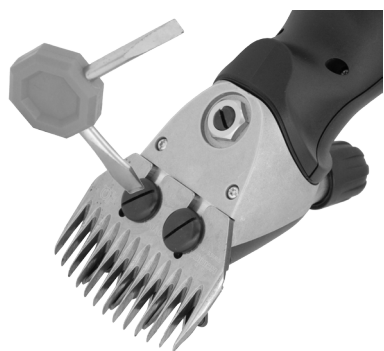

Fig. 6

- ◆ Afloje los tornillos de la placa del peine y retire la placa del peine del cabezal de corte.
- ◆ Retire la cuchilla superior.

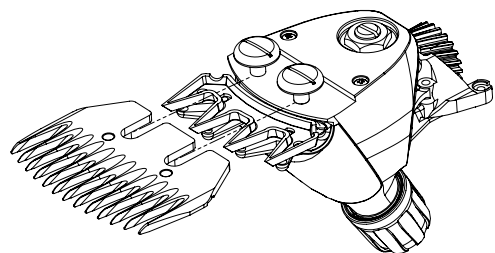

Fig. 7

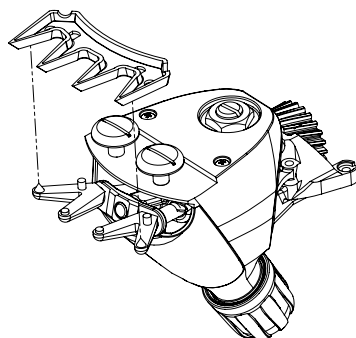

Fig. 8



Fig. 9

- ◆ Coloque la nueva cuchilla superior en los pasadores cónicos de las horquillas.
- ◆ Lubrique la superficie afilada de la cuchilla superior con unas gotas de lubricante.

**NOTA**

- ▶ Al volver a montar cuchillas nuevas o afiladas, preste atención a la posición correcta de las cuchillas una con respecto a la otra.
- ▶ Los pasadores cónicos de las horquillas de presión deben engancharse exactamente en los orificios de posicionamiento de la cuchilla superior.

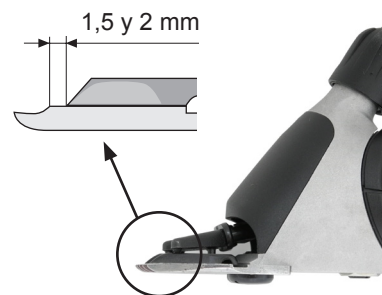

Fig. 10

- ◆ Instale la nueva placa del peine. Oriéntela de manera que la superficie afilada de la placa del peine sobresalga entre 1,5 y 2 mm de las puntas de la cuchilla superior.
- ◆ Apriete los tornillos de la placa del peine.

**NOTA**

- ▶ Trabaje solo con la esquiladora bien afilada, y sustituya las cuchillas cuando estén desafiladas o les falten dientes. El correcto afilado de las cuchillas solo es posible mediante máquinas especiales y realizado por personal experto en el tema. En este caso, póngase en contacto con su centro de servicio.

## 7.6 Lubricación



Fig. 11

Para obtener un buen resultado en la esquila y para aumentar la vida útil de la esquiladora, incluido el cabezal de corte, es necesaria una capa fina de aceite entre la cuchilla superior y la placa del peine. También se deben lubricar todas las demás piezas móviles del cabezal de corte.

- ◆ Vierta unas gotas de aceite sobre las cuchillas y en el orificio de lubricación del cabezal de corte.

**ATENCIÓN**

**Posibles daños a la esquiladora.**

La lubricación insuficiente provoca el calentamiento del cabezal de corte y reduce la vida útil de la esquiladora y de las cuchillas.

- ▶ Lubrique adecuadamente las cuchillas de corte durante la esquila, al menos cada 15 minutos, para que no funcionen en seco.
- ▶ Utilice solo el aceite especial suministrado o un aceite de parafina que cumpla con la especificación ISO VG 15.

## NOTA

► El aceite suministrado no es tóxico y no provoca irritación de la piel ni de las mucosas. En 21 días se descompone aproximadamente al 20% (CEL-L-33-T-82).

- Lubrique las cuchillas antes, durante y después del uso.
- Lubrique las cuchillas a más tardar cuando dejen rayas o cuando se enlentezcan.
- Coloque unas gotas de aceite delante y en los laterales de las cuchillas de corte (véase la Fig. 11).
- Limpie los excesos de aceite con un paño suave y seco.
- Los lubricantes en aerosol no contienen suficiente aceite para una buena lubricación, pero son adecuados para enfriar las cuchillas.
- Sustituya inmediatamente las cuchillas dañadas, con el fin de evitar lesiones.

### 7.7 Limpieza

## ATENCIÓN

**Limpieza inadecuada.**

**¡Peligro de daños a la esquiladora!**

- Limpie la esquiladora solo con un paño seco y con el pincel suministrado, el filtro de aire solo con un pincel seco o un cepillo.
- No utilice aire comprimido bajo ningún concepto.

#### Carcasa de la esquiladora

- ◆ Limpie la carcasa de la esquiladora con un paño seco.

#### Cuchilla y cabezal de corte

- ◆ Limpie las cuchillas y el cabezal de corte con la brocha que se suministra.
- ◆ Lubrique las cuchillas como se describe en el **Capítulo 7.6**.

#### Filtro de aire



- ◆ Retire el filtro de aire de la máquina.
- ◆ Limpie el filtro de aire con una brocha seca o un cepillo. Asegúrese de que no entren materias extrañas dentro de la máquina durante la limpieza.
- ◆ Deslice el filtro de aire para volver a colocarlo en la esquiladora.

Fig. 11

## ATENCIÓN

**Posibles daños a la esquiladora.**

El uso de la esquiladora sin el filtro de aire puede provocar daños en la esquiladora.

- Utilice la esquiladora solo si tiene el filtro de aire correctamente instalado.

## 8 Solución de problemas

### 8.1 Advertencias de seguridad

## ⚠ PELIGRO

**Peligro de muerte por corriente eléctrica.**

En caso de contacto con los cables o componentes bajo tensión existe peligro de muerte.

- Retire el enchufe de la toma de corriente antes de comenzar con la solución de problemas.
- Las reparaciones de aparatos eléctricos solo deben ser llevadas a cabo por parte del servicio de atención al cliente o de personal especializado entrenado por el fabricante.

Únicamente el personal autorizado por el fabricante puede abrir el aparato durante el período de garantía, de lo contrario se anulará la garantía.

### 8.2 Origen y solución de problemas

Problema	Causa posible	Solución del problema
La cuchilla superior no se mueve en toda su superficie de desplazamiento.	Resorte de retención roto.	Informe al servicio de atención al cliente.
	El eje excéntrico y/o la bola o el cabezal de giro están desgastados (lubricación insuficiente).	
	Los cojinetes están muy desgastados.	
La cuchilla superior no se mueve.	Rueda dentada averiada.	Informe al servicio de atención al cliente.
	Eje excéntrico partido o doblado.	
	Falta la bola.	
El tornillo de ajuste de presión de corte está trabado.	La rosca está sucia u oxidada.	Informe al servicio de atención al cliente.
	El anillo de seguridad se atascó.	
El tornillo de ajuste de presión de corte se afloja solo.	Falta el anillo de seguridad.	Informe al servicio de atención al cliente.
	Casquillo roscado suelto.	
No se puede aportar suficiente presión a la cuchilla superior.	Resorte de retención roto.	Informe al servicio de atención al cliente.
	Falta el cojinete de pernos.	
	Cojinete de pernos desgastado.	
	Cabezal de giro desgastado.	
	Horquillas de presión desgastadas.	

Problema	Causa posible	Solución del problema
Las horquillas se presión se caen.	Leva de seguridad del resorte de retención rota.	Informe al servicio de atención al cliente.
El motor no arranca o se detiene inmediatamente.	Presión de corte excesiva.	Reduzca la presión de corte como se describe en el <b>Capítulo 7.2</b> . Haga afilar las cuchillas.
	Olor a quemado en el habitáculo del motor, motor quemado.	Informe al servicio de atención al cliente.
	Avería del motor y/o del sistema electrónico.	
El motor marcha muy despacio.	Las cuchillas no se lubricaron suficientemente.	Lubrique las cuchillas.
La esquiladora corta mal o no corta.	Avería del motor y/o del sistema electrónico.	Informe al servicio de atención al cliente.
	Las cuchillas están desafiladas.	Informe al servicio de atención al cliente.
	Las cuchillas no están afiladas de acuerdo con las disposiciones.	
	Presión de corte insuficiente.	Eleve la presión de corte por medio del giro del selector, como se describe en el <b>Capítulo 7.2</b> .
	Cuchilla mal instalada y/o alineada.	Instale correctamente el cabezal de corte, como se describe en el <b>Capítulo 7.5</b> . Alinee correctamente las cuchillas, consulte la <b>Fig. 10</b> .
	El pelo del animal está demasiado mojado.	Solo se debe esquilar el pelo seco.
La sección del motor se calienta.	Hay pelos enredados entre la cuchilla superior y la placa del peine.	Desarme las cuchillas, límpielas, lubríquelas y vuélvalas a armar, luego ajuste la presión de corte.
	Filtro de aire obstruido.	Limpie o sustituya el filtro de aire.
	Presión de corte excesiva.	Disminuya la presión de corte.
	Avería de los cojinetes.	Informe al servicio de atención al cliente.

## 9 Repuestos

Consulte el gráfico de repuestos al final de este manual de instrucciones.

### PRECAUCIÓN

Los repuestos incorrectos o deteriorados pueden provocar daños, mal funcionamiento o avería total, además de perjudicar la seguridad.

- Utilice solamente repuestos originales del fabricante. Compre los repuestos a través de un distribuidor oficial o directamente al fabricante.

### NOTA

- Si se utilizan repuestos no autorizados se pierden los derechos de garantía, servicio, reclamaciones por daños y perjuicios y de responsabilidad civil contra los fabricantes o sus comisionados, distribuidores y representantes.

Únicamente el personal autorizado por el fabricante puede abrir el aparato durante el período de garantía, de lo contrario se anulará la garantía.

Nº de pos.	Denominación	Número de piezas	Nº de pos.	Denominación	Número de piezas
	Esquiladora		31	Corredera del interruptor	1
1	Cabezal esquiladora para ovejas completo	1	32	Carcasa superior	1
2	Perilla del selector para ovejas	1	33	Fijación del interruptor	1
3	Tapa cabezal esquiladora oveja	1	34	Motor completo	1
4	Resorte de retención	1	35	Cojinete delantero con brida	1
5	Cabezal de giro	1	36	Estator	1
6	Detentor de horquilla	1	37	Cojinete de bola 8-19-6	2
7	Horquilla de presión derecha	1	38	Arandela de seguridad	1
8	Horquilla de presión izquierda	1	39	Rotor incl. cojinete de bola	1
9	Tornillo avellanado M4 x 8	2	40	Arandela de compensación de juego 626	1
10	Bola	1	41	Brida de cojinete detrás con muelles para carbones	1
11	Eje excéntrico para oveja	1	42	Resortes de carbón	2
12	Cojinete de bola 608-2RS	1	43	Tornillo PH M4 x 10	1
13	Tornillos de la placa del peine para oveja	2	44	Rueda del ventilador	1
14	Tuerca auto frenable	1	45	Escobilla de carbón	2
15	Tornillo del eje	1	46	Grapas del motor	4
16	Carcasa del cabezal de esquila de oveja	1	47	Carcasa inferior	1
17	Cojinete de bola 608-2Z	1	48	Pinza de cables	1
18	Rueda dentada Z22 para oveja	1	49	Protección de pandeo	1
19	Arandela de seguridad	1	50	PCB	1
20	Casquillo roscado	1	51	Alambre de contacto	1
21	Anillo de seguridad	1	52	Tornillo PT KA30 x 16	13
22	Cojinete de pernos	1	53	Cable	1
30	Filtro de aire	1			

## 10 Eliminación



### ATENCIÓN

**Daños al medio ambiente por eliminación inadecuada.**

- Los residuos de aparatos eléctricos, lubricantes y otros materiales auxiliares están sujetos a las normas de tratamiento de desechos peligrosos y solo podrán ser eliminados a través de establecimientos especializados autorizados.

### NOTA

- Entregue la esquiladora en un centro de servicio o en un taller cercano de productos electrónicos para su eliminación.

## Inhoudsopgave

<b>1 Algemeen</b> .....	<b>93</b>
1.1 Garantiebepalingen .....	93
1.2 Klantenservice .....	93
1.3 Beperking van aansprakelijkheid .....	93
1.4 Auteursrecht .....	93
1.5 Gebruikte symbolen .....	94
1.6 Reglementair gebruik .....	94
<b>2 Veiligheid</b> .....	<b>95</b>
2.1 Algemeen .....	95
2.2 Eisen aan het personeel .....	95
2.3 Gevaren die het apparaat kan opleveren. ....	96
2.4 Persoonlijke beschermingsmiddelen (PBM) .....	98
<b>3 Technische gegevens</b> .....	<b>98</b>
<b>4 Samenstelling en functie</b> .....	<b>99</b>
4.1 Samenstelling .....	99
4.2 Functieomschrijving .....	99
<b>5 Transport, verpakking en opslag</b> .....	<b>100</b>
5.1 Bij de levering inbegrepen .....	100
5.2 Verpakking .....	100
5.3 Opslag .....	100
<b>6 Bediening</b> .....	<b>101</b>
6.1 Eisen aan de gebruiksomgeving .....	101
6.2 Instellen van de scheerdruk .....	101
6.3 In- en uitschakelen van de scheermachine .....	102
6.4 Gebruik van de scheermachine .....	102
6.5 Verwisselen van de scheermessen .....	102
6.6 Smeren .....	104
6.7 Reinigen .....	105
<b>7 Verhelpen van een storing</b> .....	<b>106</b>
7.1 Veiligheidsvoorschriften .....	106
7.2 Lokaliseren en verhelpen van storingen .....	106
<b>8 Reserveonderdelen</b> .....	<b>107</b>
<b>9 Afvalverwijdering</b> .....	<b>108</b>

## 1 Algemeen

Aan de hand van deze handleiding kunt u veilig en efficiënt met het apparaat werken. Lees deze handleiding zorgvuldig door voordat u aan de slag gaat.

Basisvoorwaarde om veilig te kunnen werken is dat alle aangegeven veiligheidsvoorschriften en gebruiksaanwijzingen in deze handleiding in acht worden genomen.

Bewaar deze handleiding zorgvuldig. Geef deze handleiding ook mee als u het apparaat doorgeeft aan derden.

### 1.1 Garantiebepalingen

De garantiebepalingen zijn opgenomen in de algemene voorwaarden van de producent.

### 1.2 Klantenservice

Bij technische vragen staan onze klantenservice en onze erkende servicepunten u ten dienste.

Bovendien zijn onze medewerkers altijd geïnteresseerd in nieuwe informatie en ervaringen die voortkomen uit het gebruik. Deze kunnen ook een waardevolle bijdrage leveren aan de verbetering van onze producten.

### 1.3 Beperking van aansprakelijkheid

Alle in deze handleiding opgenomen informatie en gegevens zijn gebaseerd op de geldende normen en voorschriften, de nieuwste technische ontwikkelingen en onze jarenlange kennis en ervaring.

De producent is niet aansprakelijk voor schade als gevolg van:

- het niet in acht nemen van de bedieningshandleiding;
- niet reglementair gebruik van de machine;
- bediening door niet gekwalificeerd personeel;
- technische wijzigingen;
- gebruik van niet originele reserveonderdelen.

In geval van speciale uitvoeringen, gebruikmaking van extra bestelopties of op grond van technische wijzigingen kan de daadwerkelijke levering afwijken van de hier omschreven toelichtingen en afbeeldingen.

### 1.4 Auteursrecht

Op dit document rust auteursrecht. Het verveelvoudigen en/of openbaar maken van (een deel van) deze publicatie, evenals het weergeven van afbeeldingen, ook in gewijzigde vorm, is slechts toegestaan met uitdrukkelijke schriftelijke toestemming van de producent.

## 1.5 Gebruikte symbolen

### **GEVAAR**

**Een waarschuwing voor gevaren op dit risiconiveau wijst op een dreigende gevaarlijke situatie.**

Als de gevaarlijke situatie niet wordt vermeden, leidt deze tot de dood of ernstig letsel.

▶ Volg ter vermindering van het gevaar de hieronder vermelde aanwijzingen op.

### **LET OP**

**Een waarschuwing voor gevaren op dit risiconiveau wijst op een potentieel gevaarlijke situatie.**

Als de gevaarlijke situatie niet wordt vermeden, kan dit letsel tot gevolg hebben.

▶ Volg ter vermindering van het gevaar de hieronder vermelde aanwijzingen op.

### **KENNISGEVING**

**Een waarschuwing voor gevaren op dit risiconiveau wijst op potentiële materiële schade.**

Als de situatie niet wordt vermeden, kan deze leiden tot materiële schade.

▶ Volg ter vermindering van het gevaar de hieronder vermelde aanwijzingen op.

### **AANWIJZING**

▶ Een aanwijzing wijst op extra informatie die het bedienen van het apparaat vergemakkelijkt.

## 1.6 Reglementair gebruik

Het apparaat dient enkel voor het scheren van schapen, geiten, alsmede lama's, alpaca's en andere kameelachtigen.

Elk ander of breder gebruik wordt beschouwd als niet reglementair.

### **LET OP**

**Gevaar door niet reglementair gebruik!**

Bij niet reglementair en/of andersoortig gebruik kan het apparaat gevaren opleveren.

▶ Gebruik het apparaat uitsluitend volgens de voorschriften.

▶ Houdt u zich aan de handelwijzen, zoals die in de handleiding beschreven staan.

Er kan géén enkele aanspraak gemaakt worden op schadevergoeding voor schade die door niet-reglementair gebruik is ontstaan.

Het risico draagt alleen de gebruiker.

### **LET OP**

**Gevaar door verkeerd gebruik!**

Gebruik het apparaat in géén geval voor:

▶ toepassing bij mensen

▶ het scheren van andere diersoorten, in het bijzonder gevaarlijke, bijv. roofdieren.

## 2 Veiligheid

### 2.1 Algemeen

### **GEVAAR**

**Gevaar bij het niet in acht nemen van de veiligheidsvoorschriften!**

Als de gebruiks- en veiligheidsvoorschriften in deze handleiding niet in acht worden genomen, kan dit leiden tot ernstig letsel bij personen of schade aan het apparaat.

▶ Neem beslist de waarschuwingen en aanwijzingen in acht die in deze handleiding staan vermeld.

Neem de volgende veiligheidsvoorschriften in acht.

- Laat de scheermachine niet onbeheerd achter, zolang de stekker nog in het stopcontact zit.
- Sla de scheermachine buiten het bereik van kinderen op.

### 2.2 Eisen aan het personeel

- De scheermachine mag alleen door personen worden bediend van wie men kan verwachten dat zij hun werk betrouwbaar uitvoeren. Personen van wie het reactievermogen wordt beïnvloed door bijvoorbeeld drugs, alcohol of medicijnen, mogen het apparaat niet bedienen.
- Degene die het apparaat bedient, moet ervaring hebben in de omgang met de dieren die moeten worden geschoren.
- Het is verboden om kinderen het apparaat te laten bedienen.

#### Onbevoegde personen

### **LET OP**

**Gevaar voor en door onbevoegde personen!**

Onbevoegde personen die niet voldoen aan de beschreven eisen, zijn niet op de hoogte van de gevaren binnen de werkruimte.

▶ Verbied onbevoegde personen de toegang tot de scheerplek.

▶ Spreek in geval van twijfel personen aan en gebied ze de werkruimte te verlaten.

▶ Stop met uw werkzaamheden zolang er nog onbevoegde personen binnen de werkruimte aanwezig zijn.



## 2.3 Gevaren die het apparaat kan opleveren.

### 2.3.1 Gevaar door elektrische stroom

#### **GEVAAR**

##### Levensgevaar door elektrische stroom!

Bij contact met leidingen en onderdelen die onder spanning staan, bestaat levensgevaar.

- ▶ Trek het netsnoer van de scheermachine altijd aan de stekker uit het stopcontact en niet aan het netsnoer zelf.
- ▶ Controleer de scheermachine voor gebruik aan de buitenkant op zichtbare schade. Neem een beschadigde scheermachine niet in gebruik.
- ▶ Steek de stekker van de scheermachine alleen in onbeschadigde stopcontacten.
- ▶ Wikkel het netsnoer nooit om de scheermachine heen en houd het uit de buurt van hete ondergronden en voorwerpen.
- ▶ Laat reparaties aan de scheermachine alleen uitvoeren door erkende dealers of door servicemonteurs van de fabriek; dit geldt vooral als het netsnoer moet worden vervangen.
- ▶ Vergelijk de aansluitgegevens (spanning en frequentie) op het typeplaatje met die van uw elektriciteitsnet voordat u de scheermachine aansluit. Deze gegevens moeten overeenkomen zodat er geen schade optreedt aan het apparaat. Bij twijfel vraagt u uw elektrodealer.
- ▶ Open in geen geval de behuizing van de scheermachine.  
Als de aansluitingen die onder spanning staan, worden aangeraakt of als de mechanische constructie wordt gewijzigd, bestaat er schokgevaar.
- ▶ Stel de scheermachine niet bloot aan vocht. Het kan kortsluiting veroorzaken.  
Als u vermoedt dat er vloeistof in de scheermachine is gedrongen, moet u de scheermachine niet meer inschakelen en hem naar een servicepunt brengen.
- ▶ Scheer nooit natte dieren.
- ▶ Maak de scheermachine alleen droog schoon met een borstel en het meegeleverde schoonmaakkwastje.
- ▶ Dompel de scheermachine nooit in water of in andere vloeistoffen.
- ▶ Schakel de scheermachine uit voordat u werkzaamheden aan het apparaat verricht.  
Trek de stekker uit het stopcontact om ervoor te zorgen dat het apparaat niet spontaan aanspringt.
- ▶ Gebruik het apparaat nooit met verstopte ventilatieopeningen of wanneer het op een zacht oppervlak ligt, zoals bijvoorbeeld een bed of bank, als daardoor de ventilatieopeningen afgedekt kunnen worden. Houd de ventilatieopeningen vrij van pluizen, haren en soortgelijke materie.

### 2.3.2 Dieren

#### **LET OP**

##### Kans op letsel door dieren!

Het geluid van het apparaat kan dieren onrustig maken. Een trap, aanval of het lichaamsgewicht van het dier kan leiden tot letsel.

- ▶ Bij het werken met de dieren zijn alleen personen toegestaan die ervaring hebben in de omgang met de dieren die moet worden geschoren.
- ▶ Verwijder vreemde bestanddelen uit de vacht (metaal draad, hout etc.) voordat u begint met scheren.
- ▶ Fixeer het dier voldoende en stel het gerust voordat u met de werkzaamheden begint.
- ▶ Ga altijd voorzichtig te werk.
- ▶ Schakel indien nodig een tweede persoon in.

### 2.3.3 Scheermes

#### **LET OP**

##### Gevaar door bewegende onderdelen.

Het heen en weer bewegende scheermes en de scherpe hoeken van het scheermes kunnen letsel veroorzaken.

- ▶ Ga altijd voorzichtig te werk.
- ▶ Vermijd ieder contact met de heen en weer bewegende scheermessen.
- ▶ Raak het gebied rond de scheermessen ook niet aan als de machine uitgeschakeld is, zolang de machine nog onder spanning staat. Haal altijd eerst de spanning eraf voordat u werk verricht aan de scheermessen/scheerkop.
- ▶ Gebruik geen beschadigde scheermessen met stompe of ontbrekende tanden. Werk alleen met scherpe scheermessen die geslepen zijn door een vakbedrijf.
- ▶ Het bovenste mes van de scheerkop wordt alleen vastgehouden door de conische meenemers van de drukvorken. Als de stelknop, waarmee de scheerdruk wordt ingesteld, te los wordt gedraaid, kan het bovenste mes wegvliegen, hetgeen verwondingen tot gevolg kan hebben.

#### **LET OP**

##### Brandgevaar!

Als de scheerkop onvoldoende met olie wordt gesmeerd, treedt er verhitting op. Hierdoor kunnen de dieren onrustig worden.

- ▶ Smeer tijdens het scheren de scheermessen en de scheerkop minstens elk kwartier met olie door de hiervoor bestemde smeeropening. Dit voorkomt dat ze drooglopen.



## 2.4 Persoonlijke beschermingsmiddelen (PBM)

### ⚠ LET OP

#### Risico op letsel bij verkeerde of ontbrekende beschermingsmiddelen!

Tijdens werkzaamheden is het dragen van persoonlijke beschermingsmiddelen noodzakelijk om de gevaren voor de gezondheid te minimaliseren.

► Draag tijdens het werk altijd de beschermingsmiddelen die op het betreffende moment noodzakelijk zijn.



Schoenen met antislipzool ter bescherming tegen uitglijden op een gladde ondergrond.



Veiligheidsbril ter bescherming van de ogen tegen rondvliegende delen.



Nauwsluitende beschermende werkkleding met geringe scheurvastheid, met nauwsluitende mouwen en zonder uitstekende delen. De kleding dient vooral ter bescherming tegen het verstrikt raken in bewegende onderdelen van de machine.

Draag geen ringen, kettingen of andere sieraden.



Werkhandschoenen ter bescherming tegen letsel



Het geluidsniveau tijdens de werkzaamheden bedraagt normaal 79 dB(A). Wij raden u aan om tijdens de werkzaamheden altijd gehoorbescherming te dragen.

## 3 Technische gegevens

Handgreep	Ø 54 mm
Lengte	301 mm
Gewicht (zonder het netsnoer)	1,24 kg
Spanning	} zie het typeplaatje op de machine
Maximaal stroomverbruik	
Frequentie	
Ingaand vermogen	
Toerental	
Geluidssterkte (L <sub>PA</sub> )	79 dB(A) (EN 60745-1:2009)
Onveiligheid K	3 dB
Bereik omgevingstemperatuur	0 - 40 °C
Maximale relatieve luchtvochtigheid	10 - 90 %

Wijzigingen en verbeteringen op basis van voortschrijdende technische ontwikkelingen voorbehouden.

## 4 Samenstelling en functie

### 4.1 Samenstelling

Afb. 1

- 1 Scheermes
- 2 Smeeropening
- 3 Scheerkop
- 4 Stelknop voor de scheerdruk
- 5 Motordeel
- 6 Schakelaar
- 7 Luchtfilter
- 8 Netsnoer

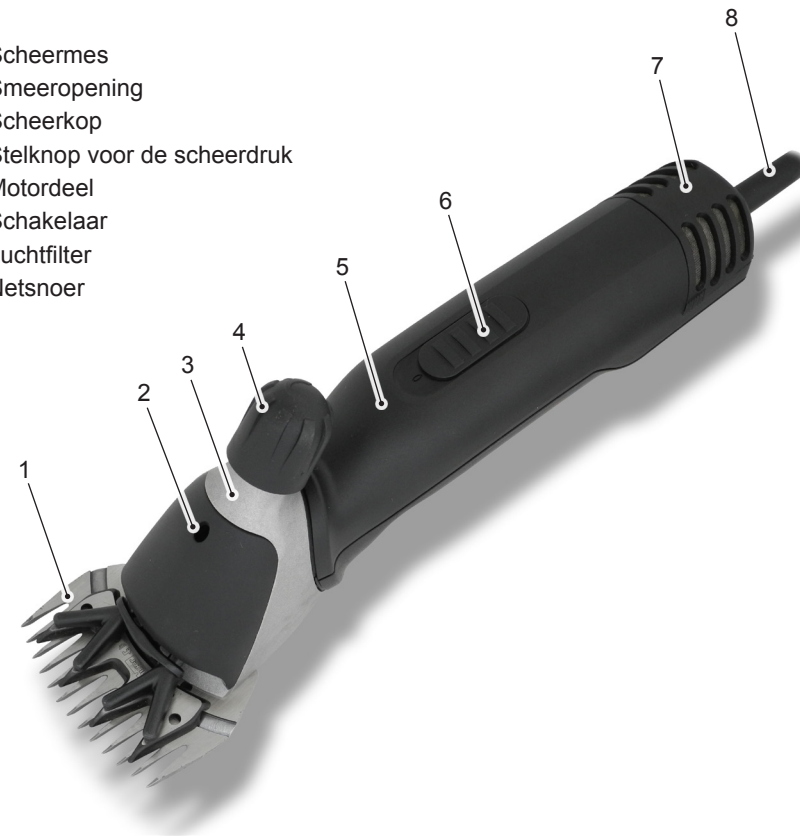

### 4.2 Functieomschrijving

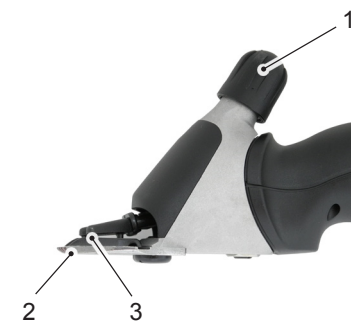

Afb. 2

De scheermachine dient enkel voor het scheren van schapen, geiten, alsmede lama's, alpaca's en andere kameelachtigen. Als scheermessen worden twee kamvormige messen gebruikt. Het naar de huid toegerichte kamblad (2) beweegt niet en zit vastgeschroefd aan de behuizing. Het bovenste mes (3) wordt hertegenaan heen en weer bewogen. Het bovenste mes wordt met behulp van twee drukvorken in beweging gezet. De scheerdruk tussen de messen wordt d.m.v. de stelknop (1) ingesteld.

## 5 Transport, verpakking en opslag

### 5.1 Bij de levering inbegrepen

- 1 scheermachine
- 1 paar scheermessen
- 1 speciale schroevendraaier
- 1 fles speciale smeerolie
- 1 schoonmaakkwastje
- 1 opbergkoffer voor het transporteren
- 1 Bedieningshandleiding

### AANWIJZING

- ▶ Controleer de levering op zichtbare schade en of deze compleet is. Meld het direct bij uw leverancier/dealer als de levering niet compleet of beschadigd is.

### 5.2 Verpakking

Voor de verpakking werd uitsluitend milieuvriendelijk materiaal gebruikt.



Het recyclen en hergebruiken van verpakkingsmaterialen bespaart delfstoffen en vermindert de hoeveelheid geproduceerd afval. Verwijder niet meer benodigd verpakkingsmateriaal conform de voorschriften die in uw gemeente gelden.

### 5.3 Opslag

Neem voor de opslag van de machine en de accessoires volgende bepalingen in acht:

- Sla de machine niet op in de openlucht.
- Sla de machine droog en stofvrij op.
- Bescherm de machine tegen direct zonlicht.
- Vermijd mechanische trillingen.
- Opslagtemperatuur: 0 tot 40 °C.
- Relatieve luchtvochtigheid: max. 90%.
- Als de opslag langer dan 3 maanden duurt, dient de algemene toestand van alle onderdelen regelmatig te worden gecontroleerd.
- Sla de scheermachine na elk gebruik goed schoon, gesmeerd en met het scheersysteem in de vrijstand in de opbergkoffer op (corrosiegevaar).

## 6 Bediening

### 6.1 Eisen aan de gebruiksomgeving

- Neem de bedieningsvoorschriften (zie hoofdstuk **Technische gegevens**) in acht.
- Stopcontacten buiten moeten voorzien zijn van een aardlekschakelaar (FI)
- De werkruimte moet voldoende verlicht zijn
- Het stopcontact moet eenvoudig bereikbaar zijn, zodat de netvoeding snel kan worden afgebroken.
- Het netsnoer mag niet strak gespannen zijn of dubbelgevouwen worden.
- Zorg voor voldoende ventilatie.

### 6.2 Instellen van de scheerdruk



Afb. 3

Stel de scheerdruk voordat u begint met scheren als volgt in:

- ◆ Controleer, terwijl de machine nog uitgeschakeld is en voordat u begint met scheren, of de conische meenemers van de drukvorken exact in de hiervoor bestemde gaatjes van het bovenste mes vallen.
- ◆ Draai de stelknop in de richting van de pijl totdat u de eerste weerstand voelt.
- ◆ Draai de stelknop nog een kwartslag verder in de richting van de pijl.
- ◆ Als het scheerresultaat vermindert, verhoogt u de scheerdruk door de stelknop nog eens een kwartslag in de richting van de pijl te draaien. Als dit niet het gewenste resultaat oplevert, moeten de scheermessen worden vervangen of geslepen.

### ⚠ LET OP

- ▶ Het bovenste mes van de scheerkop wordt alleen vastgehouden door de conische meenemers van de drukvorken. Als de stelknop, waarmee de scheerdruk wordt ingesteld, te los wordt gedraaid, kan het bovenste mes wegvliegen, hetgeen verwondingen tot gevolg kan hebben.

### AANWIJZING

- ▶ Als de scheerdruk te laag is, kunnen er zich haren tussen de scheermessen ophopen. Dit heeft een slecht scheerresultaat tot gevolg. Maak in dat geval de scheermessen schoon, zoals beschreven staat in **hoofdstuk 6.7**.

### 6.3 In- en uitschakelen van de scheermachine



Afb. 4

- ◆ Om de scheermachine in te schakelen, zet u de schuifschakelaar op stand **I**.
- ◆ Om de scheermachine uit te schakelen, zet u de schuifschakelaar op stand **0** (zie afb. 4).

### 6.4 Gebruik van de scheermachine

- ◆ Benader het dier van voren.
- ◆ Fixeer het dier dat u gaat scheren en stel het op zijn gemak.
- ◆ Steek de stekker in het stopcontact.
- ◆ Schakel de scheermachine in het zicht van het dier in.
- ◆ Houd tijdens het scheren steeds het gedrag van het dier in de gaten.
- ◆ Schakel na het scheren de scheermachine uit en trek de stekker uit het stopcontact.

### 6.5 Verwisselen van de scheermessen



Afb. 5

- ◆ Schakel de scheermachine uit door de schuifschakelaar op stand "0" te zetten.
- ◆ Trek de stekker uit het stopcontact.
- ◆ Draai de stelknop in de richting van de pijl totdat de weerstand afneemt.
- ◆ Leg de scheermachine met de schroeven van de kambladen naar boven op een vlakke ondergrond.



Afb. 6

- ◆ Draai de kambladschroeven los en trek het kamblad van de scheermessen af.
- ◆ Haal het bovenste mes eruit.

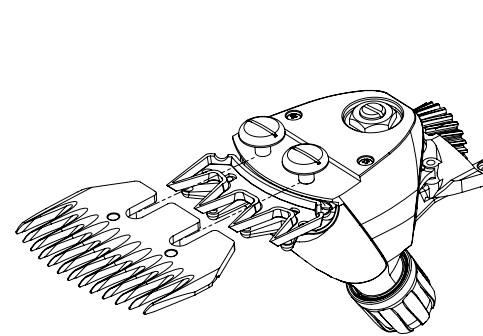

Afb. 7

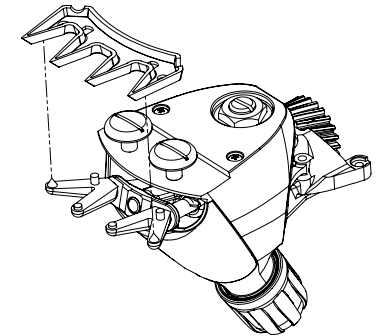

Afb. 8



Afb. 9

- ◆ Leg het nieuwe bovenste mes in de conische meenemers van de drukvorken.
- ◆ Doe een paar druppels olie op de geslepen vlakken van het bovenste mes.

### AANWIJZING

- ▶ Let bij de montage van de nieuwe ofwel geslepen scheermessen erop dat ze op de juiste plek ten opzichte van elkaar worden geplaatst.
- ▶ De conische meenemers van de drukvorken moeten exact in de hiervoor bestemde gaatjes van het bovenste mes vallen.

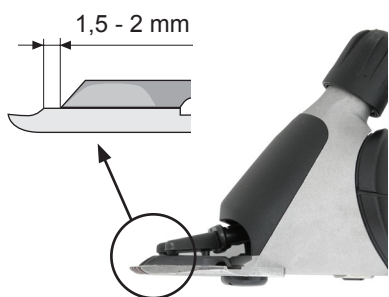

Afb. 10

## AANWIJZING

- ▶ Werk alleen met scherpe scheermessen, vervang botte of kapotte messen met ontbrekende tanden. De scheermessen kunnen alleen op een juiste manier met behulp van speciale machines en door de vakman geslepen worden. Neem in dat geval contact op met uw servicepunt.

### 6.6 Smeren



Afb. 11

- ◆ Monteer het nieuwe kamblad. Zorg ervoor dat daarbij het geslepen vlak van het kamblad ongeveer 1,5 - 2 mm over de punten van bovenste mes heen steekt.
- ◆ Schroef de kambladen vast.

Voor een goed scheerresultaat en voor een langere levensduur van de scheermachine inclusief de scheerkop is een dun laagje olie tussen het bovenste mes en het kamblad noodzakelijk. Ook alle andere bewegende delen van de scheerkop moeten worden gesmeerd.

- ◆ Druppel olie op de scheermessen en in de smeeropening op de scheerkop.

## KENNISGEVING

### Potentiële schade aan de machine.

Als de scheerkop onvoldoende met olie wordt gesmeerd, leidt dit tot verhitting van de scheerkop en een kortere levensduur van de scheermachine en de messen.

- ▶ Smeer tijdens het scheren de scheermessen en de scheerkop minstens elk kwartier met olie zodat ze niet drooglopen.
- ▶ Gebruik alleen de meegeleverde speciale olie of een paraffine-olie met de specificatie ISO VG 15.

## AANWIJZING

- ▶ De meegeleverde olie is gifklassevrij en veroorzaakt geen irritaties van de huid of de slijmvliezen. Na 21 dagen is de olie voor bijna 20% afgebroken (CEL-L-33-T-82).

- Smeer de messen voor, tijdens en na elk gebruik.
- Smeer de messen op z'n laatst als de messen strepen achterlaten of langzamer gaan bewegen.
- Doe een paar druppels olie op de voor- en zijkant van de scheermessen (zie afb. 11).
- Veeg overtollige olie met een zachte, droge doek af.
- Smeersprays bevatten niet genoeg olie om goed te kunnen smeren. Ze zijn echter wel geschikt om de scheermessen te koelen.
- Vervang beschadigde messen direct om letsel te voorkomen.

### 6.7 Reinigen

## KENNISGEVING

### Ondeskundige reiniging.

#### Gevaar voor beschadiging van de scheermachine!

- ▶ Reinig de scheermachine uitsluitend met een droge doek en met de meegeleverde kwast, en het luchtfilter alleen met een droge kwast of met een borstel.
- ▶ In geen geval druklucht gebruiken.

### Behuizing van de scheermachine

- ◆ Reinig de behuizing van de scheermachine met een droge doek.

### Scheermessen en scheerkop

- ◆ Maak de scheermessen en de scheerkop met het meegeleverde kwastje schoon.
- ◆ Smeer de scheermessen, zoals in **hoofdstuk 6.6** staat beschreven.

### Luchtfilter

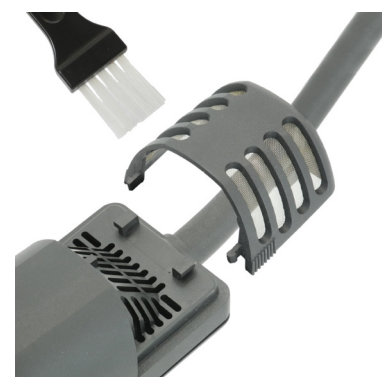

Afb. 11

- ◆ Trek het luchtfilter van de scheermachine af.
- ◆ Reinig het luchtfilter met een droog kwastje of een borsteltje. Let erop dat tijdens de reiniging geen vreemde deeltjes in de machine terechtkomen.
- ◆ Schuif het luchtfilter weer op de scheermachine.

## KENNISGEVING

### Potentiële schade aan de machine.

Het gebruik van de scheermachine zonder luchtfilter kan leiden tot een beschadiging aan de scheermachine.

- ▶ Neem de scheermachine alleen in gebruik met een correct gemonteerd luchtfilter.

## 7 Verhelpen van een storing

### 7.1 Veiligheidsvoorschriften

## ⚠ GEVAAR

### Levensgevaar door elektrische stroom!

Bij contact met leidingen en onderdelen die onder spanning staan, bestaat levensgevaar.

- ▶ Trek de stekker uit het stopcontact voordat u de storing gaat verhelpen.
- ▶ Reparaties aan elektrische apparaten mogen alleen door servicemonteurs van de fabriek of door vakmensen worden uitgevoerd die door de producent zijn opgeleid.

Gedurende de garantieperiode mag het apparaat alleen door medewerkers geopend worden die door de fabrikant daartoe geautoriseerd zijn, anders komt de garantieclaim te vervallen.

### 7.2 Lokaliseren en verhelpen van storingen

Storing	Mogelijke oorzaak	Verhelpen van de storing
Het bovenste mes beweegt niet over het hele loopvlak.	Sluitveer is gebroken.	Licht de klantenservice in.
	Excenteras en/of kogel ofwel zwenkkop zijn versleten (onvoldoende smering).	
	De lagers zijn versleten.	
Het bovenste mes beweegt niet.	Tandwiel defect.	Licht de klantenservice in.
	Excenteras is gebroken of verbogen.	
	Kogel ontbreekt.	
Stelknop voor het instellen van de scheerdruk klemt.	Schroefdraad is smerig of roestig.	Licht de klantenservice in.
	Borgring blijft vastzitten.	
Stelknop voor het instellen van de scheerdruk ontspant zich vanzelf.	O-ring ontbreekt.	Licht de klantenservice in.
	Schroefdraadbus zit los.	
Er kan niet genoeg druk worden gezet op het bovenste mes.	Sluitveer is gebroken.	Licht de klantenservice in.
	Penlager ontbreekt.	
	Penlager is versleten.	
	Draaikop is versleten.	
	Drukvorpen zijn versleten.	

Storing	Mogelijke oorzaak	Verhelpen van de storing
Drukvorpen vallen eruit.	Nokjes aan de sluitveer gebroken	Licht de klantenservice in.
Motor draait niet of stopt direct.	Scheerdruk te hoog.	Reduceer de scheerdruk zoals beschreven in <b>hoofdstuk 6.2. Mes laten bijslijpen.</b>
	Brandlucht uit de behuizing van de motor, motor verbrand.	Licht de klantenservice in.
	Motor en/of elektronica defect.	
Motor loopt erg langzaam.	Scheermessen werden niet voldoende gesmeerd.	Smeer de scheermessen.
	Motor en/of elektronica defect.	Licht de klantenservice in.
Scheermachine scheert slecht of helemaal niet.	Scheermessen zijn bot.	Licht de klantenservice in.
	Scheermessen zijn niet volgens voorschrift geslepen.	
	Scheerdruk is te laag.	Verhoog de scheerdruk door de stelknop te draaien, zoals in <b>hoofdstuk 6.2</b> staat beschreven.
	Scheermes niet correct gemonteerd en/of uitgelijnd.	Monteer de scheerkop op de juiste wijze, zoals beschreven staat in <b>hoofdstuk 6.5</b> Lijn de scheermessen goed uit, zie <b>afb. 10</b> .
	De haren van het dier zijn te nat.	Scheer alleen droog haar.
	Er heeft zich haar opgehoopt tussen het bovenste mes en het kamblad.	Demonteer de scheermessen, reinig, smeer en monteer ze weer, stel de scheerdruk in.
Motordeel wordt warm.	Luchtfilter is verstopt.	Reinig of vervang het luchtfilter.
	Scheerdruk is te hoog.	Verlaag de scheerdruk.
	Lager is defect.	Licht de klantenservice in.

## 8 Reserveonderdelen

Zie tekening van reserveonderdelen aan het einde van deze bedieningshandleiding.

## ⚠ LET OP

**Verkeerde of gebrekkige reserveonderdelen kunnen ertoe leiden dat de machine beschadigd raakt, niet meer goed werkt, of het helemaal niet meer doet. Ook kunnen ze de veiligheid verminderen.**

- ▶ Gebruik alleen de originele reserveonderdelen van de producent. Verwerp de reserveonderdelen via officiële dealers of direct bij de producent.

## AANWIJZING

- ▶ Als er gebruik wordt gemaakt van niet vrijgegeven reserveonderdelen, vervallen alle aanspraken op garantie, service, schadevergoeding en aansprakelijkheid tegen de producent of zijn gevolmachtigden, dealers en vertegenwoordigers



Gedurende de garantieperiode mag het apparaat alleen door medewerkers geopend worden die door de fabrikant daartoe geautoriseerd zijn, anders komt de garantieclaim te vervallen.

Pos. nr.	Aanduiding	Aantal stuks	Pos. nr.	Aanduiding	Aantal stuks
	Scheermachine		31	Schuifschakelaar	1
1	Schaapscheerkop compleet	1	32	Behuizing/mantel boven	1
2	Stelknop schaap	1	33	Palvergrendeling	1
3	Kapje over schaapscheerkop	1	34	Motor compleet	1
4	Borgveer	1	35	Lagerflens voor	1
5	Zwenkkop	1	36	Stator	1
6	Vorkhouder	1	37	Kogellager 8-19-6	2
7	Drukfork rechts	1	38	Drukschijf	1
8	Drukfork links	1	39	Rotor incl. kogellager	1
9	Verzonken schroef M4 x 8	2	40	Spelingscompensatieschijf 626	1
10	Kogel	1	41	Lagerflens achter met cilindrische veren	1
11	Excenteras schaap	1	42	Cilindrische veer	2
12	Kogellager 608-2RS	1	43	PH-schoef M4 x 10	1
13	Kambladschroef schaap	2	44	Beluchtingsrotor	1
14	Borgmoer	1	45	Koolborstel	2
15	Schamierschroef	1	46	Motorklem	4
16	Behuizing scheerkop schaap	1	47	Behuizing/mantel onder	1
17	Kogellager 608-2Z	1	48	Kabelklem	1
18	Tandwiel Z22 schaap	1	49	Beschermingshuls tegen knikken	1
19	Drukschijf	1	50	PCB	1
20	Schroefdraadbus	1	51	Contactdraad	1
21	Borgring	1	52	PT-schroef KA30 x 16	13
22	Penlager	1	53	Netsnoer	1
30	Luchtfilter	1			

## 9 Afvalverwijdering



### KENNISGEVING

#### Schade aan het milieu bij verkeerde afvalverwijdering!

- ▶ Afval van elektrische apparaten, smeer- en andere hulpstoffen moeten apart verwerkt worden en mogen alleen door afvalverwerkingsbedrijven worden verwerkt.

### AANWIJZING

- ▶ Breng de scheermachine voor de afvalverwerking naar een servicepunt of een dichtbijzijnd elektrobedrijf.



# Indholdsfortegnelse

<b>1 Generelt</b> .....	<b>110</b>
1.1 Garantibestemmelser .....	110
1.2 Kundeservice .....	110
1.3 Ansvarsbegrænsning .....	110
1.4 Ophavsrettigheder .....	110
1.5 Anvendte symboler .....	111
1.6 Korrekt anvendelse .....	111
<b>2 Sikkerhed</b> .....	<b>112</b>
2.1 Generelt .....	112
2.2 Krav til personalet .....	112
2.3 Farer, der kan opstå fra apparatet .....	113
2.4 Personligt sikkerhedsudstyr .....	115
<b>3 Tekniske data</b> .....	<b>115</b>
<b>4 Opbygning og funktion</b> .....	<b>116</b>
4.1 Opbygning .....	116
4.2 Funktionsbeskrivelse .....	116
<b>5 Transport, emballage og opbevaring</b> .....	<b>117</b>
5.1 Leveringsomfang .....	117
5.2 Emballage .....	117
5.3 Opbevaring .....	117
<b>6 Betjening</b> .....	<b>118</b>
6.1 Krav til arbejdsstedet .....	118
6.2 Indstilling af klippetrykket .....	118
6.3 Sådan tændes og slukkes kreaturklipperen .....	119
6.4 Sådan bruges kreaturklipperen .....	119
6.5 Udskiftning af klippekshivene .....	119
6.6 Smøring .....	121
6.7 Rengøring .....	122
<b>7 Fejlafhjælpning</b> .....	<b>123</b>
7.1 Sikkerhedsanvisninger .....	123
7.2 Fejlårsager og -afhjælpning .....	123
<b>8 Reservedele</b> .....	<b>124</b>
<b>9 Bortskaffelse</b> .....	<b>125</b>

## 1 Generelt

Denne vejledning giver dig mulighed for bruge apparatet sikkert og effektivt. Læs denne vejledning omhyggeligt, før alt arbejde påbegyndes.

En grundlæggende forudsætning for et sikkert arbejde er at overholde alle angivne sikkerhedsanvisninger og brugsanvisninger i denne vejledning.

Opbevar denne vejledning permanent. Hvis du giver apparatet videre til en anden, skal denne vejledning følge med.

### 1.1 Garantibestemmelser

Garantibestemmelserne findes i producentens generelle forretningsbetingelser.

### 1.2 Kundeservice

Kontakt vores kundeservice og vores autoriserede servicecentre, hvis du ønsker tekniske oplysninger.

Vores medarbejdere er også altid interesseret i nye oplysninger og erfaringer i forbindelse med brugen af apparatet, som kan være værdifulde for forbedringen af vores produkter.

### 1.3 Ansvarsbegrænsning

Alle oplysninger og anvisninger i denne vejledning er udarbejdet i overensstemmelse med de gældende standarder og forskrifter, det aktuelle tekniske niveau og vores mangeårige viden og erfaringer.

Producenten hæfter ikke for skader på grund af:

- at betjeningsvejledningen ignoreres
- at maskinen ikke anvendes korrekt
- at der anvendes uuddannet personale
- tekniske ændringer
- brug af uoriginale reservedele.

Det faktiske leveringsomfang kan for specialprodukter, valg af yderligere bestillingsmuligheder, eller på grund af tekniske ændringer, afvige fra de forklaringer og afbildninger, der er beskrevet her.

### 1.4 Ophavsrettigheder

Dette dokument er ophavsretligt beskyttet. Enhver mangfoldiggørelse eller ethvert genoptryk, også uddrag, samt kopiering af afbildningerne, også i ændret tilstand, er kun tilladt med producentens skriftlige tilladelse.

## 1.5 Anvendte symboler

### **FARE**

**En advarsel på dette risikoniveau kendetegner en truende, farlig situation.**

Hvis den farlige situation ikke undgås, medfører dette livsfarlige eller alvorlige kvæstelser.

► Følg disse anvisninger for at undgå faren.

### **FORSIGTIG**

**En advarsel på dette risikoniveau kendetegner en mulig farlig situation.**

Hvis den farlige situation ikke undgås, kan dette medføre kvæstelser.

► Følg disse anvisninger for at undgå faren.

### **OBS**

**En advarsel på dette risikoniveau kendetegner en mulig materiel skade.**

Hvis den farlige situation ikke undgås, kan dette medføre materielle skader.

► Følg disse anvisninger for at undgå faren.

### **BEMÆRK**

► En bemærkning kendetegner yderligere oplysninger, der letter brugen med apparatet.

## 1.6 Korrekt anvendelse

Apparatet tjener udelukkende til klipning af får, geder, lamaer, alpaka og andre dyr af kamelfamilien.

Hvis apparatet anvendes til andre eller yderligere formål, anvendes det ikke korrekt.

### **FORSIGTIG**

**Fare på grund af ukorrekt anvendelse!**

Det kan være farligt at anvende apparatet ukorrekt og/eller til andre formål.

- Anvend kun apparatet korrekt og til det formål, det er beregnet til.
- Følg de fremgangsmåder, der er beskrevet i denne betjeningsvejledning.

Krav af enhver art på grund af ukorrekt anvendelse, er udelukket.

Risikoen bæres alene af ejeren.

## **FORSIGTIG**

### **Fare på grund af fejlagtig brug!**

Apparatet må især ikke anvendes til følgende formål:

- ▶ Til mennesker.
- ▶ Til klipning af andre dyrearter, især farlige dyr, som f.eks. rovdyr.

## **2 Sikkerhed**

### **2.1 Generelt**

## **FARE**

### **Fare på grund af manglende overholdelse af sikkerhedsanvisningerne!**

Hvis de brugsanvisninger og sikkerhedsanvisninger, der er angivet i denne vejledning ignoreres, medfører dette alvorlige kvæstelser eller skader på apparatet og personer.

- ▶ Overhold altid advarselene og anvisningerne i denne vejledning.

Overhold følgende sikkerhedsanvisninger:

- Efterlad ikke kreaturklipperen uden opsyn, så længe stikket er sluttet til strømmettet.
- Opbevar kreaturklipperen utilgængeligt for børn.

### **2.2 Krav til personalet**

- Kreaturklipperen må kun betjenes af personer, hvoraf man kan forvente, at de udfører deres arbejde pålideligt. Personer, hvis reaktionsevne er påvirket af f.eks. narkotika, alkohol eller medicin må ikke anvende kreaturklipperen.
- Brugeren skal have erfaring i at omgås de dyr, der skal klippes.
- Apparatet må ikke betjenes af børn.

### **Uvedkommende personer**

## **FORSIGTIG**

### **Fare på grund af uvedkommende personer!**

Uvedkommende personer, der ikke opfylder de beskrevne krav, kender ikke farerne i arbejdsområdet.

- ▶ Forbyd uvedkommende personer adgang til det sted, hvor klipningen foregår.
- ▶ Kontakt i tvivlstilfælde de pågældende personer og bortvis dem fra arbejdsområdet.
- ▶ Afbryd arbejdet, så længe uvedkommende personer opholder sig i arbejdsområdet.

## **2.3 Farer, der kan opstå fra apparatet**

### **2.3.1 Fare på grund af elektrisk strøm**

## **FARE**

### **Livsfare på grund af elektrisk strøm!**

Det er livsfarligt at røre spændingsførende ledninger eller komponenter!

- ▶ Træk altid kreaturklipperens ledning ud af stikkontakten ved at tage fat i selve stikket, ikke i ledningen.
- ▶ Kontroller kreaturklipperen for udvendige, synlige skader, før den anvendes. Kreaturklipperen må ikke anvendes, hvis den er beskadiget.
- ▶ Sæt kun kreaturklipperens stik i ubeskadigede stikkontakter.
- ▶ Vikl aldrig ledningen omkring kreaturklipperen, og opbevar den ikke på varme underlag og genstande.
- ▶ Reparationer af kreaturklipperen må kun udføres af autoriserede specialforretninger eller af vores kundeservice. Dette gælder især for udskiftningen af en beskadiget ledning.
- ▶ Sammenlign dataene (spænding og frekvens) på typeskiltet med dataene for dit el-net, før du tilslutter kreaturklipperen. Disse data skal stemme overens for at forhindre skader på apparatet. Kontakt din el-installatør, hvis du er i tvivl.
- ▶ Åbn aldrig kreaturklipperens kabinet.  
Hvis de spændingsførende tilslutninger berøres og den elektriske og mekaniske konstruktion ændres, er der fare for elektrisk stød.
- ▶ Udsæt ikke kreaturklipperen for fugt. Dette kan medføre kortslutning. Hvis der er mistanke om, at der er trængt væske ind i kreaturklipperen, må den ikke tændes og skal afleveres til et servicecenter.
- ▶ Klip aldrig våde dyr.
- ▶ Rengør kun kreaturklipperen tørt med en børste og den medfølgende rengøringspensel.
- ▶ Dyp aldrig kreaturklipperen i vand eller andre væsker.
- ▶ Sluk kreaturklipperen, hver gang der udføres arbejde på apparatet. Træk stikket ud af stikkontakten for at forhindre, at den tænder utilsigtet.
- ▶ Driv aldrig dette apparat med tilstoppede ventilationsåbninger eller hvis det ligger på et blødt underlag, f.eks. på en seng eller en sofa, da ventilationsåbningerne kan blive tildækket. Hold ventilationsåbningerne fri for frug, hår og lignende materialer.

### 2.3.2 Dyr

#### **FORSIGTIG**

##### Risiko for kvæstelser fra dyr!

Maskinstøjen kan gøre dyr urolige. Et spark, angreb eller et dyrs vægt kan medføre kvæstelser.

- ▶ Kun personer, der har erfaring med at omgås de dyr, der skal klippes, må arbejde med dyrene.
- ▶ Fjern fremmedlegemer i pelsen (tråd, træ osv.), før klipningen påbegyndes.
- ▶ Spænd dyret godt fast og sørg for at berolige det, før arbejdet påbegyndes.
- ▶ Udfør arbejdet med forsigtighed.
- ▶ Tilkald i nødstilfælde en ekstra person.

### 2.3.3 Klippeknive

#### **FORSIGTIG**

##### Fare på grund af bevægelige dele!

En kniv, der bevæger sig og spidse hjørner på kniven, kan medføre kvæstelser.

- ▶ Udfør arbejdet med forsigtighed.
- ▶ Undgå enhver kontakt med klippeknive, der bevæger sig.
- ▶ Rør ikke området ved klippeknivene, heller ikke når maskinen er slukket, så længe maskinen er tilsluttet en strømkilde. Afbryd altid strømforsyningen når der arbejdes med klippeknivene/klipperhovedet.
- ▶ Anvend ikke beskadigede klippeknive med sløve eller manglende tænder. Arbejd kun med skarpe klippeknive, som er slebet på et værksted.
- ▶ Klipperhovedets overkniv holdes kun af drivstifterne på trykgaflerne. Når indstillingsknappen til klippetryk udløses, kan overkniven flyve væk og medføre kvæstelser.

#### **FORSIGTIG**

##### Fare for forbrænding!

Klipperhovedet bliver meget varmt, hvis det ikke smøres tilstrækkeligt med olie. Dette kan resultere i, at dyrene bliver urolige.

- ▶ Smør klippeknivene og klipperhovedet med olie i de dertil beregnede smøreåbninger mindst hvert 15. minut under klipningen, så den ikke løber tør.

### 2.4 Personligt sikkerhedsudstyr

#### **FORSIGTIG**

##### Risiko for kvæstelser på grund af forkert eller manglende sikkerhedsudstyr!

Det er nødvendigt at bære personligt sikkerhedsudstyr under arbejdet for at minimere de sundhedsmæssige farer.

- ▶ Bær altid det sikkerhedsudstyr, der er nødvendigt til det pågældende arbejde.



Skridsikre sko, der beskytter mod at glide på glat underlag.



Beskyttelsesbriller til beskyttelse af øjnene mod omkringflyvende dele.



Tætsiddende beskyttelsesdragt med lav rivestyrke, tætsiddende ærmer og uden udstående dele. Beskyttelsesdragten beskytter overvejende mod at blive fanget i bevægelige maskindele.

Bær ikke ringe, kæder og andre smykker.



Arbejdshandsker til beskyttelse mod kvæstelser.



Støjemissionen under arbejdet er som regel 79 dB(A). Vi anbefaler, at der altid bæres høreværn under arbejdet.

### 3 Tekniske data

Greb	Ø 54 mm
Længde	301 mm
Vægt (uden tilslutningskabel)	1,24 kg
Spænding	} se typeskiltet på maskinen
Maks. strømforbrug	
Frekvens	
Indgangseffekt	
Omdrejningstal	
Støjemission (L <sub>PA</sub> )	79 dB(A) (EN 60745-1:2009)
Usikkerhed K	3 dB
Omgivelsestemperatur	0 - 40 °C
Maks. relativ luftfugtighed	10 - 90 %

Med forbehold for ændringer og forbedringer i overensstemmelse med det tekniske fremskridt.

## 4 Opbygning og funktion

### 4.1 Opbygning

Illustration 1

- 1 Klippeknive
- 2 Smøreåbning
- 3 Klipperhoved
- 4 Indstilling af klippetryk
- 5 Motordel
- 6 Tænd/sluk-knap
- 7 Luftfilter
- 8 Kabel

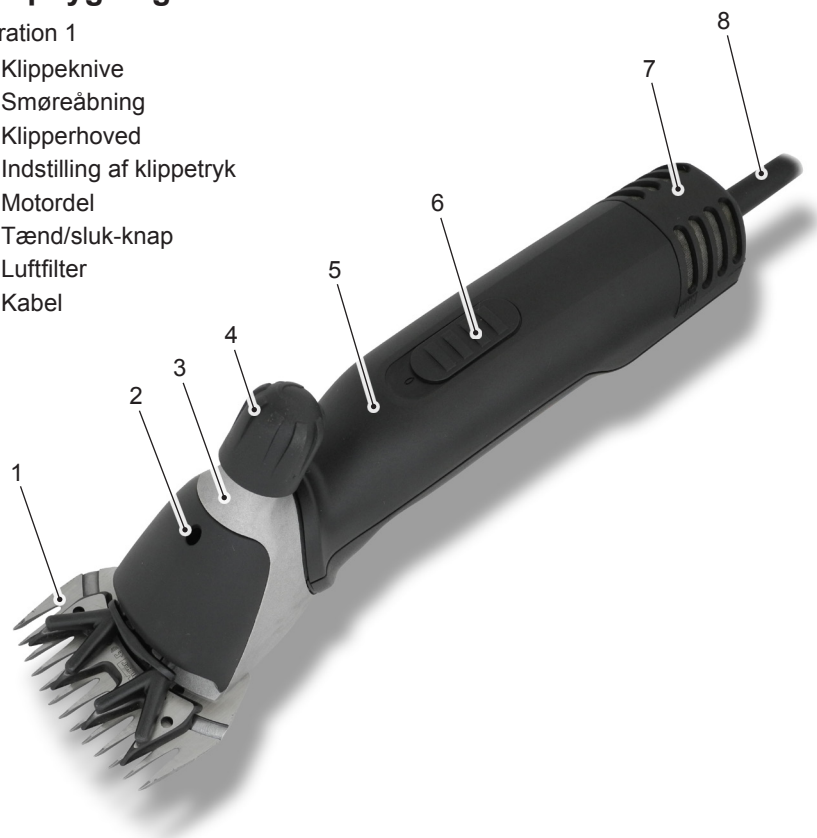

### 4.2 Funktionsbeskrivelse

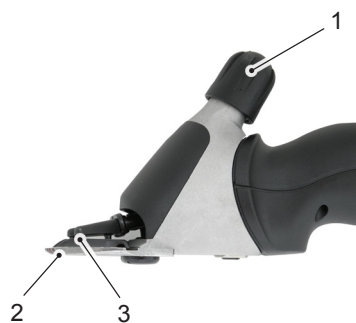

Illustration 2

Apparatet tjener udelukkende til klipning af får, geder, lamaer, alpakaer og andre dyr af kamelfamilien. Der anvendes to kam-lignende knive som klippeværktøj. Kampladen (2), der vender mod huden, er fastsiddende og skruet sammen med kabinettet. Overkniven (3) bevæges frem og tilbage på tværs af underkniven. Overkniven sættes i bevægelse ved hjælp af to trykgæfler. Klippetrykket mellem knivene indstilles med indstillingsknappen (1).

## 5 Transport, emballage og opbevaring

### 5.1 Leveringsomfang

- 1 kreaturklipper
- 1 par klippeknive
- 1 special-skruetrækker
- 1 flaske special-smøreolie
- 1 rengøringspensel
- 1 kuffert til transport og opbevaring
- 1 betjeningsvejledning

### BEMÆRK

► Kontroller, at leveringen er fuldstændig og om den har synlige skader. Informer omgående din leverandør/forhandler, hvis leveringen er ufuldstændig eller beskadiget.

### 5.2 Emballage

Som emballage er der udelukkende anvendt miljøvenlige materialer.



Tilbageførelse af emballagen til materialekredsløbet sparer råstoffer og reducerer mængden af affald. Bortskaf emballagematerialer, der ikke skal bruges mere, i overensstemmelse med de gældende lokale forskrifter.

### 5.3 Opbevaring

**Opbevar kreaturklipperen og tilbehøret iht. følgende betingelser:**

- Må ikke opbevares udendørs.
- Skal opbevares tørt og støvfrit.
- Skal beskyttes mod direkte sollys.
- Undgå mekaniske vibrationer.
- Opbevaringstemperatur: 0 til 40 °C.
- Relativ luftfugtighed: Maks. 90 %.
- Kontroller regelmæssigt alle deles tilstand, hvis kreaturklipperen opbevares i over 3 måneder uden brug.
- Opbevar kreaturklipperen i kufferten godt rensset, smurt og med frakoblet klippesystem, når den ikke er i brug (risiko for korrosion).

## 6 Betjening

### 6.1 Krav til arbejdsstedet

- Se driftsbetingelserne (se kapitel **Tekniske data**).
- Stikkontakter udendørs skal være udstyret med et fejlstrømsrelæ (FI).
- Der skal være tilstrækkelig belysning på arbejdspladsen.
- Stikkontakten skal være let tilgængelig, så strømforsyningen hurtigt kan afbrydes.
- Tilslutningskablet må ikke strammes eller bøjes.
- Sørg for tilstrækkelig udluftning.

### 6.2 Indstilling af klippetrykket



Illustration 3

Indstil klippetrykket på følgende måde før klipningen:

- ◆ Før klipningen påbegyndes, skal det med slukket maskine kontrolleres, om trykgaflens drivstift griber nøjagtigt ind i overknivens positionshuller.
- ◆ Drej indstillingsknappen i pilens retning, indtil der mærkes modstand.
- ◆ Drej indstillingsknappen en 1/4 omdrejning mere i pilens retning.
- ◆ Øg klippetrykket ved at dreje indstillingsknappen 1/4 omdrejning mere i pilens retning, hvis kreaturklipperens ydelse forringes. Hvis dette ikke giver det ønskede resultat, skal klippeknivene udskiftes eller efterslibes.

#### **⚠ FORSIGTIG**

- ▶ Klipperhovedets overkniv holdes kun af drivstifterne på trykgaflerne. Når indstillingsknappen til klippetryk udløses, kan overkniven flyve væk og medføre kvæstelser.

#### **BEMÆRK**

- ▶ Hvis klippetrykket er for svagt, kan hårene samle sig mellem klippeknivene. Dette giver et dårligt klipperesultat. Rengør i dette tilfælde klippeknivene, som beskrevet i kapitel 6.7

### 6.3 Sådan tændes og slukkes kreaturklipperen



Illustration 4

- ◆ Skub tænd-/sluk-knappen til position **I** for at tænde kreaturklipperen.
- ◆ Skub tænd-/sluk-knappen til position **0** for at slukke kreaturklipperen (se illustration 4).

### 6.4 Sådan bruges kreaturklipperen

- ◆ Gå hen til dyret forfra.
- ◆ Spænd dyret fast og sørg for at berolige det.
- ◆ Sæt netstikket i stikkontakten.
- ◆ Tænd kreaturklipperen allerede når dyret er inden for synsvidde.
- ◆ Hold øje med dyrets adfærd under klipningen.
- ◆ Sluk for kreaturklipperen efter klipningen og træk stikket ud af stikkontakten.

### 6.5 Udskiftning af klippeknivene



Illustration 5

- ◆ Sluk kreaturklipperen ved at skubbe skydeknappen til position "0".
- ◆ Træk stikket ud af stikkontakten.
- ◆ Drej indstillingsknappen i pilens retning, indtil modstanden reduceres.
- ◆ Læg kreaturklipperen på et jævnt underlag med kampladeskruerne opad.



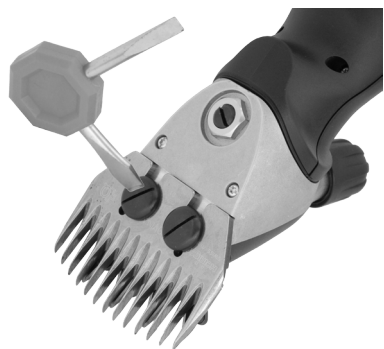

- ◆ Løs kampladeskruerne og træk kampladen ud af klipperhovedet.
- ◆ Fjern overkniven.

Illustration 6

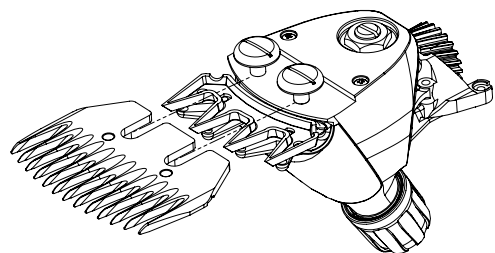

Illustration 7

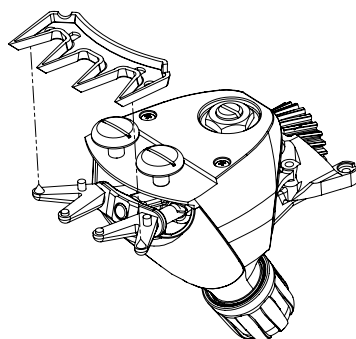

Illustration 8



- ◆ Læg den nye overkniv ind i trykgafflens drivstift.
- ◆ Smør overknivens slebne flader med et par dråber olie.

Illustration 9

## BEMÆRK

- ▶ Kontroller, at klippekningerne er placeret korrekt i forhold til hinanden under monteringen af de nye eller efterslebne klippekninge.
- ▶ Trykgafflens drivstift skal gribe nøjagtigt ind i overknivens positionshuller.

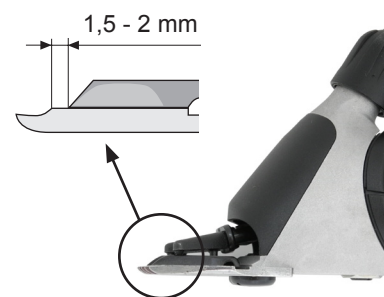

Illustration 10

- ◆ Monter den nye kamplade. Juster den således, at kampladens slebne flader rager ca. 1,5 - 2 mm ud over overknivens spids.
- ◆ Spænd kampladeskruerne til.

## BEMÆRK

- ▶ Arbejd kun med skarpe klippekninge og udskift sløve eller defekte knive med manglende tænder. Klippeknive kan kun efterslibes med specialmaskiner af en fagmand. Kontakt i dette tilfælde dit servicecenter.

## 6.6 Smøring



Illustration 11

Det er nødvendigt med et tyndt lag olie mellem overkniven og kampladen for at sikre et godt klipperesultat og for at øge kreaturklipperens og klipperhovedets levetid. Alle andre bevægelige dele på klipperhovedet skal også smøres.

- ◆ Dryp olie på klippekningerne og i smøreåbningen på klipperhovedet.

## OBS

### Mulig beskadigelse af kreaturklipperen!

Hvis klipperhovedet ikke er smurt tilstrækkeligt med olie, resulterer dette i opvarmning og at kreaturklipperens og knivens levetid reduceres.

- ▶ Smør klippekningen tilstrækkeligt og mindst hvert 15. minut under klippingen, så den ikke løber tør.
- ▶ Anvend kun den medfølgende specialolie eller en paraffinolie med specifikationen ISO VG 15.

## BEMÆRK

► Den medfølgende olie er ugiftig og irriterer hverken hud eller slimhinder. Nedbrydes efter 21 dage til ca. 20 % (CEL-L-33-T-82).

- Smør knivene med olie før, under og efter hver anvendelse.
- Smør senest knivene med olie, når knivene efterlader striber eller bliver langsommere.
- Påfør et par dråber olie foran og på siden af klippeknavene (se illustration 11).
- Tør overskydende olie af med en blød, tør klud.
- Spraysmøremidler indeholder ikke nok olie til en god smøring, men egner sig til afkøling af klippeknavene.
- Udskift omgående beskadigede knive for at forhindre kvæstelser.

### 6.7 Rengøring

## OBS

#### Ukorrekt udført rengøring.

#### Der er risiko for at ødelægge kreaturklipperen!

- Rengør kun kreaturklipperen med en tør klud og med den medfølgende pensel. Rengør kun luftfilteret med en tør pensel eller en børste.
- Brug under ingen omstændigheder trykluft.

#### Kreaturklipperens kabinet

- ◆ Rengør kreaturklipperens kabinet med en tør klud.

#### Klippeknav og klipperhoved

- ◆ Rengør klippeknaven og klipperhovedet med den medfølgende pensel.
- ◆ Smør klippeknavene, som beskrevet i **kapitel 6.6**

#### Luftfilter



- ◆ Træk luftfilteret af kreaturklipperen.
- ◆ Rengør luftfilteret med en tør pensel eller børste. Pas på, at der ikke kommer fremmedlegemer ind i maskinen under rengøringen.
- ◆ Skub luftfilteret på kreaturklipperen igen.

Illustration 11

## OBS

#### Mulig beskadigelse af kreaturklipperen!

Hvis kreaturklipperen bruges uden luftfilter, kan dette medføre en beskadigelse af kreaturklipperen.

- Brug kun kreaturklipperen med et korrekt monteret luftfilter.

## 7 Fejlafhjælpning

### 7.1 Sikkerhedsanvisninger

## ⚠ FARE

#### Livsfare på grund af elektrisk strøm!

Det er livsfarligt at røre spændingsførende ledninger eller komponenter!

- Træk stikket ud af stikkontakten før fejlafhjælpningen påbegyndes.
- Reparationer på elektriske apparater må kun udføres af vores kundeservice eller af fagfolk, der er uddannet af producenten.

Apparatet må under garantiperioden kun åbnes af et personale, der er autoriseret af producenten. I modsat fald bortfalder reklamationsretten.

### 7.2 Fejlårsager og -afhjælpning

Fejl	Mulig årsag	Fejlafhjælpning
Overkniven bevæger sig ikke over hele løbefladeren.	Holdefjederen er i stykker.	Kontakt kundeservice.
	Excenterakslen og/eller kuglen og drejehovedet er slidt (utilstrækkelig smøring).	
	Lejet er meget slidt.	
Overkniven bevæger sig ikke.	Tandhjulet er defekt.	Kontakt kundeservice.
	Excenterakslen er i stykker eller bøjet.	
	Kuglen mangler.	
Indstillingsknap til klippetryk er klemt fast.	Gevindet er snavset eller rustent.	Kontakt kundeservice.
	Sikringsringen har klemt sig fast.	
Indstillingsknap til klippetryk løsner sig af sig selv.	Sikringsringen mangler.	Kontakt kundeservice.
	Gevindbøsning er løs.	
Der kan ikke påføres tilstrækkeligt tryk på overkniven.	Holdefjederen er i stykker.	Kontakt kundeservice.
	Bottleje mangler.	
	Bottleje er slidt.	
	Drejehovedet er slidt.	
	Trykgaflerne er slidte.	

Fejl	Mulig årsag	Fejlfhjælpning
Trykgaflerne falder ud.	Sikringsknasten på holdefjederen er i stykker.	Kontakt kundeservice.
Motoren arbejder ikke eller standser med det samme.	Klippetrykket er for stort.	Reducer klippetrykket, som beskrevet i <b>kapitel 6.2</b> . Få knivene slebet efter.
	Det lugter brændt fra motorhuset, motoren er brændt sammen.	Kontakt kundeservice.
	Motor og/eller elektronik defekt.	
Motoren kører meget langsomt.	Klippeknivene er ikke smurt tilstrækkeligt.	Smør klippeknivene med olie.
	Motor og/eller elektronik defekt.	Kontakt kundeservice.
Kreaturklipperen klipper dårligt eller slet ikke.	Klippeknivene er sløve.	Kontakt kundeservice.
	Klippeknivene er ikke slebet korrekt.	
	Klippetrykket er for svagt.	Øg klippetrykket ved at dreje indstillingsknappen, som beskrevet i <b>kapitel 6.2</b> .
	Monter klippekniven korrekt, som beskrevet i kapitel 6.5.	Monter klipperhovedet korrekt, som beskrevet i <b>kapitel 6.5</b> . Positioner klippeknivene korrekt, se <b>illustration 10</b> .
	Dyrets hår er for våde.	Klip kun tørt hår.
	Hår sidder fast mellem overkniv og kamplade.	Demonter klippeknivene, rengør, smør og monter dem igen og indstil klippetrykket.
Motordelen bliver varm.	Luftfilteret er tilstoppet.	Rengør eller udskift luftfilteret.
	Klippetrykket er for kraftigt.	Reducer klippetrykket.
	Lejerne er defekt.	Kontakt kundeservice.

## 8 Reservedele

Se illustrationen med reservedele sidst i denne betjeningsvejledning.

### FORSIGTIG

Forkerte eller fejlbehæftede reservedele kan medføre beskadigelser, funktionsfejl eller fuldstændigt svigt og påvirke sikkerheden.

- ▶ Anvend kun producentens originale reservedele. Køb reservedelene hos en autoriseret forhandler eller direkte hos producenten.

### BEMÆRK

- ▶ Hvis der anvendes ikke godkendte reservedele, bortfalder samtlige garanti-, service- og erstatningskrav og krav om erstatningsansvar over for producenten eller producentens befuldmægtigede, forhandlere og repræsentanter.

Apparatet må under garantiperioden kun åbnes af et personale, der er autoriseret af producenten. I modsat fald bortfalder reklamationsretten.

Pos. Nr.	Betegnelse	Styktal	Pos. Nr.	Betegnelse	Styktal
	Kreaturklipper		31	Skydeknap	1
1	Kreaturklipperhoved komplet	1	32	Kabinetoverdel	1
2	Indstillingsknap kreatur	1	33	Låseanordning til knap	1
3	Kreaturklipperhovedlæg	1	34	Motor komplet	1
4	Holdefjeder	1	35	Lejeflange forrest	1
5	Drejehoved	1	36	Stator	1
6	Gaffelholder	1	37	Kugleleje 8-19-6	2
7	Højre trykgaffel	1	38	Sikringskive	1
8	Venstre trykgaffel	1	39	Rotor inkl. kugleleje	1
9	Undersænskruer M4 x 8	2	40	Udligningsskive til slør 626	1
10	Kugle	1	41	Bageste lejeflange med kulfjedre	1
11	Excenteraksel kreatur	1	42	Kulfjeder	2
12	Kugleleje 608-2RS	1	43	PH-skrue M4x10	1
13	Kampladeskrue Kreatur	2	44	Ventilatorhjul	1
14	Sikringsmøtrik	1	45	Kulbørste	2
15	Drejepunktskrue	1	46	Motorklemme	4
16	Kabinet til kreaturklipperhoved	1	47	Kabinetunderdel	1
17	Kugleleje 608-2Z	1	48	Kabelklemme	1
18	Tandhjul Z22 kreatur	1	49	Knæbeskyttelsestud	1
19	Sikringskive	1	50	PCB	1
20	Gevindbøsning	1	51	Kontakttråd	1
21	Sikringsring	1	52	PT-skrue KA30 x 16	13
22	Boltleje	1	53	Kabel	1
30	Luftfilter	1			

## 9 Bortskaffelse



### OBS

Forkert bortskaffelse kan beskadige miljøet!

- ▶ Elektrisk og elektronisk affald, smøremidler og andre hjælpemidler skal bortskaffes som farligt affald og må kun bortskaffes af autoriserede specialvirksomheder!

### BEMÆRK

- ▶ Aflever kreaturklipperen til bortskaffelse hos et servicecenter eller et el-værksted.

## Innehållsförteckning

<b>1 Allmänt</b> .....	<b>127</b>
1.1 Garantivillkor .....	127
1.2 Kundtjänst .....	127
1.3 Ansvarsbegränsning .....	127
1.4 Upphovsrätt .....	127
1.5 Använda symboler .....	128
1.6 Ändamålsenlig användning .....	128
<b>2 Säkerhet</b> .....	<b>129</b>
2.1 Allmänt .....	129
2.2 Krav på personalen .....	129
2.3 Risker som maskinen kan medföra .....	130
2.4 Personlig skyddsutrustning (PSU) .....	132
<b>3 Tekniska data</b> .....	<b>132</b>
<b>4 Konstruktion och funktion</b> .....	<b>133</b>
4.1 Konstruktion .....	133
4.2 Funktionsbeskrivning .....	133
<b>5 Transport, förpackning och lagring</b> .....	<b>134</b>
5.1 Leveransomfattning .....	134
5.2 Emballage .....	134
5.3 Lagring .....	134
<b>6 Betjäning</b> .....	<b>135</b>
6.1 Krav på användningsplatsen .....	135
6.2 Inställning av skärtryck .....	135
6.3 In- och urkoppling av klippmaskinen .....	136
6.4 Så här används klippmaskinen .....	136
6.5 Skärknivsbyte .....	136
6.6 Smörjning .....	138
6.7 Rengöring .....	139
<b>7 Åtgärder vid funktionsstörning</b> .....	<b>140</b>
7.1 Säkerhetsanvisningar .....	140
7.2 Orsaker och åtgärder vid funktionsstörning .....	140
<b>8 Reservdelar</b> .....	<b>141</b>
<b>9 Avfallshantering</b> .....	<b>142</b>

## 1 Allmänt

Denna bruksanvisning hjälper dig att hantera klippmaskinen på ett säkert och effektivt sätt. Läs igenom anvisningen noggrant innan du påbörjar klippningen.

Grundförutsättningen för säkert arbete är att alla säkerhetsinstruktioner och hanteringsanvisningar i denna anvisning följs.

Spara denna bruksanvisning. Om maskinen ges vidare till annan person, bifoga även denna bruksanvisning.

### 1.1 Garantivillkor

Garantivillkoren ingår i tillverkarens allmänna affärsvillkor.

### 1.2 Kundtjänst

För tekniska upplysningar, kontakta vår kundtjänst och våra auktoriserade serviceverkstäder. Våra medarbetare är alltid intresserade av att få dina synpunkter på våra produkter. Din information och erfarenhet kan vara värdefull för att förbättra produkterna.

### 1.3 Ansvarsbegränsning

Alla uppgifter och instruktioner i denna anvisning baseras på tillämpliga standarder och föreskrifter, senaste tekniska rön samt våra mångåriga kunskaper och erfarenheter.

Tillverkaren fransäger sig allt ansvar för skador till följd av att:

- instruktionerna i denna bruksanvisning har ignorerats.
- maskinen inte har använts ändamålsenligt.
- utbildad personal har använts.
- tekniska förändringar har genomförts.
- originalreservdelar inte har använts.

Leveransomfattningen kan vid specialutföranden, när extra tillval beställts eller på grund av nya tekniska förändringar avvika från här beskrivna förklaringar och presentationer.

### 1.4 Upphovsrätt

Detta dokument är upphovsrättsligt skyddat. Varje reproduktion resp. kopia, även utdragsvis, samt presentation av bilder, även i förändrat tillstånd, är endast tillåtet med tillverkarens skriftliga samtycke.

## 1.5 Använda symboler

### FARA

**En varning på denna risknivå är karakteristisk för en hotande farosituation.**  
Om den farliga situationen inte undviks, leder detta till död eller allvarliga kroppsskador.  
► Följ beskrivna anvisningar för att undvika fara.

### AKTA

**En varning på denna risknivå är karakteristisk för en eventuellt farlig situation.**  
Om den farliga situationen inte undviks kan detta leda till kroppsskador.  
► Följ beskrivna anvisningar för att undvika fara.

### OBSERVERA

**En varning på denna risknivå är karakteristisk för en eventuell sakskada.**  
Om den farliga situationen inte undviks kan detta leda till sakskador.  
► Följ beskrivna anvisningar för att undvika fara.

### MÄRK

► En anvisning som lämnar tilläggsinformation som underlättar hanteringen av maskinen.

## 1.6 Ändamålsenlig användning

Maskinen ska endast användas till att klippa får, getter och kameldjur såsom lamadjur och alpackor.

All annan användning anses inte vara ändamålsenlig.

### AKTA

**Fara vid icke ändamålsenlig användning!**  
Maskinen kan vid icke ändamålsenlig användning och/eller annan användning medföra fara.  
► Använd maskinen uteslutande för avsett ändamål.  
► Följ de tillvägagångssätt som beskrivs i denna bruksanvisning.

Anspråk av alla slag gällande skador i samband med icke ändamålsenlig användning uteslutes.

För riskerna ansvarar endast användaren.

### AKTA

**Fara vid felaktig användning!**  
Använd inte maskinen för följande arbeten:  
► Använd inte maskinen på människor.  
► Klipp inte andra typer av djur, speciellt inte farliga djur som t.ex. rovdjur.

## 2 Säkerhet

### 2.1 Allmänt

### FARA

**Olycksrisker om säkerhetsanvisningarna inte beaktas!**  
Om de hanteringsanvisningar och säkerhetsinstruktioner som beskrivs i denna anvisning ignoreras, leder detta till allvarliga kroppsskador eller till skador på maskinen och personer.  
► Beakta ovillkorligen varningsinstruktionerna och anvisningarna i denna manual.

Beakta följande säkerhetsanvisningar:

- Lämna inte klippmaskinen utan uppsikt om stickproppen är ansluten.
- Förvara klippmaskinen utom räckhåll för barn.

### 2.2 Krav på personalen

- Klippmaskinen får endast användas av personer som förväntas kunna utföra arbetet på ett tillförlitligt sätt. Personer vilkas reaktionsförmåga är påverkad av t.ex. droger, alkohol eller medicin får inte hantera maskinen.
- Användaren måste vara van vid att hantera djuren som ska klippas.
- Det är förbjudet för barn att använda maskinen.

### Obehöriga

### AKTA

**Risker för obehöriga personer!**  
Obehöriga personer som inte uppfyller de beskrivna villkoren, känner inte till riskerna inom arbetsområdet.  
► Förbjud obehöriga personer tillträde till klippningsplatsen.  
► Prata i tveksamma fall med personer och avlägsna dem från arbetsområdet.  
► Avbryt arbetet så länge obehöriga uppehåller sig inom arbetsområdet.

## 2.3 Risker som maskinen kan medföra

### 2.3.1 Fara pga. elström

#### FARA

##### Livsfara pga. elström!

Kontakt med spänningsförande ledningar och komponenter innebär livsfara!

- ▶ Dra alltid ut klippmaskinens nätsladd ur nätuttaget genom att ta i stickkontakten och inte genom att dra i nätsladden.
- ▶ Kontrollera att klippmaskinen inte har några synliga skador innan användning. Använd aldrig en skadad klippmaskin.
- ▶ Koppla klippmaskinens stickpropp endast till felfritt nätuttag.
- ▶ Linda inte upp nätsladden kring klippmaskinen och håll sladden på betryggande avstånd från heta underlag och föremål.
- ▶ Låt klippmaskinen endast repareras av behörig återförsäljare eller hos fabriken kundtjänst. Detta gäller speciellt för byte av en skadad nätsladd.
- ▶ Innan klippmaskinen ansluts, jämför typskyltens data (spänning och frekvens) med elnätets data. Dessa data måste överensstämma för att undvika skador på maskinen. I tveksamma fall hör med elfackhandlaren.
- ▶ Klippmaskinens kåpa får absolut inte öppnas. Om spänningsförande kopplingar berörs och den elektriska eller mekaniska konstruktionen förändras, finns risk för elstöt.
- ▶ Utsätt inte klippmaskinen för fukt. Detta kan leda till kortslutning. Om risk finns för att vätska trängt in i klippmaskinen, slå inte längre på maskinen och lämna den till en serviceverkstad.
- ▶ Klipp aldrig våta djur.
- ▶ Rengör klippmaskinen med en torr borste och medföljande rengöringspensel.
- ▶ Klippmaskinen får inte doppas ner i vatten eller andra vätskor.
- ▶ Innan arbeten utförs på klippmaskinen ska den slås från. Dra ut stickproppen ur nätuttaget för att undvika oavsiktlig inkoppling av maskinen.
- ▶ Använd aldrig apparaten om luftöppningarna är igensatta eller om den ligger på ett mjukt underlag, som t.ex. en säng eller soffa, där det är möjligt att luftöppningarna blockeras. Håll luftöppningarna fria från ludd, hårstrån och liknande.

### 2.3.2 Djur

#### AKTA

##### Risk för personskada pga. djur!

Maskinens ljud kan göra djuren oroliga. Sparkar, angrepp eller djurets kroppsvikt kan leda till personskador.

- ▶ Arbeta med djur tillåts endast personer som är vana vid att hantera de djur som ska klippas.
- ▶ Ta bort främmande föremål från pälsen (halm, trä etc.) innan du börjar klippa.
- ▶ Fäst djuret stadigt och lugna ner det före arbetet.
- ▶ Arbeta försiktigt.
- ▶ I nödfall, tillkalla en andra person.

### 2.3.3 Skärknivar

#### AKTA

##### Fara pga. rörliga komponenter!

En rörlig skärkniv och skärknivens spetsiga hörn kan orsaka kroppsskada.

- ▶ Arbeta försiktigt.
- ▶ Undvik all kontakt med de rörliga skärknivarna.
- ▶ Berör inte heller skärknivarna efter att maskinen har kopplats från, så länge maskinen är ansluten till en strömkälla. Bryt alltid strömmen innan arbeten utförs på skärknivarna/skärhuvudet.
- ▶ Använd inga skadade skärknivar som är slöa eller som saknar tänder. Arbeta endast med vassa skärknivar som slipats av en fackverkstad.
- ▶ Skärhuvudets överkniv hålls endast fast av de koniska kopplingsstiften på tryckgafflarna. Om justerhuvudet för skärtryck lossas alltför mycket, kan överkniven lossna och orsaka skador.

#### AKTA

##### Förbränningsrisk!

Skärhuvudet blir varmt om det inte inoljas i tillräcklig grad. Detta kan leda till att djuren oroas.

- ▶ Under klippning, smörj skärknivarna och skärhuvudet med olja genom den avsedda smörjöppningen, minst var 15 minuter, för att de inte ska bli torra.



## 2.4 Personlig skyddsutrustning (PSU)

### ⚠ AKTA

#### Risk för skador pga. felaktig eller saknad skyddsutrustning!

För att minimera hälsoriskerna är det nödvändigt att använda personlig skyddsutrustning.

► Använd alltid den skyddsutrustning som krävs för respektive arbete.



Halkfria skor som skydd mot halkning på halt underlag.



Skyddsglasögon för att skydda ögonen mot utslungade delar.



Åtsittande arbetskläder med låg avslitningskraft, åtsittande ärmar och utan utstående partier. Kläderna skyddar främst mot indragning i rörliga maskinkomponenter.

Ringar, kedjor eller andra smycken får inte användas under arbetet.



Arbetshandskar som skydd mot kroppsskada.



Ljudemissionen under arbetet uppgår vanligtvis till 79 dB(A). Vi rekommenderar att alltid använda hörselskydd.

## 3 Tekniska data

Handtag	Ø 54 mm
Längd	301 mm
Vikt (utan nätsladd)	1,24 kg
Spänning	Se maskinens typskylt
max. strömförbrukning	
Frekvens	
upptagen effekt	
Varvtal	
Bullernivå (L <sub>PA</sub> )	79 dB(A) (EN 60745-1:2009)
Osäkerhet K	3 dB
Omgivningstemperatur	0 - 40 °C
max. relativ luftfuktighet	10 - 90 %

Vi förbehåller oss rätten att göra ändringar avseende tekniska förbättringar.

## 4 Konstruktion och funktion

### 4.1 Konstruktion

Fig. 1

- 1 Skärknivar
- 2 Smörjöppning
- 3 Skärhuvud
- 4 Inställning av skärtryck
- 5 Motordel
- 6 Strömställare På/Av
- 7 Luftfilter
- 8 Kabel



### 4.2 Funktionsbeskrivning

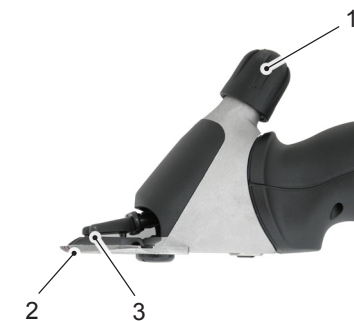

Fig. 2

Klippmaskinen är avsedd för att klippa får, getter och kameldjur såsom lamadjur och alpackor. Som skärverktyg används två knivar i kamform. Kamplattan (2) som är vänd mot huden sitter fast och är hopskruvad med kåpan. Överkniven (3) rörs fram och tillbaka mot underkniven. Överkniven sätts i rörelse med hjälp av två tryckgafflar. Skärtrycket mellan knivarna ställs in på justerhuvudet (1).

## 5 Transport, förpackning och lagring

### 5.1 Leveransomfattning

- 1 klippmaskin
- 1 par skärknivar
- 1 specialskruvmejsel
- 1 flaska specialsmörjolja
- 1 rengöringspensel
- 1 väska för transport och förvaring
- 1 bruksanvisning

### MÄRK

- Kontrollera att alla delar finns med och att synliga skador inte uppstått. Rapportera genast till leverantören/återförsäljaren om leveransen är ofullständig eller skadad.

### 5.2 Emballage

För emballaget har endast miljövänligt material använts.



Återvinning av emballaget spar råämnen och minskar avfallet. Avfallshandtera förpackningsmaterialet enligt lokalt tillämpliga föreskrifter.

### 5.3 Lagring

**Klippmaskin och tillbehör ska lagras på följande sätt:**

- Förvara inte utomhus.
- Lagra på torrt ställe utan damm.
- Skydda mot solsken.
- Undvik mekaniska vibrationer.
- Lagringstemperatur: 0 till 40 °C.
- Relativ luftfuktighet: max. 90 %.
- Vid lagring över 3 månader ska delarnas tillstånd kontrolleras regelbundet.
- Rengör klippmaskinen noga efter varje användning, förvara den väloljad och med lossat klippsystem i maskinens förpackning (risk för rost).

## 6 Betjäning

### 6.1 Krav på användningsplatsen

- Följ föreskrivna driftvillkor (se kapitlet Tekniska data).
- Nätuttag utomhus måste förses med jordfelsbrytare (FI).
- Arbetsplatsen måste vara väl upplyst.
- Nätuttaget måste vara lätt tillgängligt så att nätströmmen vid behov snabbt kan brytas.
- Nätsladden får inte vara hårt spänd och inte heller knäckt.
- Ordna med tillräcklig ventilation.

### 6.2 Inställning av skärtryck



Fig. 3

Innan klippning påbörjas, ställ in skärtrycket så här:

- ◆ Innan klippningen påbörjas, kontrollera att de koniska kopplingsstiften på tryckgafflarna sitter exakt i positionshålen på överkniven.
- ◆ Vrid justerhuvudet i pilens riktning till första motståndet.
- ◆ Vrid ställknappen ytterligare 1/4 varv i pilens riktning.
- ◆ När skärtrycket minskar, öka trycket på ställknappen med ytterligare 1/4 varv i pilens riktning. Om detta inte leder till önskat resultat, måste skärknivarna bytas ut eller efterslipas.

### ⚠ AKTA

- Skärhuvudets överkniv hålls endast fast av de koniska kopplingsstiften på tryckgafflarna. Om justerhuvudet för skärtryck lossas alltför mycket, kan överkniven lossna och orsaka skador.

### MÄRK

- Vid för lågt skärtryck kan hår samlas mellan skärknivarna. Resultatet av klippningen blir i detta fall dåligt. Rengör i detta fall skärknivarna enligt beskrivning i **kapitel 6.7**.

### 6.3 In- och urkoppling av klippmaskinen



Fig. 4

- ◆ För inkoppling av klippmaskinen, skjut strömställaren till läge I.
- ◆ För urkoppling av klippmaskinen, skjut strömställaren till läge 0 (se fig. 4).

### 6.4 Så här används klippmaskinen

- ◆ Gå mot djuret framifrån.
- ◆ Spänn fast och lugna ner djuret.
- ◆ Anslut stickproppen till nätuttaget.
- ◆ Koppla på klippmaskinen inom djurets synvidd.
- ◆ Iaktta djurets beteende under klippning.
- ◆ Efter klippning, koppla från klippmaskinen och dra ut stickproppen ur nätuttaget.

### 6.5 Skärknivsbyte



Fig. 5

- ◆ Koppla från klippmaskinen genom att skjuta strömställaren till läge "0".
- ◆ Dra ut stickproppen ur nätuttaget.
- ◆ Vrid justerhuvudet i pilens riktning tills motståndet avtar.
- ◆ Lägga klippmaskinen med kamplattans skruvar uppåt på ett plant underlag.

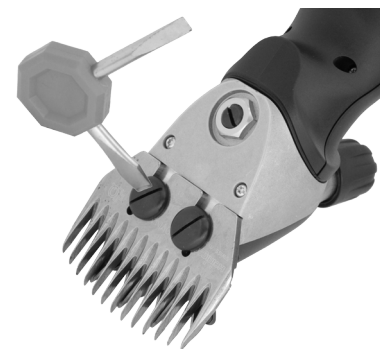

Fig. 6

- ◆ Lossa på kamplattans skruvar och dra av kamplattan från skärhuvudet.
- ◆ Ta bort överkniven.

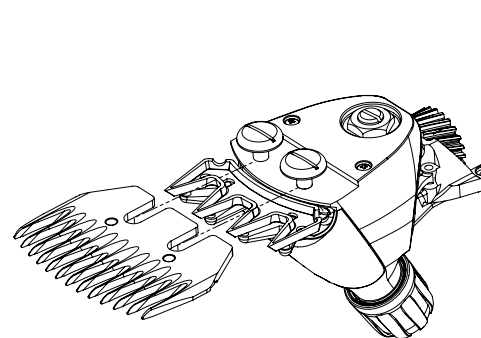

Fig. 7

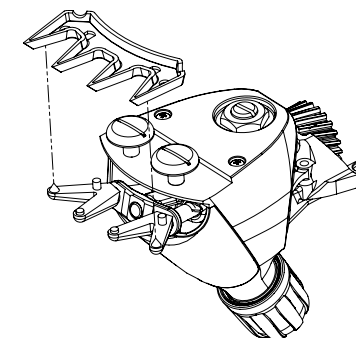

Fig. 8



Fig. 9

- ◆ Lägga den nya överkniven på de koniska kopplingsstiften på tryckgafflarna.
- ◆ Droppa ett par droppar olja på överknivens slipade yta.

## MÄRK

- ▶ Kontrollera vid montering av nya resp. slipade skärknivar att de sitter i korrekt läge i relation till varandra.
- ▶ De koniska kopplingsstiften på tryckgafflarna måste sitta exakt i positionshålen på överkniven.

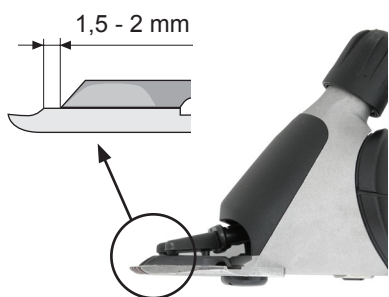

Fig. 10

- ◆ Montera den nya kamplattan. Placera den så att kamplattans slipade yta skjuter fram ca 1,5-2 mm över överknivens spetsar.
- ◆ Skruva fast kamplattans skruvar.

## MÄRK

- ▶ Arbeta bara med väl vässade skärknivar, byt ut slöa knivar eller knivar som saknar tänder. Endast fackmän med specialmaskiner kan korrekt efterslipa skärknivarna. Kontakta i detta fall serviceverkstaden.

### 6.6 Smörjning



För ett bra klippresultat och för att förlänga klippmaskinens och skärhuvudets livslängd, behövs ett tunt lager olja mellan överkniven och kamplattan. Även skärhuvudets övriga rörliga delar måste smörjas.

- ◆ Droppa olja på skärknivarna och i skärhuvudets smörjöppning.

Fig. 11

## OBSERVERA

### Möjliga skador på klippmaskinen!

Vid bristfällig smörjning blir skärhuvudet varmt och klippmaskinens och knivarnas livslängd förkortas.

- ▶ Smörj skärknivarna ordentligt med olja under klippning, i intervaller om minst 15 minuter, så att de inte blir torra.
- ▶ Använd endast medföljande specialolja eller paraffin-olja med specifikationen ISO VG 15.

## MÄRK

- ▶ Den medföljande oljan innehåller inte gift och leder varken till hud- eller slemhinneirritation. Den bryts ned efter 21 dagar till ca 20 % (CEL-L-33-T-82).

- Smörj knivarna med olja före, under och efter varje användning.
- Smörj knivarna med olja senast när det blir ränder efter knivarna eller när knivarna blir långsammare.
- Droppa några droppar olja framtill och på sidan om knivarna (se fig. 11).
- Torka av överskottsolja med en torr, mjuk trasa.
- Smörjsprej innehåller inte nog olja för en korrekt smörjning, men är lämplig för kylning av skärknivarna.
- Byt omedelbart ut skadade knivar för att undvika personskada.

### 6.7 Rengöring

## OBSERVERA

#### Felaktig rengöring.

#### Risk för skador på klippmaskinen!

- ▶ Klippmaskinen får endast rengöras med en torr trasa och den medföljande penseln, luftfiltret bara med en torr pensel eller en borste.
- ▶ Använd under inga omständigheter tryckluft.

#### Klippmaskinens kåpa

- ◆ Rengör klippmaskinens kåpa med en torr trasa.

#### Skärknivar och skärhuvud

- ◆ Rengör skärknivarna och skärhuvudet med den medföljande penseln.
- ◆ Smörj skärknivarna enligt beskrivning i **kapitel 6.6**.

#### Luftfilter

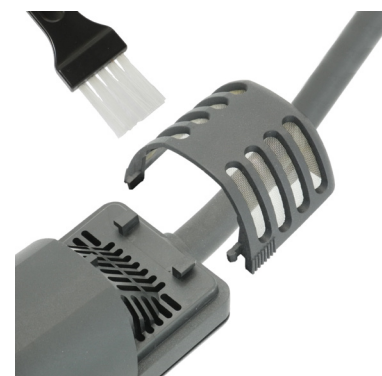

- ◆ Dra bort luftfiltret från klippmaskinen.
- ◆ Rengör luftfiltret med en torr pensel eller borste. Vid rengöring, se till att främmande partiklar inte hamnar i maskinen.
- ◆ Skjut på luftfiltret på klippmaskinen igen.

Fig. 11

## OBSERVERA

### Möjliga skador på klippmaskinen!

Om klippmaskinen används utan luftfilter finns risk för att den skadas.

- ▶ Använd klippmaskinen endast med korrekt monterat luftfilter.

## 7 Åtgärder vid funktionsstörning

### 7.1 Säkerhetsanvisningar

## ⚠ FARA

### Livsfara pga. elström!

Kontakt med spänningsförande ledningar och komponenter innebär livsfara!

- ▶ Dra ut stickproppen ur nätuttaget innan åtgärder vidtas på maskinen.
- ▶ Reparation av elapparater får endast utföras hos fabriken kundtjänst eller av fackmän utbildade av tillverkaren.

Under garantitiden får apparaten endast öppnas av personal som är auktoriserad av tillverkaren, annars upphör garantin.

### 7.2 Orsaker och åtgärder vid funktionsstörning

Funktionsstörning	Möjlig orsak	Avhjälpan av fel
Överkniven rör sig inte över hela löpytan.	Spärrfjäders av.	Kontakta kundtjänst.
	Excenteraxel och/eller kula resp. svänghuvud är utslitna (otillräcklig smörjning).	
	Lager är mycket nötta.	
Överkniven rör sig inte	Kugghjulet defekt.	Kontakta kundtjänst.
	Excenteraxeln är av eller böjd.	
	Kula saknas.	
Justerhuvud för skärtryck kärvar.	Gängan är smutsig eller rostig.	Kontakta kundtjänst.
	Låsringen har fastnat.	
Justerhuvud för skärtryck lossnar av sig självt.	Låsring saknas.	Kontakta kundtjänst.
	Gänghylsa lös.	
Det är inte tillräckligt med tryck på överkniven.	Spärrfjäders av.	Kontakta kundtjänst.
	Bultlager saknas.	
	Bultlagret är nött.	
	Svänghuvudet är nött.	
	Tryckgafflarna är nötta.	
Tryckgafflarna ramlar ur.	Säkerhetskammen vid spärrfjäders av.	Kontakta kundtjänst.

Funktionsstörning	Möjlig orsak	Avhjälpan av fel
Motorn går inte eller stannar omedelbart.	För kraftigt skärtryck.	Minska skärtrycket enligt beskrivning i <b>kapitel 6.2</b> . Låt slipa knivbladen.
	Brandlukt från motorhuset, motorn har brunnit.	Kontakta kundtjänst.
	Motorn och/eller elektroniken defekt.	
Motorn går mycket långsamt.	Skärknivarna är inte tillräckligt inoljade.	Olja in skärknivarna.
	Motorn och/eller elektroniken defekt.	Kontakta kundtjänst.
Klippmaskinen klipper dåligt eller inte alls.	Skärknivarna är slöa.	Kontakta kundtjänst.
	Skärknivarna har inte slipats enligt föreskrift.	
	För lågt skärtryck.	Öka skärtrycket genom att vrida justerhuvudet enligt beskrivning i <b>kapitel 6.2</b> .
	Skärkniven är inte korrekt monterad och/eller inställd.	Montera skärhuvudet korrekt, enligt beskrivning i <b>kapitel 6.5</b> . Ställ in skärknivarna korrekt, se <b>fig. 10</b> .
	Djurets hår är för vått.	Klipp endast torrt hår.
Motorn blir varm.	Hår har fastnat mellan överkniv och kamplatta.	Demontera, rengör, olja in och återmontera skärknivarna och ställ sedan in skärtrycket.
	Lufffiltret igensatt.	Rengör eller byt lufffiltret.
	För högt skärtryck.	Minska skärtrycket.
	Lager defekt.	Kontakta kundtjänst.

## 8 Reservdelar

En reservdelsritning finns i slutet av bruksanvisningen.

## ⚠ AKTA

**Fel eller felaktiga reservdelar kan skada maskinen, orsaka störfunktion eller totalt haveri samt negativt påverka säkerheten.**

- ▶ Använd endast tillverkarens originalreservdelar. Köp reservdelarna från auktoriserad återförsäljare eller direkt från tillverkaren.

## MÄRK

- ▶ Om icke godkända reservdelar används gäller inte längre anspråken på garanti, service, skadeersättning och ansvar gentemot tillverkaren eller hans ombud, återförsäljare och representanter.

Under garantitiden får apparaten endast öppnas av personal som är auktoriserad av tillverkaren, annars upphör garantin.

Pos. Nr	Beteckning	Antal	Pos. Nr	Beteckning	Antal
	Klippmaskin		31	Kopplarslid	1
1	Skärhuvud för får komplett	1	32	Övre motorkåpa	1
2	Justerhuvud får	1	33	Kopplarrastlägen	1
3	Skärhuvudslock för får	1	34	Motor komplett	1
4	Spärrfjäder	1	35	Främre lagerfläns	1
5	Svänghuvud	1	36	Stator	1
6	Gaffelhållare	1	37	Kullager 8-19-6	2
7	Tryckgaffel höger	1	38	Låsbricka	1
8	Tryckgaffel vänster	1	39	Rotor inkl. kullager	1
9	Skruv med försänkt huvud M4 x 8	2	40	Spelkompensationsbricka 626	1
10	Kula	1	41	Bakre lagerfläns med kolfjädrar	1
11	Excenteraxel får	1	42	Kolfjäder	2
12	Kullager 608-2RS	1	43	PH-skruv M4 x 10	1
13	Kamplattans skruv Får	2	44	Fläkthjul	1
14	Stoppmutter	1	45	Kolborste	2
15	Skruv vid vridpunkt	1	46	Motorklämma	4
16	Skärhuvudskåpa för får	1	47	Nedre motorkåpa	1
17	Kullager 608-2Z	1	48	Kabelklämma	1
18	Kugghjul Z22 får	1	49	Knäckskyddshylsa	1
19	Låsbricka	1	50	PCB	1
20	Gänghylsa	1	51	Kontakttråd	1
21	Låsring	1	52	PT-skruv KA30 x 16	13
22	Bultlager	1	53	Kabel	1
30	Lufffilter	1			

## 9 Avfallshantering



### OBSERVERA

#### Miljöskada vid felaktig avfallshantering!

- ▶ Elskrot, smörj- och andra hjälpmedel måste hanteras som specialavfall och endast av godkända företag!

### MÄRK

- ▶ Lämna klippmaskinen för avfallshantering till en mottagningsstation eller närbelägen elverkstad.



# Innholdsfortegnelse

<b>1</b>	<b>Generell informasjon</b>	<b>144</b>
1.1	Garantibestemmelser	144
1.2	Kundeservice	144
1.3	Ansvarsbegrensning	144
1.4	Opphavsrett	144
1.5	Benyttede symboler	145
1.6	Formålsbestemt bruk	145
<b>2</b>	<b>Sikkerhet</b>	<b>146</b>
2.1	Generell informasjon	146
2.2	Krav til personalet	146
2.3	Farer som kan utgå fra apparatet	147
2.4	Personlig verneutstyr (PVU)	149
<b>3</b>	<b>Tekniske data</b>	<b>149</b>
<b>4</b>	<b>Oppbygning og funksjon</b>	<b>150</b>
4.1	Oppbygning	150
4.2	Funksjonsbeskrivelse	150
<b>5</b>	<b>Transport, pakking og lagring</b>	<b>151</b>
5.1	Leveringsomfang	151
5.2	Emballasje	151
5.3	Oppbevaring	151
<b>6</b>	<b>Betjening</b>	<b>152</b>
6.1	Krav til brukssted	152
6.2	Stille inn klippetrykk	152
6.3	Slå klippemaskinen på og av	153
6.4	Bruk av klippemaskinen	153
6.5	Skift ut klippekni	153
6.6	Smøring	155
6.7	Rengjøring	156
<b>7</b>	<b>Utbedring av feil</b>	<b>157</b>
7.1	Sikkerhetsinformasjon	157
7.2	Årsaker til feil og feilkorrigerer	157
<b>8</b>	<b>Reservedeler</b>	<b>158</b>
<b>9</b>	<b>Avfallshåndtering</b>	<b>159</b>

# 1 Generell informasjon

Denne anvisningen gjør det mulig med sikker og effektiv håndtering av apparatet. Bruksanvisningen skal leses nøye gjennom før noe arbeid påbegynnes.

Grunnleggende forutsetning for sikkert arbeid er overholdelse av alle de angitte sikkerhetsanvisningene og handlingsanvisningene i denne veiledningen.

Oppbevar bruksanvisningen. Hvis apparatet gis videre til tredjeparter, må denne veiledningen også følge med.

## 1.1 Garantibestemmelser

Garantibestemmelsene finnes i de generelle forretningsvilkårene til produsenten.

## 1.2 Kundeservice

For tekniske opplysninger står vår kundeservice og våre autoriserte servicesteder til disposisjon.

I tillegg til dette er våre medarbeidere stadig interessert i ny informasjon og erfaringer som oppstår ved bruk og som kan være verdifulle for forbedring av produktene våre.

## 1.3 Ansvarsbegrensning

Alle angivelser og anvisninger i denne anvisningen ble laget mht. gjeldende standarder og forskrifter, aktuell teknisk stand, samt våre mangeårige kunnskaper og erfaringer.

Produsenten påtar seg intet ansvar for skader på grunn av følgende:

- Ikke-overholdelse av driftsanvisningen.
- Ikke-formålmessig bruk av maskinen.
- Bruk av personale som ikke er utdannet.
- Tekniske endringer.
- Bruk av ikke uoriginale reservedeler.

Det faktiske leveringsomfanget kan avvike fra de opplysningene og fremstillingene som er beskrevet her ved spesialutførelser, krav til ekstra bestillingsalternativer eller på grunn av de nyeste tekniske endringene.

## 1.4 Opphavsrett

Dette dokumentet er beskyttet ved opphavsrett. Enhver mangfoldiggjøring hhv. ettertrykk, også utdragsvis, samt gjengivelse av illustrasjoner, også i forandret tilstand, er kun tillatt med skriftlig tillatelse fra produsenten.

## 1.5 Benyttede symboler

### **FARE**

**En advarsel med dette farenivået kjennetegner en truende farlig situasjon.**

Hvis den farlige situasjonen ikke unngås, fører dette til død eller alvorlige personskader.

- ▶ Følg de anvisningene som er oppført her for å unngå faren.

### **FORSIKTIG**

**En advarsel med dette farenivået kjennetegner en mulig farlig situasjon.**

Hvis den farlige situasjonen ikke unngås, kan dette føre til personskader.

- ▶ Følg de anvisningene som er oppført her for å unngå faren.

### **PASS PÅ**

**En advarsel med dette farenivået kjennetegner en mulig fare for skade på gjenstander.**

Hvis den situasjonen ikke unngås, kan dette føre til skader på gjenstander.

- ▶ Følg de anvisningene som er oppført her for å unngå faren.

### **MERK**

- ▶ En merknad kjennetegner tilleggsinformasjon som letter håndteringen av apparatet.

## 1.6 Formålsbestemt bruk

Enheten er utelukkende beregnet for å klippe sauer, geiter, lamaer, alpakaer og andre kameldyr.

Annen bruk, eller bruk som går utover dette, regnes som ikke forskriftsmessig.

### **FORSIKTIG**

**Fare ved ikke-formålsbestemt bruk!**

Hvis apparatet ikke brukes formålmessig og/eller til et annet formål, kan det oppstå farlige situasjoner.

- ▶ Apparatet skal kun brukes til det formål det er beregnet til.
- ▶ Overhold de fremgangsmåtene som er beskrevet i driftsanvisningen.

Krav av enhver type på grunn av skader som er oppstått ved ikke-formålmessig bruk, utelukkes.

Risikoen bæres alene av brukeren.

## **FORSIKTIG**

### **Fare gjennom feilbruk!**

Forby spesielt følgende anvendelser av apparatet:

- ▶ Bruk av maskinen på mennesker.
- ▶ Klipping av andre dyrearter, spesielt farlige, slik som f.eks. rovdyr.

## **2 Sikkerhet**

### **2.1 Generell informasjon**

## **FARE**

### **Farer ved ikke-overholdelse av sikkerhetsanvisningene!**

Hvis de handlingsmåtene og sikkerhetsmerknadene som er oppført i denne veiledningen ikke følges, fører det til alvorlige personskader eller skader på apparat og personer.

- ▶ Følg absolutt de advarsler og anvisninger som er gitt i denne veiledningen.

Følgende sikkerhetsanvisninger må overholdes:

- La aldri skjæremaskinen være uten tilsyn når strømkabelen er plugget i.
- Oppbevar skjæremaskinen utenfor rekkevidde for barn.

### **2.2 Krav til personalet**

- Driften av skjæremaskinen skal kun utføres av personer som forventes å utføre arbeidet på trygt vis. Personer med nedsatt reaksjonsevne, slik som ved påvirkning av f.eks. narkotika, alkohol eller medisiner, skal ikke bruke utstyret.
- Operatøren må ha erfaring i omgang med dyrene som skal klippes.
- Det er forbudt for barn å betjene apparatet.

### **Uautoriserte**

## **FORSIKTIG**

### **Fare for og gjennom uautoriserte!**

Uautoriserte personer som ikke oppfyller de kravene som beskrives, kjenner ikke farene på arbeidsområdet.

- ▶ Forby uautoriserte personer å ha tilgang til klippestedet.
- ▶ I tvilstilfeller skal personer tilsnakkes og bortvises fra arbeidsområdet.
- ▶ Avbryt arbeid så lenge det oppholder seg uautoriserte personer i arbeidsområdet.

## **2.3 Farer som kan utgå fra apparatet**

### **2.3.1 Fare på grunn av elektrisk strøm**

## **FARE**

### **Livsfare på grunn av elektrisk strøm!**

Kontakt med spenningsførende ledninger eller komponenter er livsfarlig!

- ▶ Trekk alltid strømledningen til klippemaskinen ut fra stikkontakten ved å ta tak i støpselet, ikke i selve ledningen.
- ▶ Konroller klippemaskinen for ytre synlige skader før bruk. Ikke ta klippemaskinen i bruk hvis den er skadet.
- ▶ Sett støpselet til klippemaskinen kun inn i uskadet stikkontakt .
- ▶ Vikle aldri tilkoblingsledningen rundt klippemaskinen og hold den på avstand fra varme underlag og gjenstander.
- ▶ Få reparasjoner på klippemaskinen utført kun av autoriserte fagfolk eller ved verkstedskundeservice; dette gjelder spesielt for utvekslingen av en skadet tilkoblingsledning.
- ▶ Sammenlign tilkoblingsinformasjonen (spenning og frekvens) på typeskiltet med den for strømmettet før du kobler til klippemaskinen. Disse opplysningene må samsvare, slik at apparatet ikke blir skadet. I tvilstilfeller må elektrofachandleren spørres.
- ▶ Huset på klippemaskinen må ikke under noen omstendigheter åpnes. Hvis spenningsførende tilkoblinger berøres og den elektriske og mekaniske oppbygningen forandres, er det fare for elektrisk støt.
- ▶ Hold klippemaskinen på avstand fra fuktighet. Dette kan føre til kortslutning. Hvis det er mistanke om at væske har trengt inn i klippemaskinen, skal denne ikke slås på og må overleveres et serviceverksted.
- ▶ Klipp aldri våte dyr.
- ▶ Rengjør klippemaskinen kun tørt med en børste og med den medfølgende rengjøringspenselen.
- ▶ Senk aldri klippemaskinen ned i vann eller andre væsker.
- ▶ Slå av klippemaskinen før du utfører arbeid på apparatet. Trekk alltid ut støpselet fra stikkontakten for å forhindre utilsiktet innkobling av apparatet.
- ▶ Dette apparatet skal aldri brukes med lufteåpningene blokkert eller mens det befinner seg på en myk overflate, slik som f.eks. en seng eller en sofa, som gjør at lufteåpningene muligens kan blokkeres. Hold lufteåpningene fri for lo, hår og lignende gjenstander.

### 2.3.2 Dyr

#### **FORSIKTIG**

##### **Fare for personskader fra dyr!**

Maskinlyder kan gjøre dyr urolige. Et steg, angrep eller kroppsvekten til dyret kan føre til skader.

- ▶ Arbeid med dyrene er kun tillatt for personer som har erfaring i omgang med dyrene som skal klippes.
- ▶ Fjern fremmedlegemer fra pelsen (tråder, tre, osv.) før starten av klippingen.
- ▶ Fest dyret tilstrekkelig og berolige det før arbeidet.
- ▶ Gå forsiktig frem under arbeidet.
- ▶ Ha en annen person tilgjengelig for nødsituasjoner.

### 2.3.3 Klippekniv

#### **FORSIKTIG**

##### **Fare gjennom bevegelige komponenter!**

Klippekniven som beveger seg og de spisse kantene på klippekniven kan forårsake skader.

- ▶ Gå forsiktig frem under arbeidet.
- ▶ Unngå enhver kontakt med klippekniven som beveger seg.
- ▶ Området til klippekniven skal selv ikke ved utkoblet maskin berøres, så lenge maskinen fortsatt er tilkoblet en strømkilde. Ved arbeid på klippeknivene/klippehodet må du alltid avbryte strømforsyningen først.
- ▶ Bruk ikke skadet blad med butte eller manglende tenner. Arbeid bare med skarpe klippekniver som er finslipte av et autorisert verksted.
- ▶ Overkniven i kuttehodet holdes bare av medbringerkonusstengene til trykkgaflene. Hvis skjæretrykkjusteringsknappen løsnes for mye, kan overkniven slynges ut og forårsake skade.

#### **FORSIKTIG**

##### **Fare for brannskader!**

Utilstrekkelig oljing av klippehodet fører til oppvarming. Dette kan føre til at dyrene blir urolige.

- ▶ Olje inn klippekniven og klippehodet gjennom de utstyrte smøreåpningene under skjæringen, minst hvert 15. minutt, slik at de ikke går tørre.

### 2.4 Personlig verneutstyr (PVU)

#### **FORSIKTIG**

##### **Fare for skader ved feil eller manglende verneutstyr!**

Ved arbeidet er det påkrevet å bruke personlig verneutstyr for å minimere helsefarene.

- ▶ Bruk alltid det nødvendige verneutstyret for det aktuelle arbeidet.



Sklifaste sko til vern mot å skli på glatt underlag.



Vernebriller til beskyttelse av øyne mot flyvende deler.



Tettsittende arbeidsklær med lav revnestyrke, med trange armer og uten utstikkende deler. Den tjener først og fremst til å beskytte mot å gripes av bevegelige maskindeler.

Det skal ikke brukes ringer, halskjeder eller andre smykker.



Arbeidshansker til vern mot skader.



Lydutslipp under arbeidet er vanligvis 79 dB(A). Vi anbefaler å alltid bruke hørselvern under arbeidet.

### 3 Tekniske data

Håndtak	Ø 54 mm
Lengde	301 mm
Vekt (uten tilkoblingskabel)	1,24 kg
Spenning	Se typeskiltet på maskinen
Maks. strømforbruk	
Frekvens	
Forbrukt effekt	
Turtall	
Utslipp (L <sub>PA</sub> )	79 dB(A) (EN 60745-1:2009)
Usikkerhet K	3 dB
Omgivelsestemperaturområde	0 - 40 °C
Maksimal relativ luftfuktighet	10 - 90 %

Vi tar forbehold om endringer og utbedringer som følge av teknisk utvikling.

## 4 Oppbygning og funksjon

### 4.1 Oppbygning

Fig. 1

- 1 Klippekniv
- 2 Smøreåpning
- 3 Klippehode
- 4 Klippetrykkinnstilling
- 5 Motordel
- 6 På-/av-bryter
- 7 Luftfilter
- 8 Kabel

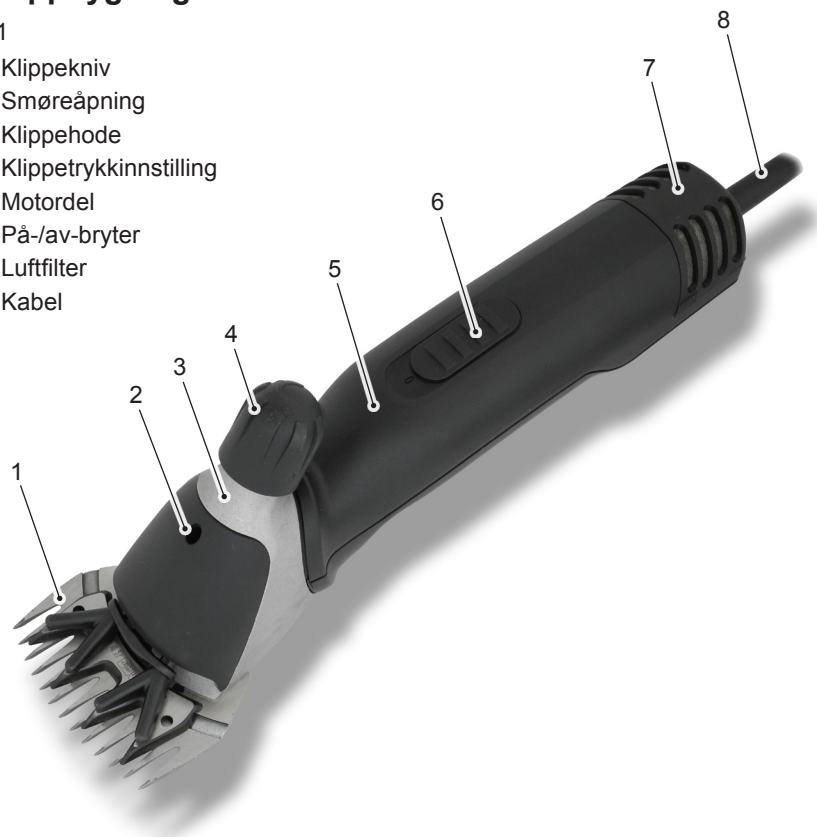

### 4.2 Funksjonsbeskrivelse

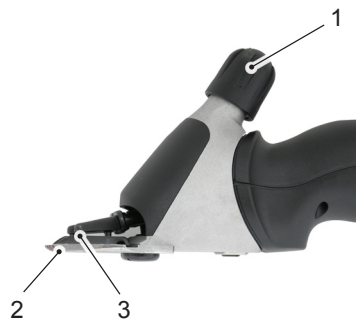

Fig. 2

Klippemaskin brukes til klipping av sauer, geiter, lamaer, alpakaer og andre kameldyr. Som skjæreverktøy brukes to kamartede kniver. Kamplaten (2) som er vendt mot huden er festet og skrudd fast til huset. Overkniven (3) glir bevegelsesvis mot denne frem og tilbake. Det øvre bladet settes i bevegelse med hjelp av trykkgafler. Avstanden mellom knivene stilles inn via justeringshodet (1).

## 5 Transport, pakking og lagring

### 5.1 Leveringsomfang

- 1 skjæremaskin
- 1 par kniver
- 1 spesialskrutrekker
- 1 flaske spesialsmerolje
- 1 rengjøringsbørste
- 1 koffert for transport og oppbevaring
- 1 bruksanvisning

### MERK

- Kontroller leveringen for fullstendighet og synlige skader. Hvis leveringen er ufullstendig eller skadet, meld straks fra til leverandøren/forhandleren.

### 5.2 Emballasje

Det ble utelukkende brukt miljøvennlige materialer til forpakningen.



Tilbakeføring av forpakningen til materialkretsløpet sparer råstoffer og reduserer avfallsmengden. Bortskaff de pakningsmaterialene som ikke lenger er nødvendige i henhold til de gjeldende lokale forskriftene.

### 5.3 Oppbevaring

**Klippemaskinen og tilbehøret skal lagres under følgende betingelser:**

- Skal ikke oppbevares utendørs.
- Skal lagres tørt og støvfritt.
- Skal beskyttes mot direkte sollys.
- Unngå mekanisk risting.
- Lagertemperatur: 0 til 40 °C.
- Relativ luftfuktighet: maks. 90 %.
- Ved lagring i lenger enn 3 måneder skal den generelle tilstanden på alle deler kontrolleres.
- Mellom hver bruk skal klippemaskinen oppbevares godt rengjort, oljet og med avspent skjæresystem i apparatets koffert (rustfare).

## 6 Betjening

### 6.1 Krav til brukssted

- Overhold driftsbetingelsene (se kapittelet **Tekniske data**).
- Stikkontakter utendørs må være utstyrt med feilstrømsvernekobling (FI).
- Det må være tilstrekkelig med belysning.
- Stikkontakten må være lett tilgjengelig, slik at nettforbindelsen kan separeres hurtig.
- Tilkoblingskabelen skal ikke strammes for mye eller knekkes.
- Sørg for tilstrekkelig ventilasjon.

### 6.2 Stille inn klippetrykk



Fig. 3

Slik stiller du inn klippetrykket før skjæringen påbegynnes:

- ◆ Før klippingen påbegynnes og mens maskinen er avslått, må du kontrollere om medbringerkonusstengene til trykkgaflene griper nøyaktig inn i posisjonshullene til overkniven.
- ◆ Drei justeringsbryteren i pilens retning til første merkbare motstand.
- ◆ Drei innstillingsbryteren enda 1/4 omdreining i pilens retning.
- ◆ Hvis skjæresultatet reduseres, øk skjæretrykket gjennom å dreie innstillingsknappen ytterligere 1/4 omdreining i pilens retning.. Hvis dette ikke fører til ønsket resultat, må klippekniven skiftes ut eller slipes.

#### **FORSIKTIG**

- ▶ Overkniven i kuttehodet holdes bare av medbringerkonusstengene til trykkgaflene. Hvis skjæretrykkjusteringsknappen løsnes for mye, kan overkniven slynges ut og forårsake skade.

#### **MERK**

- ▶ Ved for lavt klippetrykk kan det samle seg hår mellom klippeknivene. Dette fører til et dårlig klipperesultat. I dette tilfellet, rengjør klippekniven som beskrevet i **Kapittel 6.7**.

### 6.3 Slå klippemaskinen på og av



Fig. 4

- ◆ For å slå på klippemaskinen skyver du på-/avbryteren til posisjon **I**.
- ◆ For å slå av klippemaskinen skyver du på-/avbryteren til posisjon **0** (Se fig. 4).

### 6.4 Bruk av klippemaskinen

- ◆ Gå nærmere dyret forfra.
- ◆ Fest dyret som skal klippes og berolige det.
- ◆ Sett støpselet i stikkontakten.
- ◆ Slå på klippemaskinen innenfor dyrets synsfelt.
- ◆ Hold øye med dyrets atferd under klippingen.
- ◆ Slå av klippemaskinen etter klippingen og trekk støpselet ut av stikkontakten.

### 6.5 Skift ut klippekniven



Fig. 5

- ◆ Slå av klippemaskinen ved at du skyver bryterskyveren til posisjon "0".
- ◆ Trekk støpslet ut av stikkontakten.
- ◆ Drei justeringsbryteren i pilens retning inntil motstanden gir etter.
- ◆ Plasser klipperen med kamplateskruen vendt oppover på et flatt underlag.



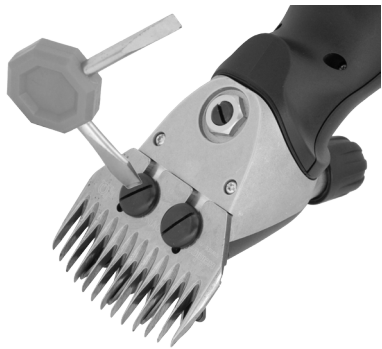

Fig. 6

- ◆ Løsne kamplateskruene og trekk kamplaten av fra klippehodet.
- ◆ Ta ut overkniven.

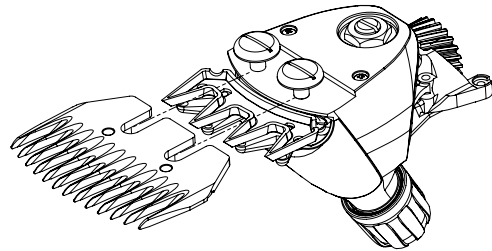

Fig. 7

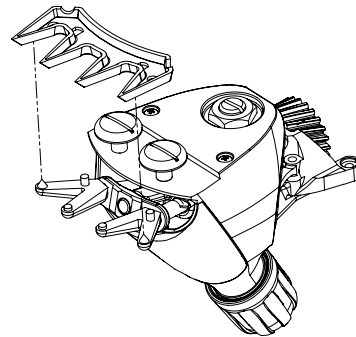

Fig. 8



Fig. 9

- ◆ Plasser den nye overkniven i medbringerkonusstengene til trykkgaflene.
- ◆ Påfør noen dråper olje på de slipte flatene til overkniven.

### MERK

- ▶ Ved monteringen må du se til at de nye evt. etterslipte klippeknivene har riktig stilling i forhold til hverandre.
- ▶ Medbringerkonusstiftene til trykkgaflene må gripe nøyaktig inn i posisjonshullene til overkniven.

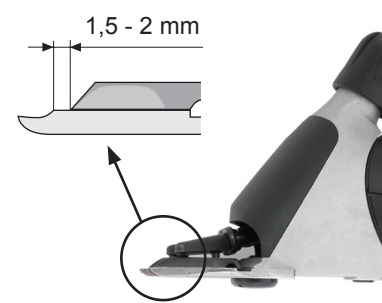

Fig. 10

- ◆ Monter den nye kamplaten. Innretten slik at den slipte flaten på kamplaten stikker ut ca. 1,5 – 2 mm fra spissen til overkniven.
- ◆ Skru fast kamplateskruene.

### MERK

- ▶ Arbeid kun med skarpe klippekniver, skift ut stumpe eller defekte kniver med manglende tenner. Den korrekte etterslipingen av klippeknivene er kun mulig med spesialmaskiner og gjennom fagpersoner. Ta kontakt med serviceverkstedet.

### 6.6 Smøring



Fig. 11

For å oppnå et godt klipperesultat og forlenge levetiden til klippemaskinen, inkludert klippehodet, er det nødvendig med et tynt lag av olje mellom overkniven og kamplaten. Også alle andre bevegelige deler av skjærehodet må smøres.

- ◆ Drypp olje på klippekniven og inn i smøreåpningen på skjærehodet.

### PASS PÅ

#### Mulig skade på klippemaskinen!

Utilstrekkelig oljing av klippehodet fører til oppvarming og en redusert levetid på klippemaskinen og knivene.

- ▶ Olje inn klippekniven under skjæringen, minst hvert 15. minutt, slik at de ikke går tørre.
- ▶ Bruk bare spesialoljen som følger med eller parafinolje med spesifikasjonen i ISO VG 15.

## MERK

► Den medfølgende oljen er giftklassefri og forårsaker ikke irritasjon på hud eller slimhinner. Etter 21 dager er den ca. 20 % nedbrutt (CEL-L-33-T-82).

- Olje kniven før, under og etter hver bruk.
- Olje kniven senest når knivstrimlene gir etter eller blir langsommere.
- Påfør noen dråper olje fremme og på siden av klippeknaven (se fig. 11).
- Tørk av overflødig olje med en myk, tørr klut.
- Smørespray inneholder ikke tilstrekkelig med olje for en god smøring, egner seg likevel til kjøling av klippeknaven.
- Skift straks ut skadete kniver for å forhindre skader.

### 6.7 Rengjøring

## PASS PÅ

#### Usakkyndig rengjøring.

#### Fare for å skade skjæremaskinen!

- Rengjør skjæremaskinen kun med en tørr klut og med den medfølgende penselen, luftfilteret kun med en tørr pensel eller børste.
- Det må ikke under noen omstendighet brukes trykkluft.

#### Huset til klippemaskinen

- ◆ Rengjør huset til klippemaskinen med en tørr klut.

#### Klippeknaver og klippehode

- ◆ Rengjør klippeknavene og klippehodet med børsten som følger med.
- ◆ Smør klippeknaven som beskrevet i **Kapittel 6.6**

#### Luftfilter



- ◆ Trekk luftfilteret av fra klippemaskinen.
- ◆ Rengjør luftfilteret med en tørr pensel eller en børste. Se til at det i løpet av rengjøringen ikke kommer noen fremmedlegemer inn i maskinen.
- ◆ Skyv luftfilteret på klippemaskinen igjen.

Fig. 11

## PASS PÅ

#### Mulig skade på klippemaskinen!

En drift av klippemaskinen uten luftfilter kan føre til en skade på klippemaskinen.

- Bruk klippemaskinen kun med korrekt montert luftfilter.

## 7 Utbedring av feil

### 7.1 Sikkerhetsinformasjon

## ⚠ FARE

#### Livsfare på grunn av elektrisk strøm!

Kontakt med spenningsførende ledninger eller komponenter er livsfarlig!

- Trekk alltid ut støpselet fra stikkkontakten før du begynner med feilsøkingen.
- Reparasjon på elektroapparater skal kun gjennomføres av verkstedsservice eller fagfolk som er opplært av produsenten.

I løpet av garantiperioden må enheten kun åpnes av personale som er autorisert av produsenten, ellers vil garantien ugyldiggjøres.

### 7.2 Årsaker til feil og feilkorrigerings

Feil	Mulig årsak	Feilkorrigerings
Overkniven beveger seg ikke over hele flaten.	Holddefjæren er ødelagt.	Informere kundeservice.
	Eksenterakselen og/eller kule- hhv. svinghode er slitt (utilstrekkelig smøring) Lagrene er svært nedslitte.	
Overkniven beveger seg ikke.	Tannhjul defekt.	Informere kundeservice.
	Eksenteraksel er ødelagt eller bøyd. Kule mangler.	
Klippetrykkjusteringshodet klemt.	Gjengen er skitten eller rustet.	Informere kundeservice.
	Låsering sitter fast.	
Klippetrykkjusteringsknappen løsner av seg selv..	Låsering mangler.	Informere kundeservice.
	Gjengeføring løs.	
Det kan ikke gis nok trykk på overkniven.	Holddefjæren er ødelagt.	Informere kundeservice.
	Boltlager mangler.	
	Boltlager er slitt.	
	Svinghode er slitt. Trykkgafler er slitte.	
Trykkgafler faller ut.	Sikringsknaster på holddefjæren ødelagt.	Informere kundeservice.

Feil	Mulig årsak	Feilkorrigering
Motoren kjører ikke eller stopper umiddelbart.	Klippeeffekt for høy.	Reduser klippeeffekten, som beskrevet i <b>Kapittel 6.2</b> . Bladene må slipes.
	Brannluft fra motorhuset, motor forbrent.	Informere kundeservice.
	Motor og/eller elektronikk defekt.	
Motoren går svært langsomt.	Klippekniven ble ikke oljet tilstrekkelig.	Olje inn klippekniven.
	Motor og/eller elektronikk defekt.	Informere kundeservice.
Klippemaskin klipper dårlig eller ikke i det hele tatt.	Klippeknivene er stumpe.	Informere kundeservice.
	Klippeknivene er ikke slipt forskriftsmessig.	
	Klippetrykk for lavt.	Øk klippetrykket ved å dreie på justeringsknappen slik som beskrevet i <b>Kapittel 6.2</b>
	Klippekniven er ikke riktig montert og/eller justert.	Monter klippehodet riktig, slik som beskrevet i <b>Kapittel 6.5</b> Innrett klippekniven på riktig måte, se <b>fig. 10</b> .
	Håret til dyret er for vått.	Klipp kun tørt hår.
	Håret er fastklemt mellom overkniven og kamplaten.	Demonter klippeknivene, rengjør, olje inn og monter dem igjen, still inn klippetrykket.
Montordel blir varm.	Lufffilter tilstoppet.	Rengjør eller sett på plass lufffilteret.
	Klippetrykk for stort.	Reduser det klippetrykket.
	Lager defekt.	Informere kundeservice.

## 8 Reservedeler

Se reservedelstegningen på slutten av denne driftsveiledningen.

### FORSIKTIG

**Feil eller feilaktige reservedeler kan føre til skader, feilfunksjoner eller total svikt, samt redusere sikkerheten.**

- Bruk kun produsentens originale tilbehør. Anskaff reservedeler via avtaleforhandlere eller direkte fra produsenten.

### MERK

- Ved bruk av reservedeler som ikke er godkjent, blir alle garanti-, service-, skadeerstatnings- og ansvarskrav mot produsenten eller dennes oppdragstakere, forhandlere eller representanter ugyldige.

I løpet av garantiperioden må enheten kun åpnes av personale som er autorisert av produsenten, ellers vil garantien ugyldiggjøres.

Pos. nr.	Betegnelse	Antall	Pos. nr.	Betegnelse	Antall
	Klippemaskin		31	Bryterskyver	1
1	Komplett klippehode for sau	1	32	Huskskall oppe	1
2	Justeringsknapp for sau	1	33	Koblingsrastrering	1
3	Deksel for saueklippehode	1	34	Motor, komplett	1
4	Stoppfjær	1	35	Lagerflens foran	1
5	Svingkrans	1	36	Stator	1
6	Gaffelholder	1	37	Kulelager 8-19-6	2
7	Trykkgaffel til høyre	1	38	Sikringskive	1
8	Trykkgaffel til venstre	1	39	Rotor inkl. kulelager	1
9	Senkeskrue M4 x 8	2	40	Spillutjevningsskive 626	1
10	Kule	1	41	Lagerflens med karbonfjær bak	1
11	Eksenteraksel sau	1	42	Karbonfjær	2
12	Kulelager 608-2RS	1	43	PH-skrue M4 x 10	1
13	Kamplateskr. Sau	2	44	Viftehjul	1
14	Sikringsmutter	1	45	Karbonbørste	2
15	Leddbolt	1	46	Motorklammer	4
16	Skjærehodehus for sau	1	47	Huskskall nede	1
17	Kulelager 608-2Z	1	48	Kabelklemme	1
18	Tannhjul Z22 sau	1	49	Knekkvernstut	1
19	Sikringskive	1	50	PCB	1
20	Gjengebøssing	1	51	Kontaktledning	1
21	Sikringsring	1	52	PT-skrue KA30 x 16	13
22	Boltlager	1	53	Kabel	1
30	Lufffilter	1			

## 9 Avfallshåndtering



### PASS PÅ

**Feil avfallshåndtering fører til miljøskader!**

- Elektroavfall, smøre- og andre hjelpestoffer skal behandles som spesialavfall og skal kun bortskaffes gjennom godkjente fagbedrifter!

### MERK

- Lever inn klippemaskinen til bortskaffing på et servicested eller ved et elektrofabrikkersted i nærheten.

## Sisällysluettelo

<b>1 Yleistä</b> .....	<b>161</b>
1.1 Takuumääräykset .....	161
1.2 Asiakaspalvelu .....	161
1.3 Vastuunrajoitus .....	161
1.4 Tekijänoikeudet .....	161
1.5 Käytetyt symbolit .....	162
1.6 Tarkoituksenmukainen käyttö .....	162
<b>2 Turvallisuus</b> .....	<b>163</b>
2.1 Yleistä .....	163
2.2 Käyttäjiltä vaadittavat ominaisuudet .....	163
2.3 Laitteen aiheuttamat mahdolliset vaaratilanteet .....	164
2.4 Henkilönsuojaimet .....	166
<b>3 Tekniset tiedot</b> .....	<b>166</b>
<b>4 Rakenne ja toiminta</b> .....	<b>167</b>
4.1 Rakenne .....	167
4.2 Toiminnan kuvaus .....	167
<b>5 Kuljetus, pakkaus ja säilytys</b> .....	<b>168</b>
5.1 Pakkauksen sisältö .....	168
5.2 Pakkaus .....	168
5.3 Säilytys .....	168
<b>6 Käyttö</b> .....	<b>169</b>
6.1 Käyttöpaikalta vaadittavat ominaisuudet .....	169
6.2 Leikkuupaineen säätäminen .....	169
6.3 Keritsimen kytkeminen päälle ja pois .....	170
6.4 Keritsimen käyttö .....	170
6.5 Leikkuuterien vaihtaminen .....	170
6.6 Voitelu .....	172
6.7 Puhdistus .....	173
<b>7 Viankorjaus</b> .....	<b>174</b>
7.1 Turvallisuusohjeita .....	174
7.2 Vikojen aiheuttajat ja korjaus .....	174
<b>8 Varaosat</b> .....	<b>175</b>
<b>9 Hävittäminen</b> .....	<b>176</b>

## 1 Yleistä

Tämän käyttöohjeen avulla voit käyttää laitettasi turvallisesti ja tehokkaasti. Lue käyttöohje huolellisesti ennen laitteen käytön aloittamista.

Perusedellytys laitteen turvalliselle käytölle on kaikkien tässä ohjeessa annettujen turvallisuus- ja käyttöohjeiden noudattaminen.

Säilytä käyttöohje myöhempää tarvetta varten. Jos luovutat laitteen edelleen, anna käyttöohje mukaan.

### 1.1 Takuumääräykset

Takuumääräykset sisältyvät valmistajan yleisiin toimitusehtoihin.

### 1.2 Asiakaspalvelu

Asiakaspalvelumme vastaa teknisiä tietoja ja valtuutettuja huoltoliikkeitämme koskeviin kysymyksiin.

Lisäksi otamme mielellämme vastaan uusia käytössä ilmeneviä tietoja ja kokemuksia, joiden avulla voimme kehittää tuotteistamme entistä parempia.

### 1.3 Vastuunrajoitus

Kaikki tämän käyttöohjeen tiedot ja ohjeet on annettu voimassa olevat normit ja määräykset huomioon ottaen ja pohjautuvat nykyteknikkaan ja monivuotiseen kokemukseemme alalta.

Valmistaja ei vastaa vahingoista, jotka johtuvat

- käyttöohjeen noudattamatta jättämisestä
- koneen käyttötarkoituksesta poikkeavasta käytöstä
- käyttäjien osaamattomuudesta
- laitteeseen tehdyistä teknisistä muutoksista
- muiden kuin alkuperäisten varaosien käytöstä.

Pakkauksen sisältö voi poiketa erikoismallin, lisäominaisuuksien tai uusimpien teknisten muutosten vuoksi tässä käyttöohjeessa kuvatusta.

### 1.4 Tekijänoikeudet

Tämä asiakirja on suojattu tekijänoikeudella. Kaikki tämän asiakirjan, myös osittainen, kopiointi ja jäljentäminen, sekä kuvien kopioiminen myös muokattuna on sallittu vain valmistajan kirjallisella luvalla.

## 1.5 Käytetyt symbolit

### VAARA

**Tämä varoitus kertoo uhkaavasta vaaratilanteesta,**  
joka toteutuessaan voi johtaa kuolemaan tai vakaviin vammoihin.  
► Noudata tässä annettuja ohjeita välttääksesi vaaratilanteet.

### VARO

**Tämä varoitus kertoo mahdollisesta vaaratilanteesta,**  
joka toteutuessaan voi johtaa vammoihin.  
► Noudata tässä annettuja ohjeita välttääksesi vaaratilanteet.

### HUOMIO

**Tämä varoitus kertoo mahdollisesta esinevahinkoihin johtavasta tilanteesta,**  
joka toteutuessaan voi johtaa esinevahinkoihin.  
► Noudata tässä annettuja ohjeita välttääksesi vaaratilanteet.

### HUOMAUTUS

► Huomautus sisältää lisätietoja, jotka helpottavat laitteen käyttöä.

## 1.6 Tarkoituksenmukainen käyttö

Kone on tarkoitettu vain lampaiden ja vuohien sekä laamojen, alpakoiden ja muiden kamelieläinten karvojen ajeluun.

Muu tai tarkoituksen ylittävä käyttö ei ole tarkoituksenmukaista käyttöä.

### VARO

**Tarkoituksenmukaisesta käytöstä poikkeava käyttö johtaa vaaratilanteisiin!**

Laitteen käyttö voi muussa kuin tarkoituksenmukaisessa käytössä ja/tai muuntotyypisessä käytössä johtaa vaaratilanteisiin.

- Käytä laitetta vain sen käyttötarkoituksen mukaisesti.
- Käytä laitetta vain tässä käyttöohjeessa kuvatulla tavalla.

Muusta kuin tarkoituksenmukaisesta käytöstä johtuvia vahinkoja ei korvata.

Riski on tällöin käyttäjällä.

### VARO

**Virheellinen käyttö johtaa vaaratilanteisiin!**

Vältä erityisesti koneen käyttöä

- ihmisten karvoituksen ajeluun
- muiden eläinlajien, erityisesti vaarallisten lajien (kuten petoeläinten), karvojen ajeluun.

## 2 Turvallisuus

### 2.1 Yleistä

#### VAARA

**Turvallisuusohjeiden noudattamatta jättäminen johtaa vaaratilanteisiin!**

Tässä käyttöohjeessa annettujen toiminta- ja turvallisuusohjeiden noudattamatta jättäminen voi vahingoittaa vakavasti laitetta ja ihmisiä.

- Toimi aina tämän käyttöohjeen varoitusten ja ohjeiden mukaisesti.

Noudata seuraavia turvallisuusohjeita:

- Älä koskaan jätä keritsintä valvomatta sen ollessa kytkettynä pistorasiaan.
- Säilytä keritsintä lasten ulottumattomissa.

### 2.2 Käyttäjiltä vaadittavat ominaisuudet

- Keritsintä saavat käyttää vain henkilöt, joiden voidaan olettaa tekevän työnsä huolellisesti. Henkilöt, joiden reaktiokyky on alentunut esim. huumeiden, alkoholin tai lääkkeiden vaikutuksesta, eivät saa käyttää konetta.
- Käyttäjällä on oltava kokemusta ajeltavista eläimistä.
- Lapset eivät saa käyttää konetta.

#### Sivulliset

#### VARO

**Laitteen käyttö voi aiheuttaa vaaraa sivullisille ja päinvastoin!**

Sivulliset, jotka eivät täytä edellä kuvattuja käyttäjiltä vaadittavia ominaisuuksia, eivät myöskään tunne työskentelyalueen vaaroja.

- Estä sivullisten pääsy ajelupaikalle.
- Jos et ole varma tilanteen turvallisuudesta, kehota sivullisia poistumaan paikalta.
- Keskeytä työt siksi aikaa, kun työskentelyalueella on sivullisia.

## 2.3 Laitteen aiheuttamat mahdolliset vaaratilanteet

### 2.3.1 Sähkövirran aiheuttama vaara

#### VAARA

##### Hengenvaara sähkövirran vuoksi!

Kosketus jännitteisiin johtoihin tai osiin aiheuttaa hengenvaaran!

- ▶ Irrota keritsimen liitosjohto pistorasiasta aina pistokkeesta vetämällä, älä vedä sitä johdosta.
- ▶ Tarkista ennen käyttöä, onko keritsimessä ulkoisia vaurioita. Älä käytä vioittunutta konetta.
- ▶ Kytke keritsimen pistoke vain kunnossa oleviin pistorasioihin.
- ▶ Älä koskaan kierrä keritsimen liitosjohtoa laitteen ympäri ja varmista, ettei se kosketa kuumiin alustoihin ja esineisiin.
- ▶ Korjauta keritsin vain valtuutetulla jälleenmyyjällä tai huoltoliikkeellä – toimi näin erityisesti, jos vioittunut liitosjohto tarvitsee vaihtaa.
- ▶ Varmista ennen keritsimen liittämistä sähköverkkoon, että tyyppikilven liitännätiedot (jännite ja taajuus) ovat samat kuin sähköverkolla. Sähköverkon tietojen on oltava samat, jotta laite ei vahingoitu. Jos et ole asiasta varma, ota yhteyttä sähköalan ammattilaiseen.
- ▶ Älä koskaan avaa keritsimen koteloa. Jännitettä johtavien liitännöiden koskettaminen ja sähköisen ja mekaanisen rakenteen muuttaminen aiheuttavat sähköiskun vaaran.
- ▶ Älä altista keritsintä kostealle. Kosteus voi aiheuttaa koneeseen oikosulun. Jos epäilet, että keritsimeen on päässyt kosteutta, älä kytke sitä enää päälle, vaan tarkastuta kone huollossa.
- ▶ Älä koskaan ajele märkiä eläimiä.
- ▶ Puhdista keritsin aina kuivana harjalla ja keritsimen mukana toimitetulla puhdistussiveltimellä.
- ▶ Älä koskaan upota keritsintä veteen tai muuhun nesteeseen.
- ▶ Kytke keritsin ennen koneen puhdistamista ja huoltamista pois päältä. Irrota pistoke pistorasiasta, jotta kone ei voi käynnistyä tahattomasti.
- ▶ Älä käytä tätä laitetta koskaan ilma-aukkojen ollessa tukossa tai sen ollessa pehmeällä alustalla, kuten sängyllä tai sohvalla, jos tämä voi tukkia ilma-aukot. Puhdista ilma-aukot nukasta, karvoista ja vastaavista.

### 2.3.2 Eläimet

#### VARO

##### Eläimet aiheuttavat tapaturman vaaran!

Koneen ääni voi hermostuttaa eläimiä. Eläimen liikkuminen, hyökkäys tai ruumiin paino voivat johtaa tapaturmaan.

- ▶ Eläinten kanssa saavat työskennellä vain henkilöt, joilla on kokemusta ajeltavista eläimistä.
- ▶ Puhdista turkki vieraista esineistä (roskista, tikuista jne.) ennen ajelua.
- ▶ Kiinnitä eläin hyvin ja rauhoittele sitä ennen karvojen ajelun aloittamista.
- ▶ Ajele karvat varovaisesti.
- ▶ Käytä tarvittaessa apuna toista ihmistä.

### 2.3.3 Leikkuuterät

#### VARO

##### Liikkuvat osat ovat vaarallisia!

Liikkuva leikkuuterä ja leikkuuterän terävät kulmat voivat aiheuttaa vammoja.

- ▶ Ajele karvat varovaisesti.
- ▶ Älä koske liikkuviin leikkuuteriin.
- ▶ Älä koske leikkuuteriin myöskään laitteen ollessa pois päältä, mutta laitteen ollessa liitettynä virtalähteeseen. Kytke virransyöttö aina ensin pois päältä, ennen kuin käsittelet leikkuuteriä/leikkuupäätä.
- ▶ Älä käytä vioittuneita teriä, joissa on tylsät piikit, tai joista puuttuu piikkejä. Käytä vain teräviä, asiantuntijan hiomia teriä.
- ▶ Leikkuupään yläterää pitävät paikallaan vain puristushaarukoiden välitystapit. Jos leikkuupaineen säätöpäätä on löysätty liikaa, yläterä voi irrota paikaltaan ja aiheuttaa tapaturman.

#### VARO

##### Palovammojen vaara!

Leikkuupään riittämätön öljyäminen saa sen kuumenemaan. Tämä voi saada eläimet levottomiksi.

- ▶ Öljyä leikkuuteriä ja leikkuupäätä voiteluaukon kautta karvojen ajelun aikana vähintään 15 minuutin välein, jotta ne eivät pääse käymään kuivina.



## 2.4 Henkilönsuojaimet

### VARO

#### Väärät tai puutteelliset henkilönsuojaimet aiheuttavat vaaran!

Eläinten karvoja ajeltaessa on käytettävä henkilönsuojaimia terveyshaittojen minimoimiseksi.

► Käytä aina työhön tarvittavia suojarusteita.



Luistamattomat kengät suojaavat liukastumiselta liukkaalla alustalla.



Suojalasit suojaavat silmiä lentäviltä esineiltä.



Käytä vartalonmyötäisiä suojavaatteita, jotka ovat kestäviä, joiden hihat ovat kapeat, ja joissa ei ole ulkonevia osia. Tämä suojaa vaatteiden tarttumiselta liikkuviin koneen osiin.

Älä käytä sormuksia, ketjuja äläkä muita koruja.



Käytä työkäsiineitä.



Ajelunaikainen melutaso on tyypillisesti 79 dB (A). Suosittelemme kuulonsuojaimien käyttöä työskentelyn aikana.

## 3 Tekniset tiedot

Kahva	Ø 54 mm
Pituus	301 mm
Paino (ilman liitosjohtoa)	1,24 kg
Jännite	ks. koneen tyyppikilpi
Maksimivirrankulutus	
Taajuus	
Tehonotto	
Kierrosluku	
Melupäästö (L <sub>PA</sub> )	79 dB (A) (EN 60745-1:2009)
Epävarmuus K	3 dB
Ympäristön lämpötila	0–40 °C
Suurin suhteellinen ilman kosteus	10–90 %

Oikeus muutoksiin ja teknisiin parannuksiin pidätetään.

## 4 Rakenne ja toiminta

### 4.1 Rakenne

Kuva 1

- 1 Leikkuuterät
- 2 Voiteluaukko
- 3 Leikkuupää
- 4 Leikkuupaineen säätö
- 5 Moottorios
- 6 Virtakytkin
- 7 Ilmansuodatin
- 8 Johto



### 4.2 Toiminnan kuvaus

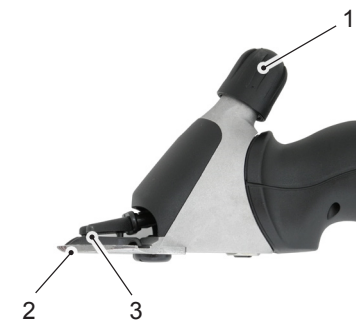

Kuva 2

Keritsin on tarkoitettu lampaiden ja vuohien sekä laamojen, alpakoiden ja muiden kamelieläinten karvojen ajeluun. Keritsimessä on kaksi kampamaista terää. Nahkaa vasten tuleva kampalevy (2) on kiinteä ja ruuvattu kiinni koteloon. Yläterä (3) puolestaan liikkuu edestakaisin poikittain alaterään nähden. Yläterä liikkuu kahden puristushaarukan avulla. Terien välistä leikkuupainetta säädetään säätöpäällä (1).

## 5 Kuljetus, pakkaus ja säilytys

### 5.1 Pakkauksen sisältö

- 1 keritsin
- 1 leikkuuteräpari
- 1 erikoisruuvitaltta
- 1 pullo erikoisvoiteluöljyä
- 1 puhdistussivellin
- 1 kuljetus- ja säilytyslaukku
- 1 käyttöohje

### HUOMAUTUS

- Tarkista, että pakkauksessa on kaikki osat, ja ettei niissä ole näkyviä vaurioita. Ilmoita puutteellisesta tai vioittuneesta sisällöstä heti toimittajalle/myyjälle.

### 5.2 Pakkaus

Pakkauksessa on käytetty vain ympäristöystävällisiä materiaaleja.



Pakkauksen kierrättäminen säästää raaka-aineita ja pienentää jätekuormaa. Hävitä tarpeettomat pakkausmateriaalit paikallisten jätemääräysten mukaisesti.

### 5.3 Säilytys

Säilytä keritsin ja sen tarvikkeet seuraavasti:

- Älä säilytä laitetta ja tarvikkeita ulkotiloissa.
- Säilytä laite kuivassa ja pölyttömässä tilassa.
- Suojaa auringonvalolta.
- Vältä mekaanista tärähtelyä.
- Säilytyslämpötila: 0–40 °C.
- Suurin suhteellinen ilman kosteus: 90 %.
- Jos säilytät laitetta varastossa yli kolme kuukautta, tarkista kaikkien osien kunto säännöllisesti.
- Säilytä keritsin käyttökertojen välillä hyvin puhdistettuna, öljyttynä ja leikkuujärjestelmä irrotettuna laukussa (ruostumisvaara).

## 6 Käyttö

### 6.1 Käyttöpaikalta vaadittavat ominaisuudet

- Noudata käyttöohjeita (ks. kappale **Tekniset tiedot**).
- Ulkotiloissa olevien pistorasioiden on oltava varustettu vikavirtasuojakytkimellä (FI).
- Työskentelypaikalla on oltava riittävä valaistus.
- Pistorasian on oltava helposti ulottuvilla, niin että laite on nopeasti irrotettavissa verkkovirrasta.
- Liitosjohto ei saa olla kireällä eikä sitä saa taittaa.
- Huolehdi riittävästä tuuletuksesta.

### 6.2 Leikkuupaineen säätäminen



Kuva 3

Säädä leikkuupaine ennen karvojen ajelun aloittamista seuraavasti:

- ◆ Ennen ajelun aloittamista tarkista koneen ollessa kytkettynä pois päältä, että puristushaarukoiden välitystapit ovat tarkasti yläterän kohdistusrei'issä.
- ◆ Käännä säätöpäätä nuolen suuntaan ensimmäiseen tuntuvaan vastukseen asti.
- ◆ Käännä säädintä vielä 1/4 kierrosta nuolen suuntaan.
- ◆ Jos ajelutulos heikkenee, säädä leikkuupainetta suuremmaksi kääntämällä säädintä vielä 1/4 kierrosta nuolen suuntaan. Jos tämä ei johda toivottuun tulokseen, leikkuuterät on vaihdettava tai hiottava.

### VARO

- Leikkuupään yläterää pitävät paikallaan vain puristushaarukoiden välitystapit. Jos leikkuupaineen säätöpäätä on löysäty liikaa, yläterä voi irrota paikaltaan ja aiheuttaa tapaturman.

### HUOMAUTUS

- Jos leikkuupaine on liian heikko, karvoja voi kertyä leikkuuterien väliin. Tämä heikentää ajelutulosta. Puhdista tällöin leikkuuterät **kappaleessa 6.7** kuvatulla tavalla.

### 6.3 Keritsimen kytkeminen päälle ja pois



Kuva 4

- ◆ Kytke keritsin päälle työntämällä virtakytkin asentoon I.
- ◆ Kytke keritsin pois päältä työntämällä virtakytkin asentoon 0 (ks. kuva 4).

### 6.4 Keritsimen käyttö

- ◆ Lähesty eläintä edestäpäin.
- ◆ Kiinnitä ajeltava eläin hyvin ja rauhoittele sitä.
- ◆ Kytke pistoke pistorasiaan.
- ◆ Kytke keritsin päälle eläimen näköalueella.
- ◆ Tarkkaile eläimen käyttäytymistä ajelun aikana.
- ◆ Kytke ajelun jälkeen keritsin pois päältä ja irrota pistoke pistorasiasta.

### 6.5 Leikkuuterien vaihtaminen



Kuva 5

- ◆ Kytke keritsin pois päältä työntämällä virtakytkin asentoon 0.
- ◆ Irrota pistoke pistorasiasta.
- ◆ Käännä säätöpäätä nuolen suuntaan, kunnes vastus hellittää.
- ◆ Aseta keritsin tasaiselle alustalle kampalevyn ruuvit ylöspäin.



Kuva 6

- ◆ Avaa kampalevyn ruuvit ja irrota kampalevy leikkuupäästä.
- ◆ Irrota yläterä.

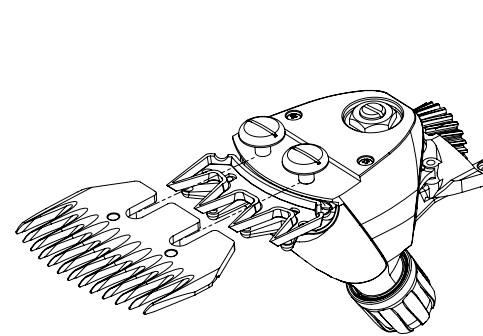

Kuva 7

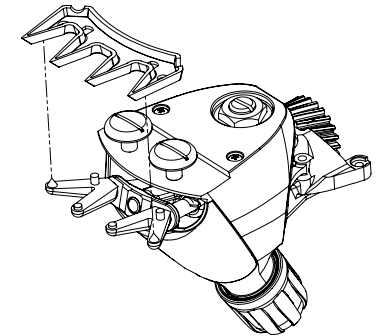

Kuva 8



Kuva 9

- ◆ Työnnä uusi yläterä puristushaarukoiden välitystappeihin.
- ◆ Lisää muutama tippa öljyä yläterän hiotuille pinnoille.

### HUOMAUTUS

- ▶ Tarkista uusia ja hiottuja leikkuuteriä asentaessasi terien oikea asento toisiinsa nähden.
- ▶ Puristushaarukoiden välitystappien on oltava tarkasti yläterän kohdistusrei'issä.

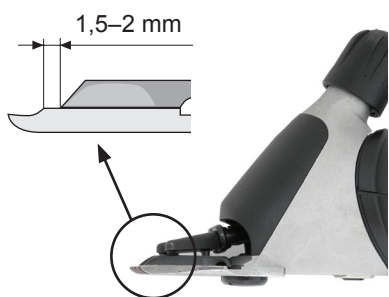

- ◆ Asenna uusi kampalevy. Aseta levy niin, että kampalevyn hiottu pinta tulee n. 1,5–2 mm yläterän kärkien yli.
- ◆ Kiristä kampalevyn ruuvit.

Kuva 10

## HUOMAUTUS

- ▶ Ajele vain terävillä leikkuuterillä ja vaihda tylsyneet tai vialliset terät, joista puuttuu piikkejä. Leikkuuterien oikea hionta on mahdollista vain erikoiskoneilla. Hionta on annettava ammattilaisen tehtäväksi. Ota yhteyttä huoltoon.

### 6.6 Voitelu



Ohut öljykerros yläterän ja kampalevyn välissä takaa hyvän ajelutuloksen ja keritsimen ja leikkuupään pidemmän eliniän. Myös kaikki muut leikkuupään liikkuvat osat on voideltava.

- ◆ Tiputa öljyä leikkuuterille ja leikkuupään voiteluaukkoon.

Kuva 11

## HUOMIO

### Keritsin voi vahingoittua!

Leikkuupään riittämätön öljyäminen saa keritsimen kuumenemaan ja lyhentää keritsimen ja terien elinikää.

- ▶ Öljyä leikkuuteriä riittävästi karvojen ajelun aikana, vähintään 15 minuutin välein, jotta ne eivät pääse käymään kuivina.
- ▶ Käytä tähän tarkoitukseen vain mukana toimitettua erikoisöljyä tai parafiiniöljyä (tyyppi ISO VG 15).

## HUOMAUTUS

- ▶ Mukana toimitettu öljy on myrkkyluokaton eikä se ärsytä nahkaa eikä limakalvoja. Öljy hajoaa niin, että sitä on 21 vuorokauden kuluttua jäljellä enää noin 20 % (CEL-L-33-T-82).

- Öljyä teriä ennen ajelua, ajelun aikana ja jokaisen käyttökerran jälkeen.
- Öljyä terät viimeistään, kun terät jättävät raitoja tai hidastuvat.
- Levitä muutama tippa öljyä leikkuuteriin eteen ja sivulle (ks. kuva 11).
- Pyyhi liika öljy pois pehmeällä, kuivalla rievulla.
- Voitelusprayt eivät sisällä riittävästi öljyä hyvään voiteluun, mutta ne soveltuvat leikkuuterien jäädyttämiseen.
- Vaihda vioittuneet terät heti, jotta ne eivät ehdi aiheuttaa vammoja.

### 6.7 Puhdistus

## HUOMIO

### Epäasianmukainen puhdistus.

#### Trimmeri voi vahingoittua!

- ▶ Puhdista trimmeri vain kuivalla rievulla ja mukana toimitetulla siveltimellä ja ilmansuodatin vain kuivalla siveltimellä tai harjalla.
- ▶ Älä koskaan käytä puhdistamiseen paineilmaa.

### Keritsimen kotelo

- ◆ Puhdista keritsimen kotelo kuivalla rievulla.

### Leikkuuterät ja leikkuupää

- ◆ Puhdista leikkuuterät ja leikkuupää pakkauksen siveltimellä.
- ◆ Voitele leikkuuterät **kappaleessa 6.6** kuvatulla tavalla.

### Ilmansuodatin

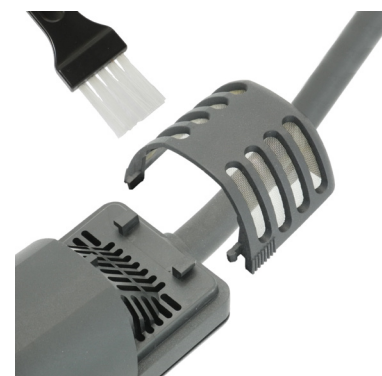

- ◆ Irrota ilmansuodatin trimmeristä.
- ◆ Puhdista ilmansuodatin kuivalla siveltimellä tai harjalla. Varmista, että koneeseen ei pääse puhdistuksen aikana vieraita esineitä.
- ◆ Työnnä ilmansuodatin takaisin trimmeriin.

Kuva 11

## HUOMIO

### Keritsin voi vahingoittua!

Keritsimen käyttö ilman ilmansuodatinta voi vahingoittaa keritsintä.

- Käytä keritsintä vain ilmansuodatin oikein paikalleen asennettuna.

## 7 Viankorjaus

### 7.1 Turvallisuusohjeita

## ⚠ VAARA

### Hengenvaara sähkövirran vuoksi!

Kosketus jännitteisiin johtoihin tai osiin aiheuttaa hengenvaaran!

- Irrota pistoke pistorasiasta, ennen kuin alat korjata vikaa.
- Sähkölaitteita saavat korjata vain alan huoltoliikkeet ja valmistajan kouluttamat ammattilaiset.

Takuaikana laitteen saa avata vain valmistajan valtuuttama henkilöstö, muussa tapauksessa takuu raukeaa.

### 7.2 Vikojen aiheuttajat ja korjaus

Vika	Mahdollinen syy	Korjaustoimenpide
Yläterä ei liiku koko leikkuualueella.	Kiinnitysjouso rikkoutunut.	Ota yhteyttä huoltoliikkeeseen.
	Epäkeskoakseli ja/tai kuula ja kääntöpää kuluneet (voitelu riittämätöntä).	
	Laakerit ovat voimakkaasti kuluneet.	
Yläterä ei liiku.	Hammaspyörä viallinen.	Ota yhteyttä huoltoliikkeeseen.
	Epäkeskoakseli rikkoutunut tai vääntynyt.	
	Kuula puuttuu.	
Leikkuupaineen säätöpää jumittaa.	Kierre likainen tai ruostunut.	Ota yhteyttä huoltoliikkeeseen.
	Lukkorengas jumittunut.	
Leikkuupaineen säätöpää irtoaa itseksensä.	Lukkorengas puuttuu. Kierreholkki löysä.	Ota yhteyttä huoltoliikkeeseen.
Yläterään ei kohdistu riittävää puristusta.	Kiinnitysjouso rikkoutunut.	Ota yhteyttä huoltoliikkeeseen.
	Tappilaakeri puuttuu.	
	Tappilaakeri kulunut.	
	Kääntöpää kulunut. Puristushaarukat kuluneet.	
Puristushaarukat irtoavat.	Kiinnitysjousojen lukitusnokat rikkoutuneet.	Ota yhteyttä huoltoliikkeeseen.

Vika	Mahdollinen syy	Korjaustoimenpide
Moottori ei käy tai pysähtyy heti.	Leikkuupaine liian suuri.	Vähennä leikkuupainetta <b>kappaleessa 6.2</b> kuvatulla tavalla. Teroituta leikkuuterä. Ota yhteyttä huoltoliikkeeseen.
	Palaneen hajua moottorikotelosta, moottori palanut.	
	Moottori ja/tai elektroniikka viallinen.	
Moottori käy hyvin hitaasti.	Leikkuuterä ei öljytty riittävästi.	Öljyä leikkuuterät.
	Moottori ja/tai elektroniikka viallinen.	Ota yhteyttä huoltoliikkeeseen.
Keritsin leikkaa huonosti tai ei ollenkaan.	Leikkuuterät ovat tylsyneet.	Ota yhteyttä huoltoliikkeeseen.
	Leikkuuterä ei ole hiottu ohjeiden mukaisesti.	
	Leikkuupaine liian kevyt.	Suurena leikkuupainetta kääntämällä säätöpäätä <b>kappaleessa 6.2</b> kuvatulla tavalla.
	Leikkuuterä ei ole asennettu ja/tai kohdistettu oikein.	Asenna leikkuupää oikein <b>kappaleessa 6.5</b> kuvatulla tavalla. Kohdista leikkuuterät oikein, ks. <b>kuva 10</b> .
	Eläimen karva liian märkää.	Leikkaa vain kuivaa karvaa.
	Yläterän ja kampalevyn väliin on tarttunut karvoja.	Irrota leikkuuterät, puhdista, öljyä ja asenna ne takaisin, säädä leikkuupaine.
	Moottoriosia lämpää.	Ilmansuodatin tukossa.
	Leikkuupaine liian suuri.	Puhdista tai vaihda ilmansuodatin.
	Laakeri viallinen.	Pienennä leikkuupainetta.
		Ota yhteyttä huoltoliikkeeseen.

## 8 Varaosat

Katso varaosapiirustus käyttöohjeen lopussa.

## ⚠ VARO

**Väärät tai virheelliset varaosat voivat aiheuttaa vaurioita, virhetoimintoja tai koko koneen rikkoutumisen sekä heikentää turvallisuutta.**

- Käytä vain valmistajan alkuperäisosa. Hanki varaosat valtuutetulta jälleenmyyjältä tai suoraan valmistajalta.

## HUOMAUTUS

- Hyväksymättömien varaosien käyttö johtaa kaikkien takuu-, huolto-, vahingonkorvaus- ja vastuuvaatimusten raukeamiseen valmistajaa tai sen valtuuttamia tahoja, jälleenmyyjiä ja edustajia kohtaan.

Takuuaikana laitteen saa avata vain valmistajan valtuuttama henkilöstö, muussa tapauksessa takuu raukeaa.

Pos. nro	Nimeke	Kpl	Pos. nro	Nimeke	Kpl
	Keritsin		31	Liukukytkin	1
1	Leikkuupää (lampaille)	1	32	Kotelon yläpuoli	1
2	Säätöpää (lampaille)	1	33	Kytkimen lukitsin	1
3	Leikkuupään suojus (lampaille)	1	34	Moottori	1
4	Kiinnitysjosui	1	35	Laakerin etulaippa	1
5	Kääntöpää	1	36	Staattori	1
6	Haarukan kiinnitin	1	37	Kuulalaakeri 8-19-6	2
7	Oikea puristushaarukka	1	38	Lukkolaatta	1
8	Vasen puristushaarukka	1	39	Roottori ja kuulalaakeri	1
9	Uppokantaruuvi M4 x 8	2	40	Aluslaatta 626	1
10	Kuula	1	41	Laakerin takalaippa ja hiilijouset	1
11	Epäkeskoakseli (lampaille)	1	42	Hiilijousi	2
12	Kuulalaakeri 608-2RS	1	43	PH-ruuvi M4 x 10	1
13	Kampalevyn ruuvi (lampaille)	2	44	Tuulettimen pyörä	1
14	Lukkomutteri	1	45	Hiilihjarja	2
15	Kääntöpisteen ruuvi	1	46	Moottorin pidin	4
16	Leikkuupään kotelo (lampaille)	1	47	Kotelon alapuoli	1
17	Kuulalaakeri 608-2Z	1	48	Johdon pidike	1
18	Hammasyörä Z22 (lampaille)	1	49	Taittumissuoja	1
19	Lukkolaatta	1	50	Piirilevy	1
20	Kierreholkki	1	51	Kontaktilanka	1
21	Lukkorengas	1	52	PT-ruuvi KA30 x 16	13
22	Tappilaakeri	1	53	Johto	1
30	Ilmansuodatin	1			

## 9 Hävittäminen



### HUOMIO

**Laitteen hävittäminen väärin vahingoittaa luontoa!**

- ▶ Elektroniikkaromu, voitelu- ja muut apuaineet ovat ongelmajätettä, ja ne on hävitettävä vain asianmukaisten alan yritysten toimesta!

### HUOMAUTUS

- ▶ Toimita keritsin hävitettäväksi asianmukaiseen keräyspisteeseen tai lähimpään elektroniikkaliikkeeseen.



# Conteúdo

<b>1 Geral</b> .....	<b>178</b>
1.1 Condições de garantia .....	178
1.2 Serviço pós-venda .....	178
1.3 Limitação da responsabilidade .....	178
1.4 Direitos autorais .....	178
1.5 Símbolos utilizados .....	179
1.6 Utilização adequada .....	179
<b>2 Segurança</b> .....	<b>180</b>
2.1 Geral .....	180
2.2 Exigências quanto ao pessoal .....	180
2.3 Perigos que podem surgir do dispositivo .....	181
2.4 Equipamento de protecção individual (EPI) .....	183
<b>3 Dados técnicos</b> .....	<b>183</b>
<b>4 Construção e função</b> .....	<b>184</b>
4.1 Construção .....	184
4.2 Descrição das funções .....	184
<b>5 Transporte, embalagem e armazenamento</b> .....	<b>185</b>
5.1 Conteúdo .....	185
5.2 Embalagem .....	185
5.3 Armazenamento .....	185
<b>6 Utilização</b> .....	<b>186</b>
6.1 Exigências no local de utilização .....	186
6.2 Ajustar a pressão de tosquia .....	186
6.3 Ligar e desligar a máquina de tosquiar .....	187
6.4 Utilizar a máquina de tosquiar .....	187
6.5 Substituir as lâminas de tosquiar .....	187
6.6 Lubrificação .....	189
6.7 Limpeza .....	190
<b>7 Eliminação de avarias</b> .....	<b>191</b>
7.1 Indicações de segurança .....	191
7.2 Motivo de avarias e eliminação .....	191
<b>8 Peças sobressalentes</b> .....	<b>192</b>
<b>9 Eliminação</b> .....	<b>193</b>

## 1 Geral

Este manual irá permitir-lhe o manuseamento seguro e eficaz do dispositivo. Leia atentamente este manual antes de iniciar qualquer trabalho.

O essencial para um trabalho seguro é o cumprimento de todas as instruções de segurança e instruções de manuseio indicadas neste manual.

Guarde o manual de forma permanente. Caso transmita o aparelho para terceiros, entregue também este manual.

### 1.1 Condições de garantia

As condições de garantia estão incluídas nos termos e condições gerais do fabricante.

### 1.2 Serviço pós-venda

Para informações técnicas encontram-se disponíveis o nosso serviço pós-venda e os nossos centros de serviço autorizados.

Além disso os nossos funcionários estão sempre interessados em novas informações e experiências decorrentes da utilização e que podem ser valiosas para a melhoria dos nossos produtos.

### 1.3 Limitação da responsabilidade

Todas as informações e instruções contidas neste manual foram compiladas de acordo com as normas e regulamentos aplicáveis, o mais recente estado da técnica, assim como de acordo com os nossos conhecimentos e experiência de longos anos.

O fabricante não assume qualquer responsabilidade por danos decorrentes de:

- Não seguimento do manual de instruções.
- Utilização inadequada da máquina.
- Utilização de pessoal não formado.
- Alterações técnicas.
- Utilização de peças sobresselentes não originais.

O âmbito de fornecimento real pode ser diferente das explicações e ilustrações aqui descritas, no caso de versões especiais, na utilização de opções de encomenda adicionais ou devido a alterações técnicas mais recentes.

### 1.4 Direitos autorais

Este documento está protegido por direitos autorais. Qualquer cópia ou reprodução, mesmo de partes, assim com a reprodução de imagens, mesmo num estado alterado, só é permitida com o consentimento expresso por escrito do fabricante.

## 1.5 Símbolos utilizados

### PERIGO

**Um aviso deste nível de perigo indica uma situação potencialmente perigosa.**

Caso a situação perigosa não seja evitada, isto conduz à morte ou a lesões graves.

- ▶ Para evitar o perigo siga as instruções contidas neste documento.

### CUIDADO

**Um aviso deste nível de perigo indica uma situação possivelmente perigosa.**

Se a situação perigosa não for evitada, pode resultar em lesões.

- ▶ Para evitar o perigo siga as instruções contidas neste documento.

### AVISO

**Um aviso deste nível de perigo indica um possível dano material.**

Se a situação não for evitada, pode resultar em danos materiais.

- ▶ Para evitar o perigo siga as instruções contidas neste documento.

### OBSERVAÇÃO

- ▶ Uma observação indica informações adicionais que facilitam a utilização do dispositivo.

## 1.6 Utilização adequada

O aparelho serve somente para tosquiar ovelhas, cabras assim como lamas, alpacas e outros Camelídeos.

Qualquer outra utilização, ou para além desta, é considerada inadequada.

### CUIDADO

**Perigo devido a utilização inadequada!**

Do dispositivo podem surgir perigos em caso de utilização inadequada e/ou outro género de utilização.

- ▶ Utilize o aparelho apenas de modo adequado.
- ▶ Respeite os procedimentos descritos neste manual de instruções.

Quaisquer pedidos devido a danos resultantes de utilização inadequada não serão aceites.

O risco é suportado exclusivamente pelo operador.

## CUIDADO

### Perigo devido a utilização inadequada!

Abstenha-se em especial das seguintes utilizações do dispositivo:

- ▶ Utilizar o dispositivo em seres humanos.
- ▶ Tosquiar outros géneros de animais, especialmente os perigosos, tais como predadores.

## 2 Segurança

### 2.1 Geral

## PERIGO

### Perigo, se não seguir as instruções de segurança!

O não seguimento das instruções de manuseio e instruções de segurança apresentadas neste manual conduz a lesões ou danos graves no dispositivo e pessoas.

- ▶ Siga sempre os avisos e indicações descritos neste manual.

Observar as seguintes indicações de segurança:

- Não deixe a máquina de tosquiar sem vigilância enquanto estiver ligada à corrente.
- Guarde a máquina de tosquiar fora do alcance das crianças.

### 2.2 Exigências quanto ao pessoal

- A utilização da máquina de tosquiar só deve ser feita por pessoas das quais se pode esperar que executem o seu trabalho com segurança. Não são permitidas pessoas cuja capacidade de reação se encontra influenciada, tal como por exemplo, por drogas, álcool ou medicamentos.
- O utilizador deve ter experiência em lidar com os animais a serem tosquiados.
- É proibida a utilização do dispositivo por crianças.

#### Pessoas não autorizadas

## CUIDADO

### Perigo para e por pessoas não autorizadas!

As pessoas não autorizadas que não preenchem os requisitos descritos, não conhecem os perigos na área de trabalho.

- ▶ Proíba o acesso a pessoas não autorizadas ao local da tosquia.
- ▶ Em caso de dúvida fale com as pessoas e retire-as da área de trabalho.
- ▶ Interrompa os trabalhos enquanto as pessoas não autorizadas permanecerem na área de trabalho.

## 2.3 Perigos que podem surgir do dispositivo

### 2.3.1 Perigo por corrente eléctrica

## PERIGO

### Perigo de vida por corrente eléctrica!

Em caso de contacto com fios ou componentes sob tensão existe perigo de vida!

- ▶ Desligue o cabo de alimentação da máquina de tosquiar sempre puxando a ficha na tomada, não o próprio fio de alimentação.
- ▶ Controle a máquina de tosquiar antes da utilização quanto a danos externos visíveis. Não utilize uma máquina de tosquiar danificada.
- ▶ Ligue a ficha de alimentação da máquina de tosquiar somente em tomadas não danificadas.
- ▶ Nunca enrole o cabo de ligação em torno da máquina de tosquiar e mantenha-a afastada de superfícies e objectos quentes.
- ▶ As reparações na máquina de tosquiar só devem ser efectuadas por concessionários autorizados ou pelo serviço de assistência ao cliente; isto é válido em especial para a troca de um cabo de ligação danificado.
- ▶ Compare, antes de ligar a máquina de tosquiar, os dados de ligação (tensão e frequência) na placa de identificação com a sua rede eléctrica. Estes dados devem corresponder para que não surjam quaisquer danos no dispositivo. Em caso de dúvida pergunte ao seu comerciante de produtos eléctricos.
- ▶ Nunca abra a caixa da máquina de tosquiar. Se se tocar em ligações com corrente e se forem alteradas a construção eléctrica e mecânica, existe o risco de choque eléctrico.
- ▶ Proteja a máquina de tosquiar da humidade. Esta pode provocar um curto-circuito. Em caso de suspeita de entrada de líquido, não tornar a ligar a máquina de tosquiar e entregar a um centro de assistência.
- ▶ Nunca tosquie animais molhados.
- ▶ Limpe a máquina de tosquiar, só quando estiver seca, com uma escova e o pincel incluído.
- ▶ Nunca mergulhe a máquina de tosquiar em água ou outros líquidos.
- ▶ Antes de quaisquer trabalhos no dispositivo desligue a máquina de tosquiar. Retire a ficha de alimentação da tomada para evitar uma ligação inesperada do dispositivo.
- ▶ Jamais opere este aparelho com as aberturas de ventilação obstruídas ou quando ele estiver sobre uma superfície macia, como p.ex., uma cama ou sofá, caso as aberturas de ventilação forem assim cobertas. Mantenha as aberturas de ventilação livre de borbotos, pelos, cabelos e semelhantes.

## 2.3.2 Animais

### CUIDADO

#### Perigo de ferimentos provocados por animais!

O barulho da máquina pode perturbar os animais. Um passo, agressão ou o peso do corpo do animal pode originar lesões.

- ▶ Ao trabalhar com os animais só são permitidas pessoas que têm experiência em lidar com os animais a serem tosquiados.
- ▶ Afaste corpos estranhos do pelo (madeira, fios, etc.) antes do início da tosquia.
- ▶ Prenda o animal o suficiente e acalme-o antes do trabalho.
- ▶ Proceda com cuidado enquanto estiver a trabalhar.
- ▶ Chame para isso, se necessário, uma segunda pessoa.

## 2.3.3 Lâminas de tosquiar

### CUIDADO

#### Perigo devido a peças em movimento!

As lâminas móveis e os bordos afiados das lâminas podem provocar ferimentos.

- ▶ Proceda com cuidado enquanto estiver a trabalhar.
- ▶ Evite qualquer contacto com as lâminas móveis.
- ▶ Não toque na área das lâminas mesmo com a máquina desligada enquanto a máquina estiver ligada à corrente. Antes de trabalhar nas lâminas/cabeça de tosquiadeira interrompa primeiro a alimentação de corrente.
- ▶ Não utilize lâminas de tosquiar danificadas com dentes embotados ou em falta. Trabalhe apenas com lâminas de tosquiar afiadas, tratadas numa oficina especializada.
- ▶ A lâmina superior da cabeça de tosquiadeira é retida somente pelos pinos cónicos de acionamento dos garfos de pressionamento. Quando a cabeça de ajuste da pressão de tosquia é demasiado solta, a lâmina superior pode saltar e provocar ferimentos.

### CUIDADO

#### Perigo de queimaduras!

A insuficiente lubrificação da cabeça de tosquiadeira conduz ao aquecimento. Isto pode conduzir à perturbação dos animais.

- ▶ Lubrifique as lâminas e a cabeça de tosquiadeira durante a tosquia através da abertura de lubrificação prevista para este fim, pelo menos a cada 15 minutos, para que elas não sequem.

## 2.4 Equipamento de protecção individual (EPI)

### CUIDADO

#### Perigo de ferimentos provocados por equipamento de protecção incorrecto ou por inexistência do mesmo!

Durante o trabalho é necessária a utilização de equipamento de protecção individual para minimizar os perigos para a saúde.

- ▶ Utilize sempre durante o trabalho o respectivo equipamento de protecção necessário para o trabalho.



Sapatos antiderrapantes para protecção contra o deslize em superfície escorregadia.



Óculos de protecção para proteger os olhos contra peças soltas.



Vestuário de trabalho de segurança justo, com baixa resistência à ruptura, com mangas apertadas, e sem partes salientes. Ela serve principalmente para proteger contra a captura por peças móveis da máquina. Não usar anéis, colares e outras jóias.



Luvas de trabalho para proteger contra lesões.



A emissão acústica durante o trabalho é tipicamente de 79 dB(A). Recomendamos, ao trabalhar, que se utilize sempre protectores de ouvidos.

## 3 Dados técnicos

Pega	Ø 54 mm
Comprimento	301 mm
Peso (sem cabo)	1,24 kg
Tensão	} ver placa de identificação no dispositivo
Consumo máximo de corrente	
Frequência	
Potência absorvida	
Número de rotações	
Emissão de ruído (L <sub>PA</sub> )	79 dB(A) (EN 60745-1:2009)
Incerteza K	3 dB
Gama da temperatura ambiente	0 - 40 °C
Humidade relativa máxima	10 - 90 %

Sujeito a mudanças e melhoramentos no sentido do progresso técnico.

## 4 Construção e função

### 4.1 Construção

Fig. 1

- 1 Lâminas de tosquiador
- 2 Abertura de lubrificação
- 3 Cabeça de tosquiadeira
- 4 Ajuste da pressão de tosquia
- 5 Parte do motor
- 6 Interruptor ligar/desligar
- 7 Filtro de ar
- 8 Cabo



### 4.2 Descrição das funções

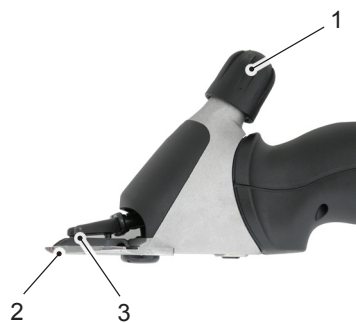

Fig. 2

A máquina de tosquiador serve para tosquiador ovelhas, cabras assim como lamas, alpacas e outros Camelídeos. Como ferramentas de corte são utilizadas duas lâminas tipo pente. A placa do pente voltada para a pele (2) encontra-se fixa e aparafusada à caixa. A lâmina superior (3) é movimentada contra esta transversalmente para lá e para cá. A lâmina superior é colocada em movimento com a ajuda de dois garfos de pressionamento. A pressão de tosquia entre as lâminas é ajustada através da cabeça de ajuste (1).

## 5 Transporte, embalagem e armazenamento

### 5.1 Conteúdo

- 1 Máquina de tosquiador
- 1 Par de lâminas de tosquiador
- 1 Chave de fendas especial
- 1 Frasco de óleo lubrificante especial
- 1 Pincel de limpeza
- 1 Mala para o transporte e armazenamento
- 1 Manual de instruções

### OBSERVAÇÃO

- Verifique se o conteúdo entregue está completo e se existem danos visíveis. Notifique imediatamente o seu fornecedor/comerciante em caso de conteúdo incompleto ou danificado.

### 5.2 Embalagem

Para a embalagem foram utilizados somente materiais amigos do ambiente.



A devolução do material de embalagem para reciclagem economiza matérias-primas e diminui a produção de resíduos. Elimine os materiais de embalagem desnecessários de acordo com a legislação válida localmente.

### 5.3 Armazenamento

Armazenar a máquina de tosquiador e acessórios nas seguintes condições:

- Não deixar no exterior.
- Armazenar seca e livre de poeira.
- Proteger da luz solar.
- Evitar vibrações mecânicas.
- Temperatura de armazenamento: 0 a 40 °C.
- Humidade relativa: máx. 90 %.
- Quando armazenado por mais de 3 meses controlar regularmente o estado geral de todas as peças.
- Entre as utilizações, guardar a máquina de tosquiador bem limpa, lubrificada e com o sistema de corte afrouxado na mala do aparelho (perigo de corrosão).

## 6 Utilização

### 6.1 Exigências no local de utilização

- Observe as condições de funcionamento (veja capítulo **Dados técnicos**).
- As tomadas no exterior devem estar munidas com um disjuntor diferencial (FI).
- No local de trabalho deve existir iluminação suficiente.
- A tomada deve ser facilmente acessível para que a ligação de rede possa ser rapidamente desligada.
- O cabo de ligação não deve estar esticado ou ser dobrado.
- Providencie para que haja ventilação adequada.

### 6.2 Ajustar a pressão de tosquia



Fig. 3

Regule a pressão de tosquia antes do início da tosquia do seguinte modo:

- ◆ Antes do início da tosquia verificar com a máquina desligada se os pinos cónicos de acionamento dos garfos de pressionamento engrenam exatamente nos orifícios de posição da lâmina superior.
- ◆ Rode a cabeça de ajuste na direcção da seta até à primeira resistência sentida.
- ◆ Rode a cabeça de ajuste em 1/4 de rotação adicional no sentido da seta.
- ◆ Se o resultado da tosquia piorar, aumente a pressão de tosquia através de 1/4 de rotação adicional da cabeça de ajuste no sentido da seta. Se isto não conduzir ao resultado desejado, as lâminas de tosquiar devem ser substituídas ou afiadas.

#### CUIDADO

- ▶ A lâmina superior da cabeça de tosquiadeira é retida somente pelos pinos cónicos de acionamento dos garfos de pressionamento. Quando a cabeça de ajuste da pressão de tosquia é demasiado solta, a lâmina superior pode saltar e provocar ferimentos.

#### OBSERVAÇÃO

- ▶ Em caso de pressão de tosquia demasiado baixa podem acumular-se pêlos entre as lâminas. Isto conduz a um mau resultado de tosquia. Limpe neste caso a máquina de tosquiar, tal como descrito no **capítulo 6.7**.

### 6.3 Ligar e desligar a máquina de tosquiar



Fig. 4

- ◆ Para ligar a máquina de tosquiar, empurre o interruptor para a posição **I**.
- ◆ Para desligar a máquina de tosquiar, empurre o interruptor para a posição **0** (veja fig 4).

### 6.4 Utilizar a máquina de tosquiar

- ◆ Aproxime-se do animal, de frente.
- ◆ Prenda o animal a ser tosquiado e acalme-o.
- ◆ Ligue a ficha de alimentação na tomada.
- ◆ Ligue a máquina de tosquiar logo à vista do animal.
- ◆ Observe o comportamento do animal durante a tosquia.
- ◆ Após a tosquia desligue a máquina de tosquiar e retire a ficha da tomada.

### 6.5 Substituir as lâminas de tosquiar



Fig. 5

- ◆ Desligue a máquina de tosquiar empurrando o interruptor para a posição "0".
- ◆ Retire a ficha da tomada.
- ◆ Rode a cabeça de ajuste na direcção da seta até a resistência diminuir.
- ◆ Coloque a máquina de tosquiar com os parafusos da placa do pente para cima sobre uma superfície plana.



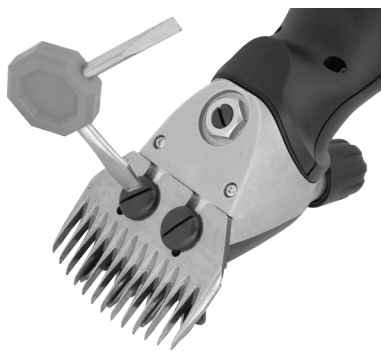

Fig. 6

- ◆ Solte os parafusos da placa do pente e retire a lâmina de tosquiador da cabeça de tosquiadeira.
- ◆ Retire a lâmina superior.

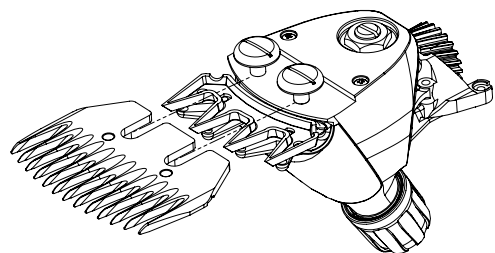

Fig. 7

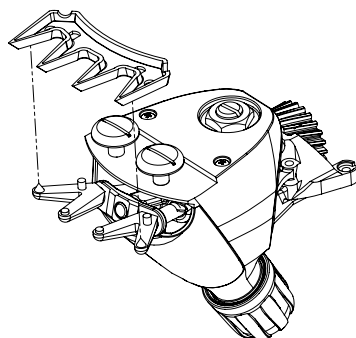

Fig. 8



Fig. 9

- ◆ Coloque a nova lâmina superior nos pinos cónicos de acionamento dos garfos de pressionamento.
- ◆ Aplique algumas gotas de óleo sobre as superfícies afiadas da lâmina superior.

### OBSERVAÇÃO

- ▶ Na montagem das lâminas novas ou afiadas fique atento à posição correcta das lâminas uma para a outra.
- ▶ Os pinos cónicos de acionamento dos garfos de pressionamento têm que engrenar exactamente nos orifícios de posição da lâmina superior.

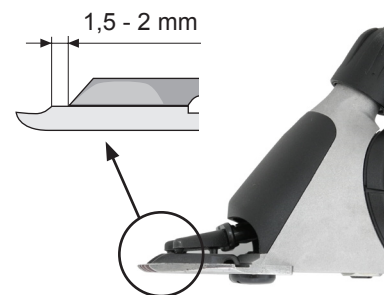

Fig. 10

- ◆ Monte a nova placa de pente. Direcione a mesma de modo a que a superfície afiada da placa do pente se erga cerca de 1,5 - 2 mm acima das pontas da lâmina superior.
- ◆ Aperte os parafusos da placa do pente.

### OBSERVAÇÃO

- ▶ Trabalhe somente com lâminas afiadas, substitua lâminas cegas ou defeituosas com dentes em falta. O afiar correcto de lâminas só é possível por meio de máquinas especiais e por um técnico. Contacte neste caso o seu centro de assistência.

### 6.6 Lubrificação



Fig. 11

Para um bom resultado de tosquia e para aumentar a vida útil da máquina de tosquiador, inclusive da cabeça de tosquiadeira, é necessária uma camada de óleo fina entre a lâmina superior e a placa do pente. Também todas as outras partes móveis da cabeça de tosquiadeira têm que ser lubrificadas.

- ◆ Deixe gotejar óleo sobre a lâmina de tosquiador e no orifício de lubrificação na cabeça de tosquiadeira.

### AVISO

#### Possíveis danos da máquina de tosquiador!

A lubrificação insuficiente da cabeça de tosquiadeira conduz ao aquecimento e a uma diminuição da vida útil da máquina de tosquia e lâminas.

- ▶ Lubrifique suficientemente as lâminas durante a tosquia, pelo menos a cada 15 minutos, para que elas não funcionem a seco.
- ▶ Use apenas o óleo especial fornecido ou um óleo de parafina da especificação ISO VG 15.

## OBSERVAÇÃO

▶ O óleo fornecido não é tóxico e não provoca irritação na pele ou nas membranas mucosas. Ele é reduzido após 21 dias a cerca de 20% (CEL-L-33-T-82).

- Lubrifique as lâminas antes, durante, e após cada utilização.
- Lubrifique as lâminas o mais tardar, quando as lâminas deixam tiras ou se tornam mais lentas.
- Aplique algumas gotas de óleo sobre as lâminas de tosquiar à frente e de lado (ver fig. 11).
- Limpe o excesso de óleo com um pano macio e seco.
- Os sprays lubrificantes não contêm óleo suficiente para uma boa lubrificação, mas são todavia adequados para o arrefecimento das lâminas.
- Substitua as lâminas danificadas imediatamente para evitar lesões.

### 6.7 Limpeza

## AVISO

**Limpeza inapropriada.**

**Perigo de danificação da máquina de tosquiar!**

- ▶ Limpe a máquina de tosquiar somente com um pano seco e com o pincel fornecido, e o filtro de ar somente com somente com um pincel seco ou uma escova.
- ▶ De forma alguma utilizar ar comprimido.

**Caixa da máquina de tosquiar**

- ◆ Limpe a caixa da máquina de tosquiar com um pano seco.

**Lâmina de tosquiar e cabeça de tosquiadeira.**

- ◆ Limpe a lâmina de tosquiar e a cabeça de tosquiadeira com o pincel incluído.
- ◆ Lubrifique as lâminas de tosquiar tal como descrito no **capítulo 6.6**.

**Filtro de ar**



Fig. 11

- ◆ Remova o filtro de ar da máquina de tosquiar.
- ◆ Limpe o filtro de ar com um pincel seco ou escova. Certifique-se de que corpos estranhos não vão parar na máquina durante a limpeza.
- ◆ Empurre o filtro de ar novamente sobre a máquina de tosquiar

## AVISO

**Possíveis danos da máquina de tosquiar!**

O funcionamento da máquina de tosquiar sem filtro de ar pode levar a danos na máquina de tosquiar.

- ▶ Utilize a máquina de tosquiar somente com um filtro de ar correctamente montado.

## 7 Eliminação de avarias

### 7.1 Indicações de segurança

## ⚠ PERIGO

**Perigo de vida por corrente eléctrica!**

Em caso de contacto com fios ou componentes sob tensão existe perigo de vida!

- ▶ Retire a ficha da tomada antes de começar com a eliminação de avarias.
- ▶ As reparações em aparelhos eléctricos só devem ser realizadas pelo serviço de assistência ao cliente ou por profissionais treinados pelo fabricante.

Durante o tempo de garantia, o aparelho somente deve ser aberto por pessoal autorizado pelo fabricante, caso contrário, a garantia perderá a validade.

### 7.2 Motivo de avarias e eliminação

Avaria	Motivo possível	Eliminação do erro
A lâmina superior não se move sobre toda a superfície de andamento.	Mola de retenção partida.	Contacte o serviço pós-venda.
	O veio excêntrico e/ou esfera ou cabeça oscilante estão gastos (lubrificação insuficiente).	
	Chumaceiras estão muito gastas.	
Lâmina superior não se move.	Roda dentada defeituosa.	Contacte o serviço pós-venda.
	Eixo excêntrico partido ou dobrado.	
	Sem esfera.	
Cabeça de ajuste da pressão de tosquia presa.	A rosca está suja ou enferrujada.	Contacte o serviço pós-venda.
	O anel de retenção está preso.	
A cabeça de ajuste de pressão de tosquia solta-se sozinha.	Falta anel de retenção.	Contacte o serviço pós-venda.
	Casquilho roscado solto.	
Não pode ser dada pressão suficiente sobre a lâmina superior.	Mola de retenção partida.	Contacte o serviço pós-venda.
	Falta a chumaceira do pino.	
	A chumaceira do pino está gasta.	
	Cabeça oscilante gasta.	
Os garfos de pressionamento caem para fora.	Garfos de pressionamento gastos.	Contacte o serviço pós-venda.
	Cames de segurança na mola de retenção partidas.	

Avaria	Motivo possível	Eliminação do erro
O motor não roda ou ele pára imediatamente.	Pressão de tosquia muito forte.	Reduza a pressão de tosquia, tal como descrito no <b>Capítulo 6.2</b> . Providenciar que as lâminas sejam afiadas novamente.
	Cheiro de queimado da caixa do motor, motor queimado.	Contacte o serviço pós-venda.
	Motor e/ou a electrónica com defeito.	
O motor funciona muito lentamente.	As lâminas não foram suficientemente lubrificadas.	Lubrifique as lâminas de tosquiar.
	Motor e/ou a electrónica com defeito.	Contacte o serviço pós-venda.
Máquina de tosquiar corta mal ou não corta.	As lâminas de tosquiar estão cegas.	Contacte o serviço pós-venda.
	As lâminas de tosquiar não estão afiadas de acordo com as normas.	
	A pressão de tosquia é muito baixa.	Aumente a pressão de tosquia através da rotação da cabeça de ajuste tal como descrito no <b>capítulo 6.2</b> .
	A lâmina de tosquiar não está corretamente montada e/ou direcionada.	Montar a cabeça de tosquiadeira corretamente, tal como descrito no <b>capítulo 6.5</b> . Alinhe correctamente a lâmina de tosquiar, veja <b>fig. 10</b> .
	Os pêlos do animal estão demasiado molhados.	Corte somente pêlo seco.
	Os pelos encontram-se presos entre a lâmina superior e a placa do pente.	Retire as lâminas de tosquiar, limpe, lubrifique e instale-as novamente, ajuste a pressão de tosquia.
A unidade do motor aquece.	Filtro de ar obstruído.	Limpe ou substitua o filtro de ar.
	A pressão de tosquia é muito alta.	Reduza a pressão de tosquia.
	Rolamento defeituoso.	Contacte o serviço pós-venda.

## 8 Peças sobressalentes

Ver desenho das peças sobressalentes no fim deste manual de instruções.

### ⚠ CUIDADO

Peças sobressalentes erradas ou defeituosas podem provocar danos, anomalias ou avaria completa, bem como comprometer a segurança.

- Utilize apenas peças sobressalentes originais do fabricante. Obtenha as peças sobressalentes no revendedor ou directamente do fabricante.

### OBSERVAÇÃO

- Ao utilizar peças sobressalentes não aprovadas são anuladas quaisquer reivindicações de garantia, serviço, compensação e responsabilidade contra o fabricante ou os seus agentes, representantes e distribuidores.

Durante o tempo de garantia, o aparelho somente deve ser aberto por pessoal autorizado pelo fabricante, caso contrário, a garantia perderá a validade.

Pos. Nr.	Designação	Nr. de peças	Pos. Nr.	Designação	Nr. de peças
	Máquina de tosquiar		31	Cursor do interruptor	1
1	Cabeça de tosquiadeira para caprinos completa	1	32	Concha superior da caixa	1
2	Cabeça de ajuste para ovinos	1	33	Lingueta do interruptor	1
3	Tampa de cabeça de tosquiadeira para ovinos	1	34	Motor completo	1
4	Mola de retenção	1	35	Friso de rolamento dianteiro	1
5	Cabeça oscilante	1	36	Estator	1
6	Retentor do garfo	1	37	Rolamento de esferas 8-19-6	2
7	Garfo de pressionamento direita	1	38	Disco de segurança	1
8	Garfo de pressionamento esquerda	1	39	Rotor incluindo rolamento de esferas	1
9	Parafuso de cabeça escareada M4 x 8	2	40	Anilha de compensação de folga 626	1
10	Esfera	1	41	Flange de rolamento traseiro com molas de carbono	1
11	Veio excêntrico ovinos	1	42	Mola de carbono	2
12	Rolamento de esferas 608-2RS	1	43	Parafuso PH M4 x 10	1
13	Parafuso da placa do pente Ovino	2	44	Roda do ventilador	1
14	Porca de segurança	1	45	Escovas de carvão	2
15	Parafuso pivô	1	46	Grampo do motor	4
16	Caixa de cabeça de tosquiadeira para ovinos	1	47	Concha inferior da caixa	1
17	Rolamento de esferas 608-2Z	1	48	Braçadeira de cabo	1
18	Roda dentada Z22 ovinos	1	49	Bainha de proteção contra dobra	1
19	Disco de segurança	1	50	PCB	1
20	Casquilho roscado	1	51	Fio de contacto	1
21	Anel de retenção.	1	52	Parafuso PT KA30 x 16	13
22	Chumaceira do pino	1	53	Cabo	1
30	Filtro de ar	1			

## 9 Eliminação



### AVISO

**Danos ambientais em caso de eliminação inadequada!**

- Resíduos electrónicos, lubrificantes e outros aditivos estão sujeitos a tratamento especial e só devem ser eliminados por empresas especializadas autorizadas!

### OBSERVAÇÃO

- Entregue a máquina de tosquiar para eliminação a um centro de assistência ou oficina electrotécnica nas proximidades.

## Πίνακας περιεχομένων

<b>1 Γενικά</b> .....	<b>195</b>
1.1 Όροι εγγύησης .....	195
1.2 Εξυπηρέτηση πελατών .....	195
1.3 Περιορισμός ευθύνης .....	195
1.4 Πνευματική ιδιοκτησία .....	195
1.5 Σύμβολα που χρησιμοποιούνται .....	196
1.6 Προτεινόμενη χρήση .....	196
<b>2 Ασφάλεια</b> .....	<b>197</b>
2.1 Γενικά .....	197
2.2 Απαιτήσεις για το προσωπικό .....	197
2.3 Κίνδυνοι που μπορούν να προκύψουν από τη συσκευή .....	198
2.4 Μέσα ατομικής προστασίας (ΜΑΠ) .....	200
<b>3 Τεχνικά στοιχεία</b> .....	<b>200</b>
<b>4 Κατασκευή και λειτουργία</b> .....	<b>201</b>
4.1 Κατασκευή .....	201
4.2 Περιγραφή λειτουργίας .....	201
<b>5 Μεταφορά, συσκευασία και αποθήκευση</b> .....	<b>202</b>
5.1 Περιεχόμενο συσκευασίας .....	202
5.2 Συσκευασία .....	202
5.3 Αποθήκευση .....	202
<b>6 Λειτουργία</b> .....	<b>203</b>
6.1 Απαιτήσεις χώρου λειτουργίας .....	203
6.2 Ρύθμιση πίεσης .....	203
6.3 Ενεργοποίηση/απενεργοποίηση της κουρευτικής μηχανής .....	204
6.4 Χρήση της κουρευτικής μηχανής .....	204
6.5 Αλλαγή ξυραφιών .....	204
6.6 Λίπανση .....	206
6.7 Καθαρισμός .....	207
<b>7 Αντιμετώπιση προβλημάτων</b> .....	<b>208</b>
7.1 Σημειώσεις ασφαλείας .....	208
7.2 Αιτίες και αποκατάσταση βλαβών .....	208
<b>8 Ανταλλακτικά</b> .....	<b>209</b>
<b>9 Διάθεση</b> .....	<b>210</b>

## 1 Γενικά

Οι οδηγίες αυτές αποσκοπούν στην ασφαλή και αποτελεσματική χρήση αυτής της συσκευής. Διαβάστε προσεκτικά αυτές τις οδηγίες πριν την έναρξη οποιασδήποτε εργασίας.

Η συμμόρφωση με τις οδηγίες ασφαλείας και λειτουργίας του παρόντος εγχειριδίου είναι απαραίτητη για ασφαλείς εργασίες.

Διατηρείτε τις οδηγίες χρήσης για μελλοντική αναφορά. Σε περίπτωση που δώσετε αυτήν τη συσκευή σε τρίτους, δώστε τους και τις παρούσες οδηγίες χρήσης.

### 1.1 Όροι εγγύησης

Οι όροι εγγύησης περιέχονται στους γενικούς όρους πώλησης του κατασκευαστή.

### 1.2 Εξυπηρέτηση πελατών

Για τεχνικές πληροφορίες, επικοινωνήστε με το τμήμα εξυπηρέτησης πελατών και με τα επίσημα κέντρα σέρβις.

Οι συνεργάτες μας ενδιαφέρονται πάντα για νέες πληροφορίες και εμπειρίες, οι οποίες προκύπτουν από την εφαρμογή και μπορούν να είναι πολύτιμες για τη βελτίωση των προϊόντων μας.

### 1.3 Περιορισμός ευθύνης

Όλες οι πληροφορίες και σημειώσεις σε αυτό το εγχειρίδιο έχουν συνταχθεί σύμφωνα με τα ισχύοντα πρότυπα και τους ισχύοντες κανονισμούς, την τελευταία λέξη της τεχνολογίας καθώς και την εκτεταμένη γνώση και εμπειρία μας.

Ο κατασκευαστής δεν αναλαμβάνει καμία ευθύνη για ζημιές που οφείλονται σε:

- Μη τήρηση του εγχειριδίου λειτουργίας.
- Ακατάλληλη χρήση της μηχανής.
- Χρήση της από ανεκπαίδευτο προσωπικό.
- Τεχνικές αλλαγές.
- Χρήση μη γνήσιων ανταλλακτικών.

Το πραγματικό περιεχόμενο συσκευασίας των ειδικών εκδόσεων μπορεί να διαφέρει από τις περιγραφόμενες επεξηγήσεις και εικονογραφήσεις λόγω της χρήσης πρόσθετων επιλογών παραγγελίας ή νέων τεχνικών αλλαγών.

### 1.4 Πνευματική ιδιοκτησία

Το έγγραφο αυτό προστατεύεται από δικαιώματα πνευματικής ιδιοκτησίας. Απαγορεύεται οποιαδήποτε αντιγραφή ή επανέκδοση, συμπεριλαμβανομένων των αποσπασμάτων, καθώς και η αναπαραγωγή εικόνων, ακόμα και σε αλλαγή μορφή χωρίς τη ρητή, έγγραφη συγκατάθεση του κατασκευαστή.

## 1.5 Σύμβολα που χρησιμοποιούνται

### ΚΙΝΔΥΝΟΣ

**Μια προειδοποίηση αυτού του βαθμού κινδύνου υποδεικνύει μια επικείμενη επικίνδυνη κατάσταση.**

Εάν η επικίνδυνη κατάσταση δεν αποφευχθεί, θα προκαλέσει θάνατο ή σοβαρό τραυματισμό.

► Προς αποφυγή του κινδύνου, ακολουθήστε τις οδηγίες που παρέχονται στο παρόν.

### ΠΡΟΦΥΛΑΞΗ

**Μια προειδοποίηση αυτού του βαθμού κινδύνου υποδεικνύει μια πιθανώς επικίνδυνη κατάσταση.**

Εάν η επικίνδυνη κατάσταση δεν αποφευχθεί, μπορεί να οδηγήσει σε τραυματισμό.

► Προς αποφυγή του κινδύνου, ακολουθήστε τις οδηγίες που παρέχονται στο παρόν.

### ΠΡΟΣΟΧΗ

**Μια προειδοποίηση αυτού του βαθμού υποδεικνύει μια πιθανή υλική ζημιά.**

Εάν η κατάσταση δεν αποφευχθεί, μπορεί να οδηγήσει σε υλική ζημιά.

► Προς αποφυγή του κινδύνου, ακολουθήστε τις οδηγίες που παρέχονται στο παρόν.

### ΣΗΜΕΙΩΣΗ

► Μια σημείωση δίνει περαιτέρω πληροφορίες για τη λειτουργία της συσκευής.

## 1.6 Προτεινόμενη χρήση

Η συσκευή αυτή προορίζεται αποκλειστικά για κούρεμα προβάτων, αιγών, λάμα, αλπάκα και άλλων καμηλίδων.

Αντενδείκνυται οποιαδήποτε άλλη ή επιπρόσθετη χρήση.

### ΠΡΟΦΥΛΑΞΗ

**Κίνδυνος λόγω μη προτεινόμενης χρήσης!**

Κίνδυνοι μπορούν να προκύψουν από τη μη προβλεπόμενη χρήση ή /και από άλλου είδους χρήση της συσκευής.

► Χρησιμοποιείτε τη συσκευή μόνο όπως προτείνεται.

► Συμμορφωθείτε με τις διαδικασίες που περιγράφονται σε αυτές τις οδηγίες χρήσης.

Κάθε είδους αξιώσεις για ζημιές που προκλήθηκαν από μη προτεινόμενη χρήση δεν γίνονται αποδεκτές.

Τον κίνδυνο αναλαμβάνει αποκλειστικά ο χρήστης.

### ΠΡΟΦΥΛΑΞΗ

**Κίνδυνος λόγω κακής χρήσης!**

Απέχετε από τις παρακάτω χρήσεις της συσκευής:

► Χρήση της μηχανής σε ανθρώπους.

► Κούρεμα άλλων ζώων, ειδικά επικίνδυνων, όπως τα αρπακτικά.

## 2 Ασφάλεια

### 2.1 Γενικά

### ΚΙΝΔΥΝΟΣ

**Κίνδυνος από τη μη τήρηση των οδηγιών ασφαλείας!**

Η μη τήρηση των οδηγιών ασφαλείας που αναφέρονται στο παρόν εγχειρίδιο μπορεί να οδηγήσει σε σοβαρό σωματικό τραυματισμό ή ζημιά στη συσκευή.

► Ακολουθείτε πάντα τις προειδοποιήσεις και τις οδηγίες που αναφέρονται στο παρόν εγχειρίδιο.

Προσέξτε τις παρακάτω οδηγίες ασφαλείας:

- Μην αφήνετε την κουρευτική μηχανή χωρίς επιτήρηση, ενώ το καλώδιο τροφοδοσίας είναι συνδεδεμένο.
- Αποθηκεύετε την κουρευτική μηχανή μακριά από παιδιά.

### 2.2 Απαιτήσεις για το προσωπικό

- Η λειτουργία της κουρευτικής μηχανής πρέπει να γίνεται από άτομα, από τα οποία αναμένεται να εκτελούν την εργασία τους με αξιοπιστία. Η χρήση από άτομα, των οποίων η ικανότητα επηρεάζεται από π.χ. ναρκωτικά, αλκοόλ ή φάρμακα, δεν επιτρέπεται.
- Ο χειριστής πρέπει να έχει εμπειρία στο κούρεμα των ζώων που κουρεύει.
- Ο χειρισμός της συσκευής από παιδιά απαγορεύεται.

### Εξουσιοδότηση

### ΠΡΟΦΥΛΑΞΗ

**Κίνδυνος για και λόγω εξουσιοδότησης!**

Μη εξουσιοδοτημένα άτομα, τα οποία δεν πληρούν τις απαιτήσεις που περιγράφονται, δεν γνωρίζουν τους κινδύνους στον χώρο εργασίας.

► Απαγορεύετε την πρόσβαση μη εξουσιοδοτημένων ατόμων στον χώρο κούρεματος.

► Σε περίπτωση αμφιβολίας, απευθυνθείτε στα άτομα και οδηγήστε τα εκτός του χώρου εργασίας.

► Διακόπτετε την εργασία όσο μη εξουσιοδοτημένα άτομα παραμένουν στον χώρο εργασίας.



## 2.3 Κίνδυνοι που μπορούν να προκύψουν από τη συσκευή

### 2.3.1 Κίνδυνος λόγω ηλεκτροπληξίας

#### ΚΙΝΔΥΝΟΣ

##### Θανατηφόρος κίνδυνος λόγω ηλεκτροπληξίας!

Η επαφή με ηλεκτροφόρα καλώδια ή εξαρτήματα μπορεί να είναι θανατηφόρα!

- ▶ Αποσυνδέετε πάντα το καλώδιο τροφοδοσίας της κουρευτικής μηχανής από την πρίζα τραβώντας το φως, όχι το καλώδιο.
- ▶ Ελέγχετε την κουρευτική μηχανή πριν από κάθε χρήση για εξωτερικές, ορατές ζημιές. Μη θέτετε σε λειτουργία μια χαλασμένη κουρευτική μηχανή.
- ▶ Συνδέετε το φως της κουρευτικής μηχανής μόνο σε πρίζες που δεν παρουσιάζουν βλάβη.
- ▶ Μην τυλίγετε ποτέ το καλώδιο γύρω από την κουρευτική μηχανή και κρατήστε το μακριά από καυτές επιφάνειες και αντικείμενα.
- ▶ Οι επισκευές στην κουρευτική μηχανή πρέπει να πραγματοποιούνται μόνο από εξουσιοδοτημένους εμπόρους ή από τα κέντρα σέρβις, ιδίως όσο αφορά την αντικατάσταση ενός φθαρμένου καλωδίου σύνδεσης.
- ▶ Πριν τη σύνδεση της κουρευτικής μηχανής, συγκρίνετε πάντα τα δεδομένα σύνδεσης (τάση και συχνότητα) της πινακίδας στοιχείων με το ηλεκτρικό σας δίκτυο. Τα δεδομένα αυτά πρέπει να συμφωνούν, ώστε να μην προκύψει βλάβη στη συσκευή. Σε περίπτωση αμφιβολίας, απευθυνθείτε σε κάποιον έμπορο ηλεκτρικών ειδών.
- ▶ Σε καμία περίπτωση μην ανοίξετε το περίβλημα της κουρευτικής μηχανής. Το άγγιγμα αγωγών, από τους οποίους περνά ρεύμα, και η ηλεκτρική και μηχανική αλλαγή της κατασκευής μπορεί να προκαλέσουν ηλεκτροπληξία.
- ▶ Κρατήστε την κουρευτική μηχανή μακριά από υγρασία. Μπορεί να προκληθεί βραχυκύκλωμα. Σε περίπτωση υποψίας για διαρροή υγρού, διακόψτε τη χρήση της κουρευτικής μηχανής και επικοινωνήστε με ένα κέντρο σέρβις.
- ▶ Μη κουρεύετε ποτέ βρεγμένα ζώα.
- ▶ Καθαρίζετε την κουρευτική μηχανή μόνο όταν αυτή είναι στεγνή με μια βούρτσα και με το συνοδευτικό πινέλο καθαρισμού.
- ▶ Μη βυθίζετε την κουρευτική μηχανή σε νερό ή σε άλλα υγρά.
- ▶ Απενεργοποιείτε την κουρευτική μηχανή πριν από κάθε εργασία στο σώμα της συσκευής. Αποσυνδέετε το φως από την πρίζα, ώστε να αποφεύγεται τυχόν απροσδόκητη ενεργοποίηση της συσκευής.
- ▶ Μην θέτετε τη συσκευή ποτέ σε λειτουργία εάν είναι φραγμένες οι οπές αερισμού, ή αν η συσκευή είναι τοποθετημένη πάνω σε μαλακές επιφάνειες, π.χ. σε κρεβάτια ή καναπέδες, όπου ενδέχεται να καλύπτονται οι οπές αερισμού. Φροντίστε ώστε οι οπές αερισμού να μην εμποδίζονται από χνούδια, τρίχες και άλλα παρόμοια εμπόδια.

### 2.3.2 Ζώα

#### ΠΡΟΦΥΛΑΞΗ

##### Κίνδυνος τραυματισμού από ζώα!

Ο θόρυβος της μηχανής μπορεί να ενοχλήσει τα ζώα. Ένα λάκτισμα, μια επίθεση ή το βάρος του σώματος ενός ζώου μπορεί να οδηγήσει σε τραυματισμό.

- ▶ Οι εργασίες πρέπει να γίνονται μόνο από άτομα με εμπειρία στο κούρεμα των ζώων που κουρεύονται.
- ▶ Απομακρύνετε ξένα σώματα από τη γούνα (σύρματα, ξύλα, κτλ.) πριν την έναρξη του κουρέματος.
- ▶ Δέστε το ζώο επαρκώς και ηρεμίστε το πριν την εργασία.
- ▶ Προχωρήστε προσεκτικά κατά την εργασία.
- ▶ Ζητήστε βοήθεια από δεύτερο άτομο, εάν χρειαστεί.

### 2.3.3 Ξυράφι

#### ΠΡΟΦΥΛΑΞΗ

##### Κίνδυνος από κινούμενα εξαρτήματα!

Η μετακίνηση του ξυραφιού και οι αιχμηρές άκρες του ξυραφιού μπορούν να προκαλέσουν τραυματισμό.

- ▶ Προχωρήστε προσεκτικά κατά την εργασία.
- ▶ Αποφεύγετε οποιαδήποτε επαφή με τα κινούμενα ξυράφια.
- ▶ Μην αγγίζετε την περιοχή του ξυραφιού, ακόμα και εάν η μηχανή είναι κλειστή, όσο η μηχανή είναι συνδεδεμένη στο ρεύμα. Διακόψτε την τροφοδοσία ρεύματος κατά τη διάρκεια εργασιών στο ξυράφι/ στην κεφαλή κούρεματος.
- ▶ Μη χρησιμοποιείτε χαλασμένα ξυράφια, που τα δόντια τους δεν είναι κοφτερά ή λείπουν. Χρησιμοποιείτε μόνο κοφτερά ξυράφια, τροχισμένα από ειδικό συνεργείο.
- ▶ Η άνω λεπίδα της κεφαλής κούρεματος συγκρατείται μόνο από τους κινητήριους πείρους της περόνης κώνου πίεσης. Αν το κουμπί ρύθμισης της πίεσης κούρεματος χαλαρώσει υπερβολικά, μπορεί να εκτοξευθεί η άνω λεπίδα και να προκαλέσει τραυματισμό.

#### ΠΡΟΦΥΛΑΞΗ

##### Κίνδυνος εγκαύματος!

Η ανεπαρκής λίπανση της κεφαλής κούρεματος μπορεί να οδηγήσει σε αύξηση της θερμοκρασίας. Αυτή μπορεί να προκαλέσει ανησυχία στα ζώα.

- ▶ Λιπαίνετε το ξυράφι και την κεφαλή κούρεματος μέσω της ειδικής σχισμής τουλάχιστον κάθε 15 λεπτά, έτσι ώστε να μη στεγνώσουν.



## 2.4 Μέσα ατομικής προστασίας (ΜΑΠ)

### ⚠ ΠΡΟΦΥΛΑΞΗ

#### Κίνδυνος τραυματισμού από λανθασμένο ή ελλιπή εξοπλισμό προστασίας!

Κατά την εργασία, η χρήση των μέσων ατομικής προστασίας απαιτείται, ώστε να ελαχιστοποιούνται οι κίνδυνοι για την υγεία.

- ▶ Φοράτε πάντα τον αναγκαίο προστατευτικό εξοπλισμό για την εργασία κατά τη διάρκεια της εργασίας.



Αντιολισθητικά παπούτσια για την αποφυγή ολίσθησης σε ολισθηρές επιφάνειες.



Προστατευτικά γυαλιά για την προστασία των ματιών από κομμάτια που εκτοξεύονται.



Στενά ρούχα εργασίας χαμηλής συνεκτικότητας, με στενά μανίκια και χωρίς προεξέχοντα μέρη. Χρησιμεύουν κυρίως για την προστασία από εμπλοκή στα κινούμενα εξαρτήματα της μηχανής.  
Μη φοράτε δακτυλίδια, περιδέραια ή άλλα κοσμήματα.



Γάντια εργασίας για προστασία από τραυματισμούς.



Η εκπομπή θορύβου κατά την εργασία είναι συνήθως 79 dB (A). Συστήνουμε κατά τη διάρκεια της εργασίας να φοράτε ωτοασπίδες.

## 3 Τεχνικά στοιχεία

Λαβή	Ø 54 mm
Μήκος	301 mm
Βάρος (χωρίς το καλώδιο σύνδεσης)	1,24 kg
Τάση	} βλέπε πινακίδα στοιχείων της μηχανής
Μέγιστο ηλεκτρικό ρεύμα	
Συχνότητα	
Ισχύς εισόδου	
Ταχύτητα περιστροφής	
Εκπομπή θορύβου (L <sub>PA</sub> )	79 dB(A) (EN 60745-1:2009)
Αβεβαιότητα K	3 dB
Θερμοκρασία λειτουργίας	0 - 40 °C
Μέγιστη σχετική υγρασία αέρα	10 - 90 %

Διατηρείται το δικαίωμα αλλαγών και βελτιώσεων στα πλαίσια τεχνικής προόδου.

## 4 Κατασκευή και λειτουργία

### 4.1 Κατασκευή

ΕΙΚ. 1

- 1 Ξυράφι
- 2 Σχισμή λίπανσης
- 3 Κεφαλή κουρέματος
- 4 Ρυθμιστής πίεσης
- 5 Μέρος κινητήρα
- 6 Διακόπτης ON/OFF
- 7 Φίλτρο αέρος
- 8 Καλώδιο

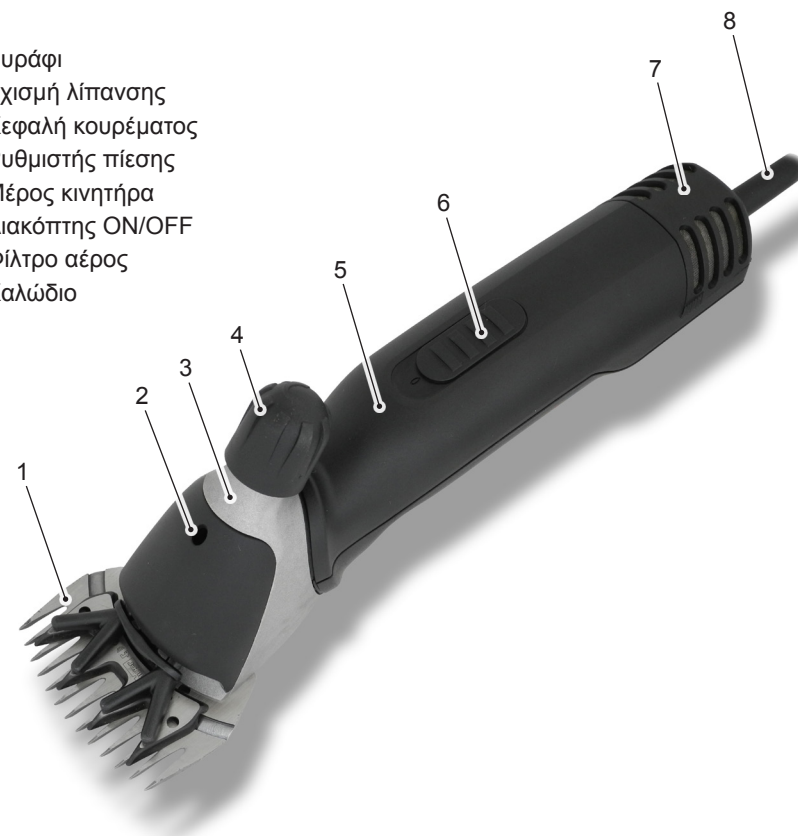

### 4.2 Περιγραφή λειτουργίας

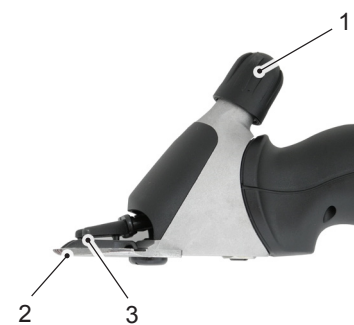

ΕΙΚ. 2

Η μηχανή κουρέματος προορίζεται αποκλειστικά για κούρεμα προβάτων, αιγών, λάμα, αλπάκα και άλλων καμηλίδων. Ως εργαλεία κοπής χρησιμοποιούνται δύο λεπίδες σε σχήμα χτένας. Η κτενωτή πλάκα που ακουμπά στο δέρμα (2) είναι σταθερή και στερεώνεται στο περίβλημα. Η άνω λεπίδα (3) είναι κάθετη σε αυτήν και κινείται πέρα-δωθε. Η άνω λεπίδα ρυθμίζεται με τη βοήθεια των δύο δίκρανων πίεσεως που βρίσκονται σε κίνηση. Η πίεση μεταξύ των λεπίδων ρυθμίζεται από το κουμπί ρύθμισης (1).

Κουρευτική μηχανή προβάτων Xpert

## 5 Μεταφορά, συσκευασία και αποθήκευση

### 5.1 Περιεχόμενο συσκευασίας

- 1 μηχανή κουρέματος
- 1 ζεύγος λεπίδες κουρέματος
- 1 ειδικό κατσαβίδι
- 1 δοχείο ειδικού λιπαντικού ελαίου
- 1 βούρτσα καθαρισμού
- 1 θήκη για μεταφορά και φύλαξη
- 1 εγχειρίδιο χρήσης

### ΣΗΜΕΙΩΣΗ

- ▶ Ελέγξτε το περιεχόμενο της συσκευασίας για πληρότητα και ορατές ζημιές. Αναφέρετε αμέσως τυχόν ελλείψεις ή ελαττωματικά εξαρτήματα κατά την παραλαβή στον προμηθευτή/έμπορό σας.

### 5.2 Συσκευασία

Για τη συσκευασία χρησιμοποιήθηκαν αποκλειστικά φιλικά προς το περιβάλλον υλικά.



Η ανακύκλωση του υλικού συσκευασίας εξοικονομεί πρώτες ύλες και μείωση της παραγωγής αποβλήτων. Απορρίψτε τα υλικά συσκευασίας που δεν χρειάζονται πλέον σύμφωνα με τους τοπικούς κανονισμούς.

### 5.3 Αποθήκευση

**Αποθηκεύετε την κουρευτική μηχανή και τα αξεσουάρ σύμφωνα με τις παρακάτω προϋποθέσεις:**

- Μην αποθηκεύετε σε εξωτερικούς χώρους.
- Στεγνώνετε και απομακρύνετε τη σκόνη.
- Προστατεύετε από το φως του ήλιου.
- Αποφύγετε μηχανικά χτυπήματα και κραδασμούς.
- Θερμοκρασία αποθήκευσης: 0 μέχρι 40 °C.
- Σχετική υγρασία αέρα: μέχρι 90 %.
- Όταν η κουρευτική μηχανή αποθηκεύεται για περισσότερο από 3 μήνες, ελέγχετε τακτικά τη γενική κατάσταση όλων των μερών.
- Η κουρευτική μηχανή πρέπει μεταξύ των χρήσεων να καθαρίζεται, να λαδώνεται και το σύστημα κουρέματος να φυλάσσεται στη θήκη της συσκευής (κίνδυνος διάβρωσης).

## 6 Λειτουργία

### 6.1 Απαιτήσεις χώρου λειτουργίας

- Εξετάστε τις συνθήκες εργασίας (βλέπε κεφάλαιο **Τεχνικά στοιχεία**).
- Οι πρίζες σε εξωτερικό χώρο πρέπει να είναι εφοδιασμένες με διακόπτη προστασίας ρεύματος.
- Στον χώρο εργασίας πρέπει να υπάρχει επαρκής φωτισμός.
- Η πρίζα πρέπει να είναι εύκολα προσβάσιμη, ώστε το καλώδιο σύνδεσης να μπορεί να αποσυνδεθεί γρήγορα.
- Το καλώδιο σύνδεσης δεν πρέπει να είναι τεντωμένο ή λυγισμένο.
- Εξασφαλίστε επαρκή αερισμό.

### 6.2 Ρύθμιση πίεσης



ΕΙΚ. 3

Ρυθμίστε την πίεση πριν την έναρξη του κουρέματος ως εξής:

- ◆ Πριν την έναρξη, ελέγξτε αν οι κινητήριοι πείροι της περόνης κώνου πίεσης μαγκώνουν στις σπές τοποθέτησης της άνω λεπίδας χωρίς να ενεργοποιήσετε τη μηχανή.
- ◆ Γυρίστε τον διακόπτη ρύθμισης προς την κατεύθυνση του βέλους, έως ότου η πρώτη αντίσταση να γίνει αισθητή.
- ◆ Γυρίστε περαιτέρω τον διακόπτη ρύθμισης κατά 1/4 προς την κατεύθυνση του βέλους.
- ◆ Εάν το αποτέλεσμα του κουρέματος αλλάζει προς το χειρότερο, αυξήστε την πίεση κουρέματος κατά ακόμη 1/4 προς την κατεύθυνση του βέλους. Εάν εξακολουθείτε να μη λαμβάνετε το επιθυμητό αποτέλεσμα, πρέπει τα ξυράφια να αντικατασταθούν ή να ακονιστούν.

### ⚠ ΠΡΟΦΥΛΑΞΗ

- ▶ Η άνω λεπίδα της κεφαλής κουρέματος συγκρατείται μόνο από τους κινητήριους πείρους της περόνης κώνου πίεσης. Αν το κουμπί ρύθμισης της πίεσης κουρέματος χαλαρώσει υπερβολικά, μπορεί να εκτοξευθεί η άνω λεπίδα και να προκαλέσει τραυματισμό.

### ΣΗΜΕΙΩΣΗ

- ▶ Με πολύ λίγη πίεση, μπορούν να συσσωρευτούν τρίχες ανάμεσα στα ξυράφια. Αυτό οδηγεί σε ένα κακό αποτέλεσμα κουρέματος. Καθαρίστε σε αυτήν την περίπτωση τα ξυράφια, όπως περιγράφεται στο **κεφάλαιο 6.7**.

### 6.3 Ενεργοποίηση/απενεργοποίηση της κουρευτικής μηχανής



εικ. 4

- ◆ Για να ενεργοποιήσετε τη μηχανή κουρέματος, θέστε τον διακόπτη στη θέση 1.
- ◆ Για να απενεργοποιήσετε τη μηχανή κουρέματος, θέστε τον διακόπτη στη θέση 0 (βλέπε εικ. 4).

### 6.4 Χρήση της κουρευτικής μηχανής

- ◆ Πλησιάστε το ζώο από εμπρός.
- ◆ Δέστε το ζώο που πρόκειται να κουρέψετε και ησυχάστε το.
- ◆ Συνδέστε το φισ στην πρίζα.
- ◆ Ενεργοποιήστε την κουρευτική μηχανή στο οπτικό πεδίο του ζώου.
- ◆ Παρατηρήστε τη συμπεριφορά του ζώου κατά το κούρεμα.
- ◆ Κλείστε την κουρευτική μηχανή μετά το κούρεμα και βγάλτε το φισ από την πρίζα.

### 6.5 Αλλαγή ξυραφιών



εικ. 5

- ◆ Απενεργοποιήστε την κουρευτική μηχανή θέτοντας τον συρόμενο διακόπτη στη θέση «0».
- ◆ Βγάλτε το φισ από την πρίζα.
- ◆ Γυρίστε τον διακόπτη ρύθμισης προς την κατεύθυνση του βέλους μέχρι να μειωθεί η αντίσταση.
- ◆ Τοποθετήστε τη μηχανή κουρέματος με τις βίδες της πλάκας κτένας προς τα επάνω σε μια επίπεδη επιφάνεια.

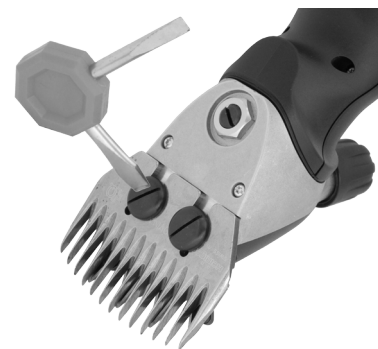

εικ. 6

- ◆ Αφαιρέστε τις βίδες της πλάκας κτένας και απομακρύνετε την πλάκα κτένας από την κεφαλή κουρέματος.
- ◆ Αφαιρέστε την άνω λεπίδα.

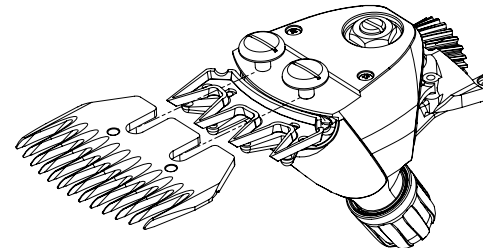

εικ. 7

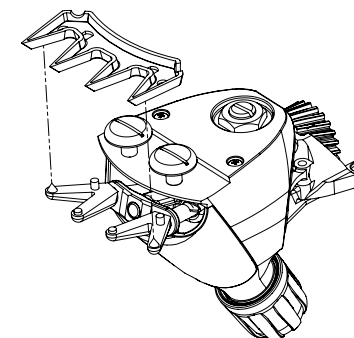

εικ. 8



εικ. 9

- ◆ Τοποθετήστε την καινούρια άνω λεπίδα στους κωνοειδείς πείρους του κώνου πίεσης.
- ◆ Εφαρμόστε μερικές σταγόνες λάδι στην κοφτερή επιφάνεια της άνω λεπίδας.

### ΣΗΜΕΙΩΣΗ

- ▶ Προσέξτε κατά τη συναρμολόγηση ώστε το καινούριο ή το ακονισμένο ξυράφι να τοποθετηθεί στην σωστή θέση.
- ▶ Οι κωνοειδείς πείροι περονών του κώνου πίεσης πρέπει να μαγκώνουν ακριβώς στις σπές τοποθέτησης της άνω λεπίδας.

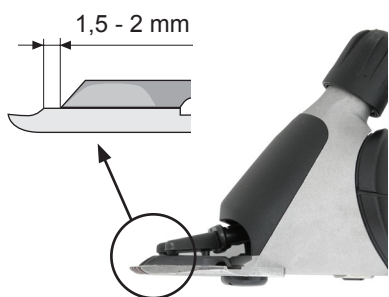

εικ. 10

- ◆ Εφαρμόστε την καινούρια πλάκα κτένας. Τοποθετήστε την έτσι, ώστε η κοφτερή επιφάνεια της πλάκας κτένας να εκτείνεται πέρα από τις άκρες της άνω λεπίδας περίπου 1,5 - 2 mm.
- ◆ Βιδώστε τις βίδες της πλάκας κτένας.

## ΣΗΜΕΙΩΣΗ

- ▶ Εργάζεστε μόνο με κοφτερά ξυράφια. Αντικαταστήστε τις φθαρμένες ή ελαττωματικές λεπίδες με σπασμένα δόντια. Το σωστό ακόνισμα των ξυραφιών είναι δυνατό μόνο μέσω ειδικών μηχανημάτων και από εξειδικευμένο προσωπικό. Στην περίπτωση αυτή, επικοινωνήστε με το κέντρο σέρβις.

## 6.6 Λίπανση



εικ. 11

- Για ένα καλό αποτέλεσμα και για να αυξηθεί η διάρκεια ζωής της μηχανής, συμπεριλαμβανομένης της κεφαλής κουρέματος, ένα λεπτό στρώμα λαδιού μεταξύ της άνω λεπίδας και της πλάκας κτένας είναι απαραίτητο. Όλα τα άλλα κινούμενα μέρη της κεφαλής κουρέματος πρέπει επίσης να λιπαίνονται.
- ◆ Βάλτε έλαιο στα ξυράφια και στη σχισμή λίπανσης της κεφαλής κουρέματος.

## ΠΡΟΣΟΧΗ

### Πιθανή βλάβη της κουρευτικής μηχανής!

Η ανεπαρκής λίπανση της κεφαλής κουρέματος οδηγεί σε αύξηση της θερμοκρασίας και μειωμένη διάρκεια ζωής της κουρευτικής μηχανής και της λεπίδας.

- ▶ Λιπαίνετε τα ξυράφια κατά τη διάρκεια του κουρέματος τουλάχιστον κάθε 15 λεπτά, ώστε να μη στεγνώνουν.
- ▶ Χρησιμοποιείτε μόνο το ειδικό έλαιο που παρέχεται ή ένα έλαιο παραφίνης προδιαγραφής ISO VG 15.

## ΣΗΜΕΙΩΣΗ

- ▶ Το συνοδευτικό έλαιο είναι μη τοξικό και δεν προκαλεί ερεθισμό του δέρματος ή των βλεννογόνων. Μειώνεται περίπου κατά 20% μετά από 21 ημέρες (CEL-L-33-T-82).

- Λιπαίνετε τις λεπίδες πριν, κατά τη διάρκεια και μετά από κάθε χρήση.
- Λιπαίνετε τις λεπίδες το αργότερο όταν η μπάρα της λεπίδας αφήνει σημάδια ή επιβραδύνεται.
- Απλώστε μερικές σταγόνες ελαίου στην μπροστινή και πλάγια πλευρά του ξυραφιού (βλέπε εικ. 11).
- Σκουπίστε το έλαιο με ένα μαλακό, στεγνό πανί.
- Τα σπρέι λιπαντικών δεν περιέχουν αρκετό λάδι για καλή λίπανση, αλλά είναι κατάλληλα για την ψύξη του ξυραφιού.
- Αντικαταστήστε τις κατεστραμμένες λεπίδες αμέσως προς πρόληψη τραυματισμών.

## 6.7 Καθαρισμός

## ΠΡΟΣΟΧΗ

Μη ενδεδειγμένος καθαρισμός.

Κίνδυνος βλάβης στην κουρευτική μηχανή!

- ▶ Καθαρίζετε την κουρευτική μηχανή μόνο με στεγνό πανί και με το παραδιδόμενο πινέλο, το φίλτρο αέρος μόνο με ένα στεγνό πινέλο ή μία βούρτσα.
- ▶ Μην χρησιμοποιείτε σε καμία περίπτωση πεπιεσμένο αέρα.

Περίβλημα της κουρευτικής μηχανής

- ◆ Καθαρίζετε το περίβλημα της κουρευτικής μηχανής με ένα στεγνό πανί.

Ξυράφι και κεφαλή κουρέματος

- ◆ Καθαρίζετε το ξυράφι και την κεφαλή κουρέματος με το πινέλο που παρέχεται.
- ◆ Λιπαίνετε το ξυράφι, όπως περιγράφεται στο **κεφάλαιο 6.6**.

Φίλτρο αέρος

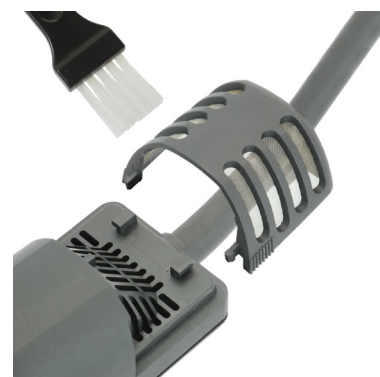

εικ. 12

- ◆ Αφαιρέστε το φίλτρο αέρος από την κουρευτική μηχανή.
- ◆ Καθαρίστε το φίλτρο αέρος με ένα στεγνό πινέλο ή με μια βούρτσα. Προσέξτε κατά τη διάρκεια του καθαρισμού να μην εισχωρήσουν ξένα σώματα στη μηχανή.
- ◆ Σύρετε το φίλτρο αέρος στην κουρευτική μηχανή.



## ΠΡΟΣΟΧΗ

### Πιθανή βλάβη της κουρευτικής μηχανής!

Η λειτουργία της κουρευτικής μηχανής χωρίς φίλτρο αέρος μπορεί να οδηγήσει σε βλάβη της κουρευτικής μηχανής.

► Λειτουργείτε την κουρευτική μηχανή μόνο με σωστά τοποθετημένο φίλτρο αέρος.

## 7 Αντιμετώπιση προβλημάτων

### 7.1 Σημειώσεις ασφαλείας

## ⚠ ΚΙΝΔΥΝΟΣ

### Θανατηφόρος κίνδυνος λόγω ηλεκτροπληξίας!

Η επαφή με ηλεκτροφόρα καλώδια ή εξαρτήματα μπορεί να είναι θανατηφόρα!

- Αποσυνδέστε το φις από την πρίζα πριν ξεκινήσετε την αντιμετώπιση προβλημάτων.
- Επισκευές σε ηλεκτρικές συσκευές πρέπει να εκτελούνται μόνο από το τμήμα εξυπηρέτησης πελατών ή από επαγγελματίες, οι οποίοι έχουν εκπαιδευτεί από τον κατασκευαστή.

Κατά τη διάρκεια της εγγύησης, το άνοιγμα της συσκευής επιτρέπεται να γίνεται μόνο από εξουσιοδοτημένο από τον κατασκευαστή προσωπικό, διαφορετικά η εγγύηση παύει να ισχύει.

### 7.2 Αιτίες και αποκατάσταση βλαβών

Βλάβη	Πιθανή αιτία	Αποκατάσταση σφάλματος
Άνω λεπίδα δεν κινείται πάνω σε όλη την επιφάνεια κύλισης.	Ελατήριο συγκράτησης σπασμένο.	Επικοινωνήστε με το τμήμα εξυπηρέτησης πελατών.
	Εκκεντροφόρος άξονας ή/και σφαίρα ή περιστρεφόμενη κεφαλή έχουν φθαρεί (ανεπαρκής λίπανση). Ρουλεμάν είναι φθαρμένα.	
Άνω λεπίδα δεν κινείται.	Οδοντωτός τροχός παρουσιάζει βλάβη.	Επικοινωνήστε με το τμήμα εξυπηρέτησης πελατών.
	Εκκεντροφόρος άξονας σπασμένος ή λυγισμένος. Σφαίρα λείπει.	
Κουμπί ρύθμισης πίεσης κουρέματος μαγκώνει.	Το σπείρωμα είναι βρώμικο ή έχει σκουριάσει. Δακτυλίδι ασφάλειας έχει κολλήσει.	Επικοινωνήστε με το τμήμα εξυπηρέτησης πελατών.
Κουμπί ρύθμισης πίεσης κουρέματος απελευθερώνεται μόνο του.	Δακτυλίδι ασφάλειας λείπει.	Επικοινωνήστε με το τμήμα εξυπηρέτησης πελατών.
	Αντιπριβικοί δακτύλιοι με σπείρωμα χαλαροί.	
Δεν μπορεί να δοθεί αρκετή πίεση στην άνω λεπίδα.	Ελατήριο συγκράτησης σπασμένο.	Επικοινωνήστε με το τμήμα εξυπηρέτησης πελατών.
	Έδρανο βίδας λείπει.	
	Έδρανο βίδας έχει φθαρεί.	
	Περιστρεφόμενη κεφαλή έχει φθαρεί. Περόνες κώνου πίεσης έχουν φθαρεί.	

Βλάβη	Πιθανή αιτία	Αποκατάσταση σφάλματος
Περόνες κώνου πίεσης πέφτουν. Το μοτέρ δεν λειτουργεί ή σταματάει αμέσως.	Σπασμένος κνώδακας ασφάλειας στο ελατήριο συγκράτησης.	Επικοινωνήστε με το τμήμα εξυπηρέτησης πελατών.
	Η πίεση κουρέματος είναι πολύ δυνατή.	Μειώστε την πίεση κουρέματος όπως περιγράφεται στο <b>Κεφάλαιο 6.2</b> . Ακονίστε τις λεπίδες.
Κινητήρας λειτουργεί πολύ αργά.	Μυρωδιά καψίματος στο περιβλήμα του κινητήρα, ο κινητήρας έχει καεί. Κινητήρας ή/και ηλεκτρονικά παρουσιάζουν βλάβη.	Επικοινωνήστε με το τμήμα εξυπηρέτησης πελατών.
	Τα ξυράφια δεν λιπάνθηκαν αρκετά.	Λιπάνετε τα ξυράφια.
Κουρευτική μηχανή κόβει ελάχιστα ή καθόλου.	Κινητήρας ή/και ηλεκτρονικά παρουσιάζουν βλάβη.	Επικοινωνήστε με το τμήμα εξυπηρέτησης πελατών.
	Τα ξυράφια δεν είναι αιχμηρά.	Επικοινωνήστε με το τμήμα εξυπηρέτησης πελατών.
Το τμήμα του κινητήρα ζεσταίνεται.	Τα ξυράφια δεν έχουν ακονιστεί σύμφωνα με τις οδηγίες. Η πίεση κουρέματος είναι πολύ χαμηλή.	Αυξήστε την πίεση κουρέματος περιστρέφοντας την ρυθμιζόμενη κεφαλή, όπως περιγράφεται στο <b>κεφάλαιο 6.2</b> .
	Λανθασμένη συναρμολόγηση ή ευθυγράμμιση μαχαιριού κουρέματος.	Συναρμολογήστε σωστά την κεφαλή κουρέματος, όπως περιγράφεται στο <b>κεφάλαιο 6.5</b> . Ευθυγραμμίστε σωστά το ξυράφι, βλέπε <b>Εικ. 10</b> .
	Οι τρίχες του ζώου είναι πολύ βρεγμένες.	Κουρεύετε μόνο στεγνές τρίχες.
	Τρίχες έχουν παγιδευτεί ανάμεσα στην άνω λεπίδα και την πλάκα κτένας.	Αποσυναρμολογήστε τα ξυράφια, καθαρίστε, λιπάνετε και επανασυναρμολογήστε τα, ρυθμίστε την πίεση κουρέματος.
Το τμήμα του κινητήρα ζεσταίνεται.	Φραγή του φίλτρου αέρος.	Καθαρίστε ή αντικαταστήστε το φίλτρο αέρος.
	Η πίεση κουρέματος είναι πολύ μεγάλη. Το ρουλεμάν παρουσιάζει βλάβη.	Μειώστε την μείωση του κουρέματος. Επικοινωνήστε με το τμήμα εξυπηρέτησης πελατών.

## 8 Ανταλλακτικά

Βλέπε σχέδιο ανταλλακτικών στο τέλος αυτού του εγχειριδίου.

## ⚠ ΠΡΟΦΥΛΑΞΗ

**Λανθασμένα ή ελαττωματικά ανταλλακτικά μπορούν να προκαλέσουν βλάβη, δυσλειτουργία ή καταστροφή και ενέχουν κινδύνους για την ασφάλεια.**

- Χρησιμοποιείτε μόνο αυθεντικά ανταλλακτικά του κατασκευαστή. Αγοράστε τα ανταλλακτικά αυτά από τον έμπορο ή απευθείας από τον κατασκευαστή.

## ΣΗΜΕΙΩΣΗ

- Η χρήση μη εγκεκριμένων ανταλλακτικών ακυρώνει όλες τις αξιώσεις εγγύησης, τις υπηρεσίες, τις αποζημιώσεις και την ευθύνη του κατασκευαστή ή των πρακτόρων, των αντιπροσώπων και των διανομέων του.

Κατά τη διάρκεια της εγγύησης, το άνοιγμα της συσκευής επιτρέπεται να γίνεται μόνο από εξουσιοδοτημένο από τον κατασκευαστή προσωπικό, διαφορετικά η εγγύηση παύει να ισχύει.

Αντ. αριθ.	Όνομασία	Αριθμός τεμαχίων	Αντ. αριθ.	Όνομασία	Αριθμός τεμαχίων
	Κουρευτική μηχανή		31	Συρόμενος διακόπτης	1
1	Κεφαλή κουρέματος προβάτων πλήρης	1	32	Περιβλήμα πάνω	1
2	Ρυθμιζόμενη κεφαλή πρόβατο	1	33	Κλειδίωμα διακόπτη	1
3	Κάλυμμα κεφαλής κουρέματος προβάτων	1	34	Κινητήρας πλήρης	1
4	Ελατήριο κλειδώματος	1	35	Φλάντζα ρουλεμάν εμπρός	1
5	Περιστρεφόμενη κεφαλή	1	36	Στάτορας	1
6	Συγκρατητής περόνης	1	37	Ρουλεμάν με μπίλιες 8-19-6	2
7	Ρουλεμάν πίεσης δεξιά	1	38	Δακτύλιος συγκράτησης	1
8	Ρουλεμάν πίεσης αριστερά	1	39	Ρότορας συμπερ. ρουλεμάν με μπίλιες	1
9	Κοχλίας με φρεζαρισμένη κεφαλή M4 x 8	2	40	Διαχωριστικό διάκενο 626	1
10	Σφαίρα	1	41	Χείλος εδράνου πίσω με σφήνες άνθρακα	1
11	Εκκεντροφόρος άξονας πρόβατο	1	42	Σφήνα άνθρακα	2
12	Ρουλεμάν με μπίλιες 608-2RS	1	43	Βίδα PH M4 x 10	1
13	Βίδα πλάκας με κτένα Πρόβατο	2	44	Ανεμιστήρας	1
14	Αντιπερικόχλιο	1	45	Βούρτσα	2
15	Σημείο περιστροφής βίδας	1	46	Συνδετήρας κινητήρα	4
16	Περίβλημα κεφαλής κουρέματος προβάτων	1	47	Περίβλημα κάτω	1
17	Ρουλεμάν με μπίλιες 608-2Z	1	48	Σφικτήρας καλωδίων	1
18	Οδοντωτός τροχός Z22 πρόβατο	1	49	Χαλάρωση έντασης	1
19	Δακτύλιος συγκράτησης	1	50	PCB	1
20	Αντιτριβικοί δακτύλιοι με σπείρωμα	1	51	Σύρμα επαφής	1
21	Δακτυλίδι συγκράτησης	1	52	Βίδα PT KA30 x 16	13
22	Έδρανο βίδας	1	53	Καλώδιο	1
30	Φίλτρο αέρος	1			

## 9 Διάθεση



### ΠΡΟΣΟΧΗ

#### Οικολογική βλάβη από ακατάλληλη διάθεση!

- ▶ Τα ηλεκτρονικά απόβλητα, τα λιπαντικά και άλλα βοηθητικά υλικά υπόκεινται σε ειδική μεταχείριση και πρέπει να απορρίπτονται μόνο από εξειδικευμένες εταιρείες!

### ΣΗΜΕΙΩΣΗ

- ▶ Δώστε την κουρευτική μηχανή σε ένα κέντρο σέρβις ή στο κοντινότερο συνεργείο ηλεκτρικών ειδών.



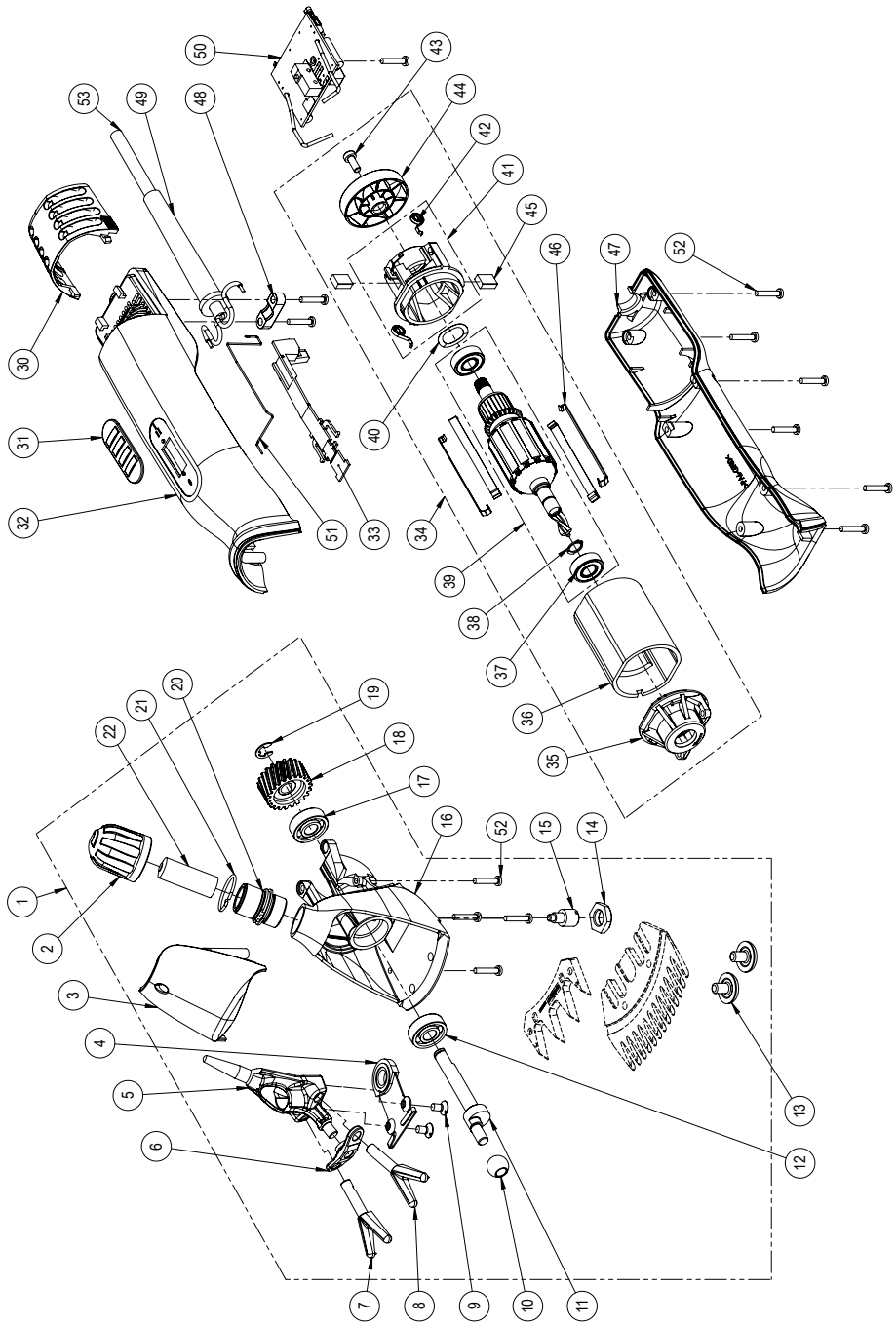

Änderungen und Verbesserungen im Sinne des technischen Fortschrittes vorbehalten.  
 We reserve the right to make technical changes and improvements without notice.  
 Nous nous réservons le droit de procéder à des changements et améliorations techniques sans avis préalable.

Ci si riserva il diritto di apportare modifiche e migliori utili al progresso tecnico.  
 Nos reservamos el derecho a realizar modificaciones y mejoras técnicas sin previo aviso.  
 Wijzigingen en verbeteringen op basis van voortschrijdende technische ontwikkelingen voorbehouden.

Med forbehold for ændringer og forbedringer i overensstemmelse med det tekniske fremskridt.  
 Vi förbehåller oss rätten att göra ändringar avseende tekniska förbättringar.  
 Vi tar forbehold om endringer og utbedringer som følge av teknisk utvikling.  
 Oikeus muutoksiin ja teknisiin parannuksiin pidätetään.

Sujeito a mudanças e melhoramentos no sentido do progresso técnico.  
 Διατηρείται το δικαίωμα αλλαγών και βελτιώσεων στα πλαίσια τεχνικής προόδου.

Dieses Gerät entspricht folgenden

Richtlinien:  
 2006/95/EG, inkl. Anhänge  
 2004/108/EG, inkl. Anhänge  
 93/68/EWG  
 92/31/EWG

This piece of equipment complies with directive:

2006/95/EC, incl. amendments  
 2004/108/EC, incl. amendments  
 93/68/EEC  
 92/31/EEC

Cet appareil se conforme aux directives suivantes:

2006/95/CE, et annexes  
 2004/108/CE, et annexes  
 93/68/EEC  
 92/31/EEC

Questo apparecchio rispetta le seguenti normative:

2006/95/CE, compr. allegati  
 2004/108/CE, compr. allegati  
 93/68/CEE  
 92/31/CEE

Este aparato cumple con las siguientes directivas:

2006/95/CE, incl. anexos  
 2004/108/CE, incl. anexos  
 93/68/CEE  
 92/31/CEE

Dit apparaat voldoet aan de volgende richtlijnen:

2006/95/EG, incl. bijlagen  
 2004/108/EG, incl. bijlagen  
 93/68/EWG  
 92/31/EWG

Dette produkt er i overensstemmelse med følgende direktiver:

2006/95/EF, inkl. bilag  
 2004/108/EF, inkl. bilag  
 93/68/EØF  
 92/31/EØF

Apparaten uppfyller följande direktiv:

2006/95/EG, inkl. bilagor  
 2004/108/EG, inkl. bilagor  
 93/68/EEG  
 92/31/EEG

Dette apparatet er godkjent i henhold til følgende direktiver:

2006/95/EF, inkl. vedlegg  
 2004/108/EF, inkl. vedlegg  
 93/68/EU  
 92/31/EU

Tämä laite on seuraavien direktiivien mukainen:

2006/95/EY, mukaan lukien liitteet 2004/108/EY, mukaan lukien liitteet  
 93/68/ETY  
 92/31/ETY

Este aparelho está em conformidade com as seguintes diretrizes:

2006/95/CE, incl. anexos  
 2004/108/CE, incl. anexos  
 93/68/CEE  
 92/31/CEE

Αυτή η συσκευή συμμορφώνεται με τις ακόλουθες οδηγίες:

2006/95/EK, συμπ. παραρτημάτων  
 2004/108/EK, συμπ. παραρτημάτων  
 93/68/EOK  
 92/31/EOK



Garantie / Warranty

Artikel Item Article Articolo Artículo Artico	Artikel Artikel Artikel Artikkel Tuote Προϊόν	
--	--	--

Serien Nr. Serial no. No. de série N. di serie No. de serie No. de série	Serie nr. Serie Nr. Serienr. Serie nummer Sarjanro Αρ. σειράς	
---	--	--

Kaufdatum Date of purchase Date d'achat Data di acquisto Fecha de compra Data de compra	Datum van aankoop Købsdato Köpdatum Kjøpsdato Ostopáivä Ημερομηνία αγοράς	
--	--	--

Stempel und Unterschrift Stamp and signature Cachet et signature Timbro e firma Sello y firma Carimbo e assinatura Stempel en handtekening Stempel og underskrift Stämpel och namnteckning Stempel og underskrift fra forretningen Myyjän leima ja allekirjoitus Σφραγίδα και υπογραφή	
---	--